



# BERNINA 790 PRO

Návod na obsluhu

made to create **BERNINA**





## Vážený zákazník firmy BERNINA

Blahoželáme! Rozhodli ste sa pre šijací stroj BERNINA, výrobok, ktorý Vás bude tešiť mnoho rokov. Už viac ako 100 rokov kladie naša rodinná firma najvyšší dôraz na spokojných zákazníkov. Pokiaľ ide o mňa, mojím osobným záujmom je ponúknuť Vám švajčiarsku konštrukciu a presnosť dovedenú k dokonalosti, šijaciu technológiu budúcnosti a úplný zákaznícky servis.

Rad BERNINA 7 tvorí ultramoderné stroje, ktorých vývoj bol zameraný nielen na najvyššie technické požiadavky a jednoduchú obsluhu, ale vzal do úvahy aj dizajn výrobku. Veď naše výrobky predávame kreatívnym ľuďom, ako ste Vy, ktorí ocenia nielen vysokú kvalitu, ale aj formu a dizajn.

Užite si kreatívneho šitie, vyšívania aj quiltovanie na svojom novom stroji BERNINA 790 PRO a informujte sa na [www.bernina.com](http://www.bernina.com) o rôznom príslušenstve. Na našich stránkach nájdete aj množstvo inšpiratívnych návodov, ktoré si môžete zadarmo stiahnuť.

Preškolení predajcovia BERNINA Vám poskytnú všetky potrebné informácie o servise a údržbe stroja.

Prajem Vám veľa radosti a tvorivých hodín s Vašou novou Berninou.

H.P. Ueltschi

Majiteľ

BERNINA International AG

CH-8266 Steckborn



## Obsah

<b>DÔLEŽITÉ BEZPEČNOSTNÉ POKYNY .....</b>	<b>10</b>	Horizontálny trň cievky .....	38
<b>Dôležité informácie .....</b>	<b>13</b>	2.6 Podávač .....	39
<b>1 Moja BERNINA .....</b>	<b>15</b>	Nastavenie podávača .....	39
1.1 Úvod .....	15	2.7 Prídavný stolík .....	39
1.2 Kontrola akosti BERNINA .....	15	Použitie prídavného stolíka .....	39
1.3 Vitajte vo svete BERNINA .....	15	Používanie vodítka šva .....	39
1.4 Prehľad stroja .....	17	2.8 Prítlačná päťka .....	40
Prehľad predných ovládacích prvkov .....	17	Nastavenie polohy prítlačnej päťky pomocou kolennej páky .....	40
Pohľad na prednú stranu .....	18	Nastavenie polohy prítlačnej päťky tlačidlom «Prítlačná päťka hore/dole» .....	40
Pohľad z boku .....	19	Výmena prítlačnej päťky .....	40
Prehľad - Zadný panel .....	20	Výber prítlačnej päťky v používateľskom rozhraní .....	40
1.5 Dodávané príslušenstvo .....	20	Nastavenie tlaku prítlačnej päťky .....	41
Prehľad príslušenstva stroja .....	21	2.9 Prispôsobenie zúbkov podávača .....	41
Prehľad prítlačných päťiek .....	23	2.10 Ihla a stehová doska .....	41
Schránka na príslušenstvo .....	25	Výmena ihly .....	41
1.6 Pohľad na užívateľské rozhranie .....	26	Voľba ihly v užívateľskom rozhraní .....	42
Prehľad funkcií/vizuálne informácie .....	26	Zapamätanie typu a veľkosti ihly .....	42
Prehľad Nastavenia systému .....	26	Nastavenie polohy ihly hore/dole .....	43
Prehľad menu pre šitie .....	27	Nastavenie polohy ihly vľavo / vpravo .....	43
Softvérové funkcie .....	27	Zastavenie ihly hore/dole (trvalé) .....	43
1.7 Ihla, niť, látka .....	29	Výmena stehovej dosky .....	43
Prehľad ihliel .....	29	Voľba stehovej dosky v užívateľskom rozhraní .....	44
Ukážka popisu ihly .....	32	Zapnutie/vypnutie lasera .....	44
Voľba nite .....	32	2.11 Navlečenie stroja .....	44
Kombinácia ihla/niť .....	33	Navliekanie hornej nite .....	44
<b>2 Príprava na šitie .....</b>	<b>34</b>	Navlečenie dvojihly .....	46
2.1 Pred prvým použitím stroja .....	34	Navlečenie trojihly .....	46
2.2 Schránka na príslušenstvo .....	34	Navíjanie spodnej nite .....	47
Samostatne stojaca schránka na príslušenstvo .....	34	Navlečenie spodnej nite .....	48
Skladovanie príslušenstva .....	34	Indikácia množstva spodnej nite na cievke .....	49
2.3 Zapojenie a zapnutie stroja .....	35	<b>3 Program pre nastavenie .....</b>	<b>50</b>
Pripojenie nožného ovládača .....	35	3.1 Nastavenia šitia .....	50
Pripojenie stroja .....	35	Nastavenie napätia hornej nite .....	50
Nasadenie kolennej páky Free Hand System .....	35	Nastavenie maximálnej rýchlosti šitia .....	50
Upevnenie dotykového pera .....	36	Programovanie zapošívacích stehov .....	50
Zapnutie stroja .....	36	Nastavenie výšky vznášania prítlačnej päťky .....	50
2.4 Ovládací pedál .....	36	Programovanie tlačidla «Odstrihnutie nite» .....	51
Ovládanie rýchlosti šitia pedálom .....	36	Programovanie tlačidla «Rýchly spätný chod» .....	51
Aktivácia/deaktivácia ďalšej funkcie .....	37	Programovanie tlačidla «Zapošitie» .....	51
2.5 Trň na cievku s niťou .....	37	Nastavenie polohy prítlačnej päťky pri zastavení ihly v spodnej polohe .....	52
Výklopný trň cievky .....	37	Programovanie tlačidla «Koniec vzoru» .....	52
		Programovanie ovládacieho pedálu .....	52



3.2	Nastavenia vyšívania .....	53	5.4	Nastavenie napätia hornej nite .....	66
	Nastavenie napätia hornej nite .....	53	5.5	Editácia stehových vzorov .....	66
	Nastavenie maximálnej rýchlosti vyšívania .....	53		Zmena šírky stehu .....	66
	Nastavenie odstrihu nite .....	54		Zmena dĺžky stehu .....	67
	Aktivácia/deaktivácia funkcie odstrihu nití .....	54		Úprava vyváženia .....	67
	Kalibrácia vyšívacieho rámika .....	55		Programovanie opakovania vzoru .....	67
	Nastavenie dĺžky stehu .....	55		Programovanie dlhého stehu .....	68
	Prevod merných jednotiek .....	55		Zrkadlové prevracanie stehových vzorov .....	68
	Zadajte hrúbku látky .....	56		Editácia dĺžky stehového vzoru .....	68
	Programovanie zapošívacích stehov .....	56		Programovanie funkcie počítadla stehov .....	68
	Centrovanie výšivkových motívov alebo ich otváranie v pôvodnej polohe .....	56		Šitie stehových vzorov trojitým stehom .....	68
3.3	Výber osobných nastavení .....	57		Späť .....	69
3.4	Monitorovacia funkcia .....	57		Trvalý rýchly spätný chod .....	69
	Aktivácia stráženie hornej nite .....	57		Krokovanie späť .....	69
	Aktivácia stráženia spodnej nite .....	57		Zmena smeru šitia .....	69
3.5	Aktivácia zvukových signálov .....	57	5.6	Kombinácia stehových vzorov .....	70
3.6	Nastavenie stroja .....	58		Prehľad Kombinovaný režim .....	70
	Voľba jazyka .....	58		Prehľad Rozšírený kombinovaný režim .....	70
	Nastavenie jas displeja .....	58		Vytváranie kombinácie stehových vzorov .....	70
	Nastavenie osvetlenia .....	58		Uloženie kombinácie stehových vzorov .....	71
	Kalibrácia displeja .....	59		Vyvolanie kombinácie stehových vzorov .....	71
	Späť na predvolené nastavenie .....	59		Prepísanie kombinácie stehových vzorov .....	71
	Mazanie užívateľských dát .....	59		Odstránenie kombinácie stehových vzorov .....	71
	Odstránenie dizajnov na USB kľúči BERNINA .....	60		Úprava zobrazenia kombinácie stehových vzorov .....	72
	Kalibrácia pätky na gombíkovú dierku #3A .....	60		Úprava vzoru jedného stehu .....	72
	Zabalenie vyšívacieho modulu .....	60		Odstránenie vzoru jedného stehu .....	72
	Kontrola celkového počtu ušitých stehov .....	60		Pridanie vzoru jedného stehu .....	73
	Záznam údajov o predajcovi .....	61		Premiestnenie vzoru jedného stehu .....	73
	Uloženie servisných údajov .....	61		Pripodobenie dĺžky vzoru stehu a šírky vzoru stehu .....	73
	Zobrazenie ID stroja .....	61		Zrkadlové prevracanie kombinácie stehových vzorov .....	74
	Zobrazenie názvu stroja .....	62		Rozdeľovač stehovej kombinácie 1 .....	74
	Nastavenie WiFi pripojenia .....	62		Rozdeľovač stehovej kombinácie 2 .....	75
<b>4</b>	<b>Nastavenie systému .....</b>	<b>63</b>		Zapošitie kombinácie stehových vzorov .....	75
4.1	Spustenie inštruktážneho videa .....	63		Premiestnenie niekoľkých stehových vzorov .....	75
4.2	Otvorenie kreatívneho poradcu .....	63		Programovanie opakovania vzoru .....	75
4.3	Zavolajte konzultantovi pre vyšívania .....	63		Zmena smeru šitia vzoru stehu .....	76
4.4	Otvorenie pomocníka .....	63		Zmena smeru šitia kombinácie vzorov stehov .....	76
4.5	Používanie ekologického režimu .....	63	5.7	Správa stehových vzorov .....	76
4.6	Zrušenie všetkých zmien pomocou «clr» .....	63		Ukladanie nastavení stehových vzorov .....	76
<b>5</b>	<b>Kreatívne šitie .....</b>	<b>64</b>		Vyvolanie skôr ušitých stehových vzorov .....	76
5.1	Prehľad menu pre šitie .....	64		Ukladanie stehových vzorov do osobnej pamäte .....	76
	Voľba stehového vzoru .....	64		Prepisovanie stehových vzorov v osobnej pamäti .....	77
5.2	BERNINA Duálne podávanie .....	64		Mazanie stehových vzorov z osobnej pamäte .....	77
	Zapnutie/vypnutie BERNINA Duálne podávanie .....	65		Mazanie stehových vzorov z osobnej pamäte .....	77
5.3	Regulácia rýchlosti .....	65		Ukladanie stehových vzorov na USB flash disk BERNINA .....	77
				Natahovanie stehových vzorov z USB flash disku BERNINA .....	78
				Mazanie stehových vzorov z USB flash disku BERNINA .....	78
			5.8	Designer stehov .....	79
				Prehľad Návrhár stehov .....	79

Vytvorenie vlastného stehového vzoru .....	79	7.4 Tapering .....	102
Úprava zobrazenia .....	80	Prehľad Zužovanie .....	102
Vkladanie bodov .....	80	Zmena bodov stehového vzoru .....	102
Premiestnenie bodov .....	80	Šitie Zúženie .....	103
Duplikovanie bodov .....	80	Automatické zužovanie šitia .....	103
Mazanie bodov .....	81	7.5 Krížikový steh .....	104
Aktivácia trojitého stehu .....	81	7.6 Naberané zámiky .....	104
Zrkadlový obraz stehových vzorov .....	81	Naberané zámiky .....	104
Obrátenie postupnosti stehov .....	82	Prehľad pätiiek na zámiky .....	105
Navrhovanie stehového vzoru od nuly .....	82	Práca so šnúrkou .....	105
Určenie šírky vzoru stehu .....	82	Šitie zámikov .....	106
5.9 Zapošitie .....	82	<b>8 Abecedy a monogramy .....</b>	<b>107</b>
Zaistenie šva pomocou tlačidla «Zaistenie» .....	82	8.1 Prehľad abecedy .....	107
Zapošitie tlačidlom «Koniec vzoru» .....	82	8.2 Vytváranie nápisov .....	108
5.10 Výšková kompenzácia nerovnakých vrstiev .....	82	8.3 Zmena veľkosti písma .....	108
5.11 Šitie rohov .....	83	8.4 Zmena veľkosti monogramu .....	109
<b>6 Základné stehy .....</b>	<b>84</b>	<b>9 Gombíkové dierky .....</b>	<b>110</b>
6.1 Prehľad Praktické stehy .....	84	9.1 Prehľad gombíkových dierok .....	110
6.2 Zošívanie rovným stehom .....	87	9.2 Použitie dištančnej podložky .....	111
6.3 Zapošitie s automatickým zapošivacím programom ..	87	9.3 Použitie kompenzačnej platne .....	112
6.4 Všívanie zipsu .....	88	9.4 Značenie gombíkových dierok .....	112
6.5 Šitie oboch strán zipsu zdola nahor .....	88	9.5 Šnúrka .....	113
6.6 Šitie trojitým rovným stehom .....	89	Použitie šnúry s pätkou na gombíkovú dierku s	
6.7 Šitie trojitým endlovacím stehom .....	90	posuvným merítkom #3A .....	113
6.8 Ručné plátanie .....	90	Pomocou šnúry s pätkou s gombíkovou dierkou #3C ..	114
6.9 Automatické látanie .....	92	9.6 Ušitie vzorky .....	115
6.10 Zosilnené látanie, automatické .....	92	9.7 Stanovenie šírky gombíkovej dierky .....	115
6.11 Zosilnené látanie .....	93	9.8 Určenie dĺžky gombíkovej dierky pomocou pätky na	
6.12 Začisťovanie okrajov .....	94	gombíkovú dierku s vodítkom #3A .....	115
6.13 Ušiť dvojité overlockový šev .....	94	9.9 Určenie dĺžky gombíkovej dierky pomocou pätky na	
6.14 Šitie úzkych okrajov .....	94	gombíkovú dierku #3C .....	116
6.15 Široký okraj .....	95	9.10 Automatické šitie gombíkovej dierky .....	117
6.16 Prešívanie okraje s vodítkom šva .....	95	9.11 Programovanie tradicnej gombíkovej dierky .....	117
6.17 Šitie okrajov lemov .....	96	9.12 Ručné šitie gombíkovej dierky v 7 krokoch .....	118
6.18 Šitie slepých lemov .....	96	9.13 Ručné šitie gombíkovej dierky v 5 krokoch .....	118
6.19 Šitie viditeľných lemov .....	97	9.14 Prerežanie gombíkovej dierky páračikom .....	119
6.20 Šitie plochých spojovacích švov .....	97	9.15 Prerežanie gombíkovej dierky rezačom	
6.21 Šitie bastingových stehov .....	98	gombíkových dierok (mimo základné príslušenstvo) ..	120
<b>7 Ozdobné stehy .....</b>	<b>99</b>	9.16 Prišívanie gombíkov .....	120
7.1 Prehľad Dekoratívne stehy .....	99	9.17 Šitie očiek .....	121
7.2 Paličkovanie .....	100	<b>10 Quiltovanie .....</b>	<b>122</b>
7.3 Zmena hustoty stehu .....	101	10.1 Prehľad quiltovacích stehov .....	122

10.2	Quiltovanie, zapošivací program .....	123	Nasadenie vyšivacej pätky .....	136	
10.3	Ručné šitie quiltovacích stehov .....	123	Výber stehovej dosky v používateľskom rozhraní .....	136	
10.4	Voľné quiltovanie .....	124	13.4	Ihla a stehová doska .....	137
<b>11</b>	<b>Regulátor stehov BERNINA (BSR) .....</b>	<b>125</b>		Vloženie vyšivacej ihly .....	137
11.1	Režim BSR 1 .....	125		Voľba vyšivacej ihly v užívateľskom rozhraní .....	137
11.2	Režim BSR 2 .....	125		Zapamätanie typu a veľkosti ihly .....	137
11.3	Režim BSR 3 .....	125		Pripevnenie stehovej dosky .....	138
11.4	Funkcia BSR s rovným stehom č. 1 .....	125		Výber stehovej dosky v používateľskom rozhraní .....	138
11.5	Funkcia BSR s endlovacím stehom č. 2 .....	125		Príkaz na navlečenie .....	139
11.6	Príprava ku quiltovaniu .....	125		Zapnutie/vypnutie lasera .....	139
	Nasadenie prítlačnej pätky BSR .....	125	13.5	Vyšivací rámček .....	139
	Výmena základnej prítlačnej pätky .....	126		Prehľad Výber vyšivacieho rámika .....	139
11.7	Režim BSR .....	126		Voľba vyšivacieho rámčeka .....	139
11.8	Zapošitie .....	127		Odrhovacie stabilizátory .....	140
	Zapošitie v režime BSR 1 s použitím tlačidla «Start/	127		Odstrihovací stabilizátor .....	140
	Stop» .....	127		Použitie lepidla v spreji .....	140
	Zaistenie v režime BSR2 .....	127		Použitie škrobu v spreji .....	140
11.9	Použitie funkcie KICKSTART .....	127		Použitie nažehlovacieho stabilizátora .....	140
<b>12</b>	<b>Moja BERNINA vyšivka .....</b>	<b>129</b>		Samolepiace stabilizátory podložené papierom .....	140
12.1	Pohľad na vyšivací modul .....	129		Použitie vodou rozpustného stabilizátora .....	140
12.2	Príslušenstvo v základnej výbave vyšivacieho modulu	129		Príprava vyšivacieho rámčeka .....	141
	Prehľad príslušenstva vyšivacieho modulu .....	129		Nasadenie rámčeka .....	141
12.3	Pohľad na užívateľské rozhranie .....	130		Prehľad Funkcie vyšívania .....	142
	Prehľad funkcií/vizuálne informácie .....	130		Umiestnenie stredu rámčeka pod ihlu .....	142
	Prehľad Nastavenia systému .....	131		Posunutie rámčeka dozadu .....	142
	Menu pre výber pri vyšívaní .....	131		Presunutie modulu pre režim šitie .....	142
12.4	Dôležité informácie k vyšívaní .....	131		Mriežka zapnutá/vypnutá .....	143
	Horná niť .....	131		Nájdienie stredu vyšivkového motívu .....	143
	Spodná niť .....	132		Virtuálne nastavenia polohy vyšivacieho rámčeka .....	143
	Výber formátu súboru vyšivky .....	132	<b>14</b>	<b>Program pre nastavenie .....</b>	<b>144</b>
	Skúška vyšívania .....	132	14.1	Úprava nastavenia vyšívania v programe nastavenia	144
	Veľkosť vzoru vyšivky .....	132	<b>15</b>	<b>Kreatívne vyšívanie .....</b>	<b>145</b>
	Vyšívanie motívov od iných dodávateľov .....	133	15.1	Obrazovka pre vyšívanie .....	145
	Podkladové stehy .....	133	15.2	Voľba a zmena vyšivkového motívu .....	145
	Satéňový čiže listový steh .....	133	15.3	Kontrola doby vyšívania a veľkosti vyšivkového	145
	Výplňový steh .....	133		motívu .....	145
	Spojovacie stehy .....	134	15.4	Regulácia rýchlosti .....	145
<b>13</b>	<b>Príprava vyšívania .....</b>	<b>135</b>	15.5	Editácia vyšivkového motívu .....	146
13.1	Nasadenie vyšivacieho modulu .....	135		Prehľad Úprava vyšivacieho motívu .....	146
13.2	Príprava stroja .....	135		Zväčšenie náhľadu na vyšivkový motív .....	146
	Zníženie podávača .....	135		Zmenšenie náhľadu na vyšivkový motív .....	146
	Výber dizajnu vyšivky .....	136		Posunutie náhľadu na vyšivkový motív .....	147
13.3	Vyšivacia pätky .....	136		Posunutie vyšivkového motívu vo zväčšenom náhlade .	147
				Presúvanie vyšivacieho dizajnu .....	147
				Otáčanie motívom .....	147
				Proporcionálna zmena veľkosti motívu .....	148
				Disproporčná zmena veľkosti motívu .....	148
				Zrkadlové prevracanie vyšivkových motívov .....	149



Zmena typu stehu .....	149	Uloženie výšivkového motívu na USB flash disk BERNINA .....	170
Úprava hustoty stehu .....	150	Prepísanie výšivkového motívu v osobnej pamäti .....	170
Kontrola veľkosti a polohy výšivkového motívu .....	150	Prepísanie výšivkového motívu na USB flash disku BERNINA .....	170
Nekonečné vyšívavanie .....	150	Import stehových vzorov .....	170
Duplikovanie vyšívacieho vzoru .....	152	Načítanie výšivkového motívu z osobnej pamäti .....	171
Usporiadanie návrhov výšiviek .....	153	Načítanie vyšívacieho vzoru z USB kľúča BERNINA .....	171
Zmazanie výšivkového motívu .....	153	Zmazanie výšivkového motívu z osobnej pamäti .....	171
Vrátenie záznamov .....	154	Zmazanie výšivkového motívu z USB flash disku BERNINA .....	172
<b>15.6 Bodové umiestnenia .....</b>	<b>154</b>	<b>16 Vyšívavanie .....</b>	<b>173</b>
Umiestnenie vyšívacieho vzoru pomocou 2 bodov mriežky .....	154	16.1 Vyšívavanie pomocou tlačidla «Start/Stop» .....	173
Umiestnenie vyšívacieho vzoru pomocou 2 voľne umiestnených bodov .....	155	16.2 Zvýšenie rýchlosti vyšívania .....	173
Umiestnenie vzoru výšivky do štvorca v deformovanom tvare .....	156	16.3 Nastavenie napätia hornej nite .....	173
Proporcionálne umiestnenie vyšívacieho vzoru do štvorca .....	157	16.4 Vyšívavanie Ovládací pedál .....	174
<b>15.7 Kombinácia výšivkových motívov .....</b>	<b>157</b>	<b>17 Starostlivosť a údržba .....</b>	<b>175</b>
Kombinácia vzorov výšiviek .....	157	17.1 Firmvér .....	175
Zmazanie jednotlivého výšivkového motívu .....	158	Kontrola verzie firmvéru .....	175
Duplikovanie vyšívacieho vzoru .....	158	Aktualizácia firmvéru .....	175
Duplikovanie kombinácie .....	159	Obnova uložených údajov .....	175
Zoskupenie výšivkových motívov .....	159	17.2 Stroj .....	176
Zarovnajete dizajn výšivky .....	160	Čistenie displeja .....	176
Zmena poradia v rámci kombinácie výšivkových motívov .....	161	Čistenie podávača .....	176
<b>15.8 Vytvorenie nápisu .....</b>	<b>161</b>	Čistenie chapača .....	176
Prehľad abecedy výšiviek .....	161	Mazanie chapača .....	177
Vytváranie nápisov .....	162	Čistenie zachytávača nití .....	179
Úprava jednoriadkového písma .....	163	Vyčistite navliekač ihly .....	179
Úprava viacriadkového písma .....	163	<b>18 Chyby a poruchy .....</b>	<b>180</b>
<b>15.9 Zmeny farieb výšivkového motívu .....</b>	<b>164</b>	18.1 Chybové hlásenia .....	180
Prehľad Zmena farby .....	164	18.2 Riešenie problémov .....	185
Zmena farieb .....	164	<b>19 Skladovanie a likvidácia .....</b>	<b>189</b>
Zmena farieb pomocou kolesa farieb .....	164	19.1 Skladovanie stroja .....	189
Zmena značky nití .....	165	19.2 Likvidácia stroja .....	189
<b>15.10 Vyšitie výšivkového motívu .....</b>	<b>166</b>	<b>20 Technické údaje .....</b>	<b>190</b>
Prehľad Menu Výber Vyšívavanie .....	166	<b>21 Prehľad stehových vzorov .....</b>	<b>191</b>
Pridávanie bastingových stehov .....	166	21.1 Prehľad stehových vzorov .....	191
Pohyb rámčekom .....	166	Základné stehy .....	191
Ovládanie postupnosti vyšívania pri pretrhnutí nite .....	166	Gombíkové dierky .....	191
Aktivácia nastavení quiltovania .....	167	Ozdobné stehy .....	191
Redukcia farebných zmien .....	167	Quiltovacie stehy .....	196
Viacfarebný výšivkový motív zapnuté/vypnuté .....	167	21.2 Prehľad výšivkových motívov .....	196
Nekonečné vyšívavanie .....	167	Úprava návrhu výšivky .....	196
Indikácia farby .....	168	Projekty .....	197
<b>15.11 Vyšívavanie voľným ramenom .....</b>	<b>168</b>	Dizajny prikrývok .....	199
<b>15.12 Správa výšivkových motívov .....</b>	<b>169</b>		
Správa výšivkových motívov .....	169		
Ukladanie výšivkových motívov do osobnej pamäte .....	169		

Zdobenie .....	205
Kvetiny .....	209
Deti .....	212
Zvířatá .....	216
Ohraničenia a čipky .....	219
Mini .....	221
Príslovia .....	224
Šport a hobby .....	226
Rámiky .....	228
Ročné obdobia .....	230
Pôvabné monogramy .....	234
Moderné monogramy .....	237
Písmená .....	240
DesignWorks .....	244
<b>Zoznam .....</b>	<b>247</b>

# DÔLEŽITÉ BEZPEČNOSTNÉ POKYNY

Pri práci s Vaším strojom vždy dodržiavajte tieto základné bezpečnostné pokyny. Pred prvým použitím stroja si pozorne prečítajte tento návod.

## NEBEZPEČENSTVO

Na ochranu pred úrazom elektrickým prúdom je potrebné dodržiavať nasledujúce pokyny.

- Nikdy nenechávajte stroj bez dozoru, keď je pripojený k zdroju napájania.
- Ihneď po použití a pred čistením stroj vypnite a odpojte napájací kábel zo zásuvky.

Na ochranu pred zranením je potrebné dodržiavať nasledujúce pokyny.

- Nepozerať sa priamo do laserového lúča ani ho neprezerajte pomocou optických prístrojov (napríklad lupy).
- Ak je laser poškodený alebo chybný, nechajte laser skontrolovať alebo opraviť u najbližšieho BERNINA predajcu.
- Nepozerať sa priamo do LED lampy pomocou optických nástrojov (napr. lupy).
- Ak je LED lampa poškodená alebo chybná, nechajte LED lampu skontrolovať alebo opraviť u miestneho autorizovaného BERNINA predajcu.
- Pred prácou v oblasti ihly stroj vypnite.
- Pred spustením stroja zatvorte všetky kryty.

## POZOR

Aby ste znížili riziko popálenín, požiaru, zásahu elektrickým prúdom alebo poranenia osôb, je potrebné dodržiavať nasledujúce pokyny.

### Všeobecné fakty

- Tento stroj sa môže používať iba na účely opísané v tomto návode na obsluhu.

### Pracovné prostredie

- Nepoužívajte stroj vonku.
- Stroj používajte iba v suchých priestoroch.
- Stroj nepoužívajte vo vlhkom prostredí.
- Stroj nepoužívajte v miestnostiach, kde sa používajú aerosólové produkty (spreje).
- Stroj nepoužívajte v miestnostiach, kde sa dodáva kyslík.

### Technický stav

- Nikdy nepoužívajte stroj, keď je vlhký.
- Nepoužívajte stroj, ak nefunguje správne.
- Zariadenie nepoužívajte, ak je poškodený kábel alebo zástrčka.
- Stroj nepoužívajte, ak spadol, bol poškodený alebo spadol do vody.
- Ak je stroj poškodený alebo nefunguje správne, nechajte ho skontrolovať alebo opraviť miestnemu autorizovanému BERNINA predajcovi.
- Vetracie otvory a ovládací pedál nesmú zakrývať zvyšky nití, prach alebo voľné kusy látok.
- Stroj nepoužívajte, ak sú vetracie otvory zablokované.

### Príslušenstvo a doplnky

- Používajte iba príslušenstvo odporúčané výrobcom.
- Vždy používajte originálnu BERNINA stehovú dosku. Nesprávna stehová doska môže spôsobiť zlomenie ihly.
- Používajte iba rovné ihly dobrej kvality. Ohnuté alebo poškodené ihly môžu spôsobiť zlomenie ihly.
- Tento stroj má dvojitú izoláciu (okrem USA, Kanady a Japonska). Používajte iba identické náhradné diely. Riadte sa pokynmi pre opravy spotrebičov s dvojitou izoláciou.
- Na mazanie stroja používajte iba olej odporúčaný výrobcom BERNINA.



### Bezpečnostné pokyny



- Počas prevádzky stroja musia byť všetky ochranné vložky na svojom mieste a všetky kryty musia byť zatvorené.

### Vhodné použitie

- Stroj môžu používať, čistiť a udržiavať deti staršie ako osem rokov alebo osoby so zníženými fyzickými, zmyslovými alebo duševnými schopnosťami, alebo ak majú nedostatok skúseností a znalostí, pokiaľ im boli poskytnuté pokyny.
- Okrem toho musia byť tieto osoby pri práci so strojom pod dozorom a/alebo musia poznať bezpečnú obsluhu stroja a byť si vedomé nebezpečenstiev z toho vyplývajúcich.
- Deti sa nesmú so strojom hrať.
- Zvláštnu opatrnosť je potrebné venovať vtedy, keď je stroj obsluhovaný deťmi alebo v ich prítomnosti.
- Stroj používajte iba s dodaným napájacím káblom.
- Len pre USA a Kanadu: Nepripájajte elektrickú vidlicu NEMA 1-15 do siete s napätím vyšším ako 150 V.
- Tento stroj používajte iba s dodaným nožným ovládačom typu LV-1.
- Nikdy nestrkajte žiadne predmety do otvorov v stroji.
- Nevkladajte žiadne predmety do ovládacieho pedála.
- Počas šitia ved'te látku jemne. Ťahanie a tlačenie látky môže spôsobiť zlomenie ihly.
- Nepribližujte sa prstami k pohyblivým častiam stroja.
- Osobitná pozornosť je potrebná v oblasti ihly.
- Pri činnostiach v oblasti ihly – ako je navliekanie nite do ihly, výmena ihly, navliekanie slučkovača alebo výmena prítlačnej pätky – vypnite stroj.

- Pre vypnutie prepnite vypínač do polohy «0».
- Keď sú odstránené ochranné kryty, keď je stroj naolejovaný alebo keď sa vykonávajú iné činnosti čistenia a údržby uvedené v tomto návode na obsluhu, vypnite stroj a vytiahnite zástrčku zo zásuvky.
- Vytiahnite zástrčku zo zásuvky potiahnutím za zástrčku. Neťahajte za kábel.

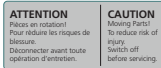
## Bezpečnostné značky na stroji

Značka	Účel
	<p>Pozor; pohyblivé časti.</p> <p>Aby ste znížili riziko poranenia, pred údržbou stroj vypnite.</p>
	<p>Varovanie pred laserovým žiarením v oblasti ihly</p> <p>Klasifikácia lasera 2 - Laserové žiarenie - Nepozerajte sa do lúča.</p> <p>Vlnová dĺžka: 650 nm</p> <p>Výkon: &lt;1 mW</p>

## Vyhlásenie o zhode FCC

(Pre USA a Kanadu)

**Zodpovedná firma:** BERNINA International AG, Seestrasse 161, 8266 Steckborn, ŠVAJČIARSKO

**Názov produktu:** BERNINA 790 PRO

Toto zariadenie je v súlade s podmienkami odseku 15 nariadení Federálnej komisie pre komunikáciu (FCC) USA. Prevádzka tohto zariadenia podlieha nasledujúcim podmienkam:

(1) Zariadenie nesmie spôsobovať škodlivé rušenie a (2) zariadenie musí byť schopné odolať škodlivému rušeniu vrátane rušenia, ktoré môže spôsobiť nežiaducu prevádzku.

Toto zariadenie bolo testované a bolo zistené, že vyhovuje limitom pre digitálne zariadenie triedy B v súlade so špecifikáciami v odseku 15 pravidiel FCC. Tieto špecifikácie definujú primeranú ochranu proti tomuto typu rušenia v uzavretých miestnostiach. Toto zariadenie môže generovať, využívať a vyžarovať RF energiu. Preto, ak nie je nainštalované a používané správne, môže spôsobiť škodlivé rušenie rádiovkej komunikácie. Neexistuje však žiadna konkrétna záruka, že v určitých prípadoch k rušeniu nepríde. Ak toto zariadenie spôsobuje škodlivé rušenie rádiového alebo televízneho príjmu, čo sa dá zistiť vypnutím a zapnutím zariadenia, používateľovi sa odporúča, aby sa pokúsil napraviť rušenie jedným alebo viacerými z nasledujúcich opatrení:

- Zmeňte orientáciu antény alebo ju umiestnite na iné miesto.
- Zväčšite vzdialenosť medzi zariadením a prijímačom.
- Zapojte zariadenie do zásuvky v inom okruhu, než ku ktorému je pripojený prijímač.
- Kontaktujte svojho predajcu BERNINA alebo skúseného rádio/televízneho technika.

Akékoľvek zmeny alebo úpravy zariadenia, ktoré nie sú výslovne schválené spoločnosťou BERNINA, môžu spôsobiť neplatnosť elektromagnetickej kompatibility (EMC) a viesť k odňatiu prevádzkovej licencie pre toto zariadenie.

## Dôležité informácie

### Dostupnosť návodu na použitie

Návod na použitie je dodávaný so strojom.



- Návod na obsluhu uschovajte na vhodnom mieste v blízkosti stroja, aby ste ho mali po ruke pre prípad, že by ste potrebovali niečo vyhľadať.
- Ak stroj odovzdávate tretej strane, vždy priložte aj návod na použitie.
- Najnovšiu verziu návodu na použitie si môžete stiahnuť na [www.bernina.com](http://www.bernina.com)

### Určenie stroja

Váš stroj BERNINA je konštruovaný a určený pre súkromné použitie v domácnosti. Je určený na šitie látok a ďalších materiálov podľa pokynov v tomto návode. Akékoľvek iné použitie je považované za nevhodné. BERNINA odmieta akúkoľvek zodpovednosť za dôsledky vyplývajúce z nesprávneho používania stroja.

### Vybavenie a obsah balenia

V tomto návode sú pre ilustráciu uvedené obrázky ako príklad. Stroje a príslušenstvo uvedené na týchto obrázkoch nemusia nutne zodpovedať skutočným položkám dodaným s Vaším strojom. Dodávané príslušenstvo sa môže v jednotlivých krajinách líšiť. Akékoľvek zmienené alebo zobrazené príslušenstvo, ktoré nie je súčasťou dodávky, si môžete zakúpiť ako voliteľné príslušenstvo od špecializovaného predajcu. BERNINA Ďalšie príslušenstvo nájdete na [www.bernina.com](http://www.bernina.com).

Z technických dôvodov a za účelom vylepšenia produktu môžu byť kedykoľvek a bez predchádzajúceho upozornenia vykonané zmeny vo vybavení stroja a rozsahu dodanej objednávky.

### Opravy spotrebičov s dvojitou izoláciou

Pri výrobku s dvojitou izoláciou sú namiesto uzemnenia použité dva izolačné systémy. Výrobok s dvojitou izoláciou nie je vybavený žiadnym uzemnením, ani nie je potrebné ho uzemňovať dodatočne. Servis výrobku s dvojitou izoláciou vyžaduje osobitnú starostlivosť a znalosti systému, a mal by ho vykonať len odborník. K opravám používajte iba originálne náhradné diely. Výrobok s dvojitou izoláciou je označený slovami: «dvojitá izolácia» alebo «zvýšená ochrana».



Výrobok môže byť tiež označený symbolom.

### Ochrana životného prostredia

Spoločnosti BERNINA veľmi záleží na ochrane životného prostredia. Robíme všetko pre minimalizáciu vplyvov našich výrobkov na životné prostredie neustálym zlepšovaním konštrukcie strojov a našej výrobnéj technológie.



Stroj je označený symbolom s symbolom preškrtnutého koša. To znamená, že až prestanete stroj používať, nemal by skončiť v domovom odpade. Nesprávna likvidácia môže spôsobiť kontamináciu podzemnej vody a potravinového reťazca nebezpečnými látkami a viesť k poškodeniu zdravia.

Stroj je nutné odovzdať do zberného miesta pre elektrický a elektronický odpad alebo do zberného miesta pre recykláciu. Informácie o zberných miestach získate od miestnych úradov. Keď kupujete nový stroj, je predajca povinný zadarmo prevziať Váš starý stroj a zaistiť jeho riadnu likvidáciu.

Ak stroj obsahuje osobné údaje, zodpovedáte za ich zmazanie pred odovzdaním k likvidácii.



## Vysvetlenie symbolov

### NEBEZPEČENSTVO

Označuje nebezpečenstvo s vysokým rizikom, ktoré môže viesť k vážnym zraneniam alebo dokonca k smrti, pokiaľ sa mu nezabráni.

### VAROVANIE

Označuje riziko so stredným rizikom, ktoré môže viesť k vážnym zraneniam, ak sa mu nezabráni.

### UPOZORNENIE

Označuje nebezpečenstvo s nízkym rizikom, ktoré môže viesť k ľahkým alebo stredne ťažkým zraneniam, pokiaľ sa mu nevyhnete.

### POZOR

Označuje nebezpečenstvo, ktoré môže viesť k vecným škodám, ak sa mu nezabráni.



**Tipy** od BERNINA **odborníkov na šitie** nájdete pri tomto symbole.

# 1 Moja BERNINA

## 1.1 Úvod

Účely Vášho BERNINA 790 PRO sú šitie, vyšívanie a quiltovanie. Na tomto stroji je možné bez problémov šiť jemné hodvábné alebo saténové látky, ako aj ľan, fleece a džínsovinu vysokej gramáže. K dispozícii máte množstvo praktických aj ozdobných stehov, gombíkových dierok a výšiviek.

Okrem tohto návodu na použitie sú kedykoľvek k dispozícii nasledujúce programy nápovedy, ktoré Vám poskytnú užitočné rady a podporu pri používaní Vášho zariadenia BERNINA 790 PRO.

**Návod** poskytuje informácie a vysvetlenia o rôznych aspektoch šitia a vyšívania, ako aj o rôznych stehoch.

**Kreatívny poradca** Vám poradia pri rozhodovaní o rôznych aspektoch Vášho projektu. Po zadaní druhu látky a typu projektu sa zobrazí odporúčanie vhodnej ihly a prítlačnej pätky.

**Poradca pre vyšívanie** Vás informuje o podpore rozhodovania pre vyšívacie projekty. Po zadaní požadovaného vyšívacieho projektu a látky sa zobrazia návrhy na vhodnú ihlu a vhodnú vyšívaciu pätku.

**Program nápovedy** poskytuje informácie o jednotlivých vzoroch stehov, funkciách a operáciách v používateľskom rozhraní.

### Ďalšie informácie



Okrem tohto návodu na použitie pre Vaše BERNINA 790 PRO, sú priložené ďalšie informačné tlačové médiá.

Aktuálnu verziu Vášho návodu, ako aj mnoho ďalších informácií o stroji a príslušenstve nájdete na našej webovej stránke <https://www.bernina.com>

## 1.2 Kontrola akosti BERNINA

Všetky stroje BERNINA sú vyrobené s najvyššou starostlivosťou a prechádzajú rozsiahlymi funkčnými testami. Počítadlo stehov preto zobrazuje, že sa na stroji už šilo, výhradne pre účely testovania kvality. Následné starostlivé vyčistenie nevyklučuje možnosť, že v stroji zostanú zvyšky nití.

## 1.3 Vitajte vo svete BERNINA

Vyrobené pre tvorbu, to je slogan spoločnosti BERNINA. Nielen našimi strojmi Vás podporujeme pri realizácii Vašich nápadov. Okrem ponúk uvedených nižšie Vám ponúkame množstvo návrhov a návodov pre Vaše budúce projekty, ako aj možnosť vymeniť si nápady s ostatnými nadšencami šitia, quiltovania a vyšívania. Prajeme vám veľa radosti.

### BERNINA YouTube kanál



Na YouTube ponúkame širokú škálu inštruktážnych videí a podporu týkajúcu sa najdôležitejších funkcií našich strojov. Tiež môžete nájsť podrobné vysvetlenia pre mnohé prítlačné pätky, čo znamená, že Vaše projekty budú určite úspešné.

[www.youtube.com/BerninaInternational](http://www.youtube.com/BerninaInternational)

Dostupné v angličtine a nemčine.

### «inšpirácia» - Časopis o kreatívnom šití a internetový obchod so vzormi strihov



Hľadáte nápady, vzory šitia a návody na skvelé šijacie projekty? V tomto prípade je časopis BERNINA «inšpirácia» presne to, čo potrebujete. Trikrát do roka ponúka fantastické nápady na šitie a vyšívanie. Od sezónnych módnych trendov cez trendy doplnky a praktické tipy až po originálne dekorácie do Vášho domova či roztomilé nápady na šitie pre deti.

Časopis je dostupný v angličtine, nemčine, holandčine a francúzštine.

V našom internetovom obchode si môžete zakúpiť „inšpiráciu“ ako e-časopis alebo ako tlačенú verziu, či už ako samostatné čísla alebo ako predplatné. Okrem toho existuje veľa individuálnych vzorov na strihanie na stiahnutie! Prečo sa nepozrieť [inspiration.bernina.com](http://inspiration.bernina.com) a sledujte nás na Instagrame ([inspiration.sewing.magazin](http://inspiration.sewing.magazin)).

## Blog BERNINA



Jemné návody, bezplatné vzory strihov a výšiviek, ako aj mnoho nových nápadov: To všetko nájdete v týždennom blogu BERNINA. Naši odborníci poskytujú užitočné tipy a krok za krokom vysvetľujú, ako môžete dosiahnuť požadovaný výsledok. V komunite môžete nahrať svoje vlastné projekty a vymieňať si skúsenosti a nápady s ostatnými nadšencami šitia a vyšívania.

[www.bernina.com/blog](http://www.bernina.com/blog)

Dostupné v angličtine, nemčine, holandčine a francúzštine.

## Sociálne siete BERNINA



Sledujte sociálne siete a dozviete sa viac o podujatiach, vzrušujúcich projektoch, ako aj tipy a triky týkajúce sa šitia, quiltovania a vyšívania. Budeme vás priebežne informovať a tešíme sa, že Vám predstavíme ten či onen highlight zo sveta BERNINA.

[www.bernina.com/social-media](http://www.bernina.com/social-media)

## Aplikácia BERNINA World



Stiahnite si aplikáciu BERNINA z App Store do svojho smartfónu a vychutnajte si priamy prístup ku všetkým informáciám o produkte. Organizér príslušenstva Vám poskytne prehľad o Vašom príslušenstve a o tom, ktoré by ste ešte chceli mať. Okrem toho máte priamy prístup k zákazníckemu portálu, blogu a internetovému obchodu „inšpirácia“ a vždy nájdete vo svojej blízkosti autorizovaného odborného predajcu. Aplikácia je dostupná v Apple App Store a Google Play Store. Priame odkazy nájdete na:

[www.bernina.com/app](http://www.bernina.com/app)

## Aplikácia BERNINA Stitchout



Vyšívacie stroje BERNINA s podporou WiFi možno používať spolu s aplikáciou BERNINA Stitchout App. Po pripojení stroja k aplikácii je možné proces vyšívania sledovať a monitorovať prostredníctvom smartfónu. Aplikácia ukazuje, ako ďaleko návrh vyšívania pokročil, aká farba bude ďalšia a ako dlho bude proces vyšívania celkovo trvať. Ďalej sa zobrazujú hlásenia pre prípad, že je niť pretrhnutá alebo je vyšívanie dokončené. Aplikácia je dostupná v Apple App Store a Google Play Store. Priame odkazy nájdete na:

[www.bernina.com/stitchout-app](http://www.bernina.com/stitchout-app)

## 1.4 Prehľad stroja

### Prehľad predných ovládacích prvkov



- |   |                      |    |                              |
|---|----------------------|----|------------------------------|
| 1 | «Rýchly spätný chod» | 7  | «Automatický navliekač ihly» |
| 2 | «Orezávač nite»      | 8  | «Zabezpečenie»               |
| 3 | «Pätka nahor/nadol»  | 9  | «Poloha ihly hore/dole»      |
| 4 | «Štart/Stop»         | 10 | «Horný multifunkčný gombík»  |
| 5 | Kontrola rýchlosti   | 11 | «Dolný multifunkčný gombík»  |
| 6 | «Koniec vzoru»       | 12 | «Poloha ihly vľavo/vpravo»   |

Pohľad na prednú stranu



- |   |                               |    |                                |
|---|-------------------------------|----|--------------------------------|
| 1 | Pripojenie pre vyšivací modul | 6  | Kryt navíjacej páky nite       |
| 2 | Puzdro cievky                 | 7  | Niťová páka                    |
| 3 | Prítlačná päťka               | 8  | Upevňovacia skrutka            |
| 4 | Navliekač ihly                | 9  | Pripojenie pre nasúvaci stolík |
| 5 | Šijacie svetlo                | 10 | Pripojenie pre kolennú páku    |



## Pohľad z boku



- |   |  |    |                                    |
|---|--|----|------------------------------------|
| 1 | Pripojenie pre nožné ovládanie             | 8  | Vypínač                            |
| 2 | Pripojenie pre servis                      | 9  | Pripojenie pre napájací kábel      |
| 3 | Pripojenie pre príslušenstvo               | 10 | Magnetický držiak na dotykové pero |
| 4 | Horizontálny kolík cievky                  | 11 | Vetracie otvory                    |
| 5 | Spínač cievkovej jednotky s odstrihom nite | 12 | USB vstup                          |
| 6 | Otočný kolík cievky                        | 13 | Zúbky podávača hore/dole           |
| 7 | Ručné kolo                                 |    |                                    |

## Prehľad - Zadný panel











- |   |                                |    |                                      |
|---|--------------------------------|----|--------------------------------------|
| 1 | Pripojenie pre nasúvací stolík | 8  | Rukoväť na prenášanie                |
| 2 | Pripojenie pre rám na látanie  | 9  | Predpínač pre navíjanie spodnej nite |
| 3 | Pripojenie BSR                 | 10 | Vodítko nite                         |
| 4 | Pripojenie pre príslušenstvo   | 11 | BDF BERNINA Dvojité podávanie        |
| 5 | Vetracie otvory                | 12 | Orezávač nite                        |
| 6 | Vodítko nite                   | 13 | Zúbky podávača                       |
| 7 | Navíjacia jednotka cievky      | 14 | Stehová doska                        |





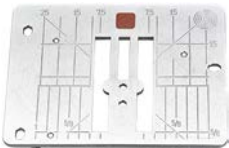





### 1.5 Dodávané príslušenstvo



Ďalšie informácie a tipy na použitie o dodávanom a voliteľnom príslušenstve nájdete na: [www.bernina.com/790-pro#!accessories](http://www.bernina.com/790-pro#!accessories)

**Prehľad príslušenstva stroja**











Obrázok	Názov	Účel
	Kryt proti prachu	Na ochranu stroja pred prachom a kontamináciou.
	BERNINA Priehradka na príslušenstvo	Na uloženie dodávaného a voliteľného príslušenstva.
	Kolenná páka (FHS)	Na zdvíhanie a spúšťanie prítlačnej pätky.
	Prídavný stolík	Na zväčšenie plochy šitia.
	Vodítka šva pre prídavný stolík	Na podporu širokého prešívania okrajov.
	Stehová doska na rovné stehy/CutWork	Na šitie rovných stehov a pre CutWork.
	Čap cievky	Na podporu pravidelného odvíjania nite z cievky.
	Cievka pre chapač B9 Sada 5 ks.	Na navíjanie cievkovej nite.
	Penová podložka 2 kusy	Penová podložka zabraňuje sklúznutiu, zamotaniu alebo pretrhnutiu nite na špulke.

Obrázok	Názov	Účel
	Dotykové pero	Pre presné ovládanie dotykovej obrazovky.
	Rozparovač švov	Na rozopnutie švov a rozrezanie gombíkových dierok.
	Nástroj na kompenzáciu výšky	Na vyrovnanie šikmej polohy podošvy prítlačnej pätky pri kĺzaní cez hrubé švy.
	Sortiment ihliel	Pre všetky bežné aplikácie.
	Pravé vodítko šva	Na zarovnanie pravidelných vzdialeností švov.
	Skrutkovač torx, sivý	Výmena ihly.
	Skrutkovač červený (plochý)	K povolovaniu a utahovaniu skrutiek so štrbinou.
	Uhlový kľúč Torx	Na otvorenie čelného krytu.
	Zavádzač štetca/ihly	Na čistenie zúbkov podávača a oblasti slučkovača.
	Olej na šijacie stroje	Na olejovanie stroja.
	Napájací kábel	Na pripojenie stroja k zdroju napájania.

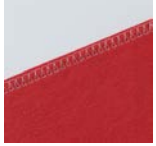
Obrázok	Názov	Účel
	Nožné ovládanie	Na spustenie a zastavenie stroja. Na ovládanie rýchlosti šitia.

### Prehľad prítlačných pätiiek

Prítlačné pätiiky v základnej výbave

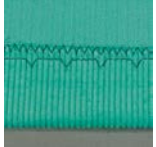
Obrázok	Číslo	Názov	Účel	Príklad
	#1C	Pätka na šitie reverzných vzorov	Na šitie rôznych praktických a dekoratívnych stehov. Na šitie dopredu a dozadu.	
	#1D	Pätka na šitie reverzných vzorov	Na šitie rôznych praktických a dekoratívnych stehov. Na šitie dopredu a dozadu.	
	#2A	Overlocková pätka	Na dokončenie hrán strečovým materiálom.	
	#3A	Pätka na gombíkovú dierku s posuvným merítkom	Na automatické šitie gombíkových dierok.	
	#4D	Pätka na zips	Na všívanie zipsov.	
	#5	Pätka na slepý steh	Na šitie lemov slepým stehom. Na šitie okrajov vedených na ľavej strane prítlačnej pätiiky.	



Obrázok	Číslo	Názov	Účel	Príklad
	#8D	Džínsová päťka	Na šitie s dvojitým podávaním. Na šitie džínsovinu.	
	#20C	Otvorená vyšívacia päťka	Na šitie aplikácií a ozdobných vzorov.	
	#40C	Päťka na pohyb do strán	Na šitie vzorov pohybom do strán.	
	#42	BERNINA regulátor stehu (BSR)	Quiltovanie voľným pohybom s pravidelnou dĺžkou stehu.	

## Schránka na príslušenstvo

V schránke na príslušenstvo môžete prehľadne ukladať príslušenstvo do priehradok a zodpovedajúcich držiakov.

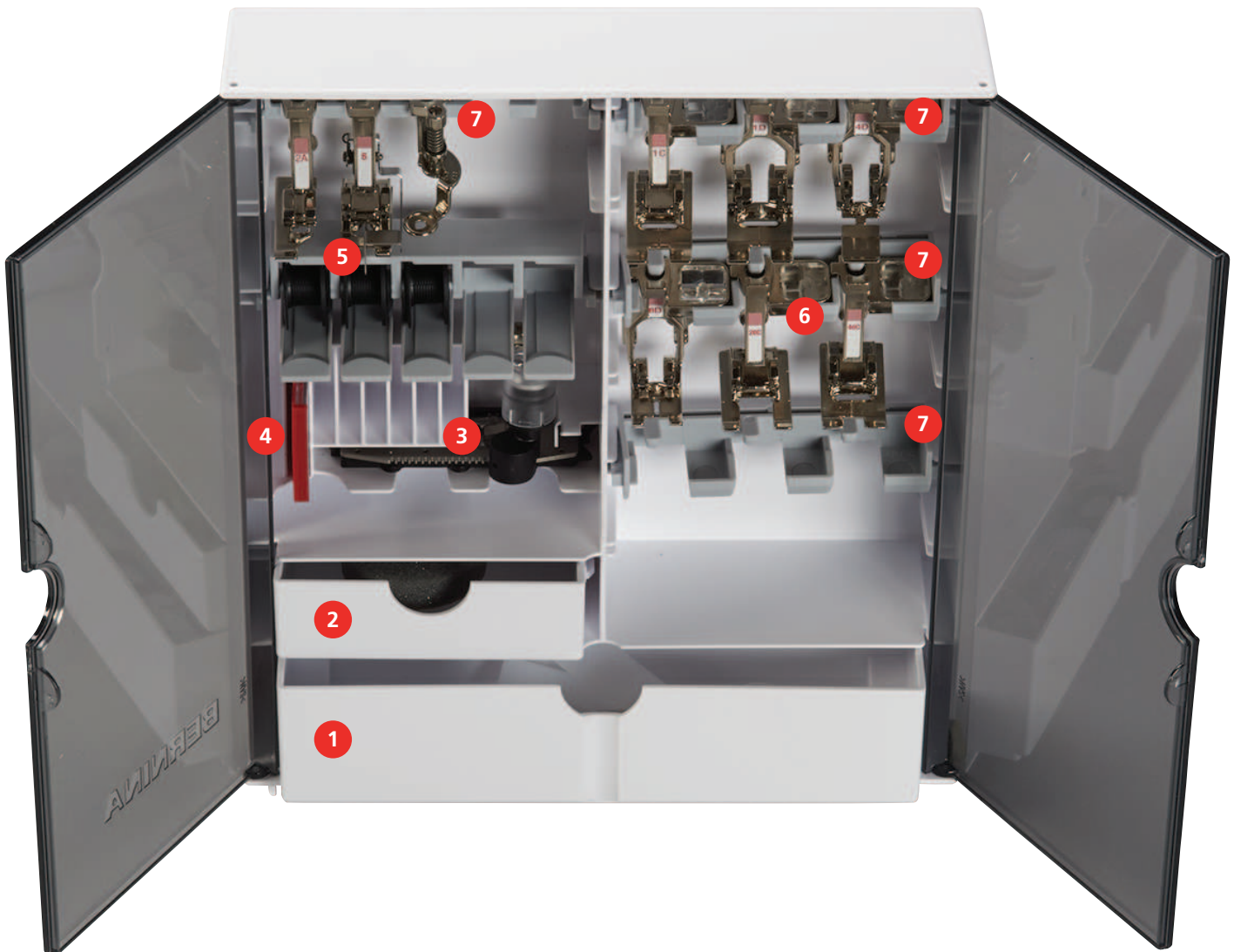

- |   |   |   |   |
|---|---|---|---|
| 1 | Veľká zásuvka   | 5 | Držiak cievky s nitou                                 |
| 2 | Malá zásuvka  | 6 | Prítlačné pätky                                       |
| 3 | Pätka na šitie gombíkových dierok s posuvným merítkom | 7 | Držiaky prítlačných pätiiek pre pätky 5,5 mm a 9,0 mm |
| 4 | Výber ihiel   |   |   |

## 1.6 Pohľad na užívateľské rozhranie

### Prehľad funkcií/vizuálne informácie

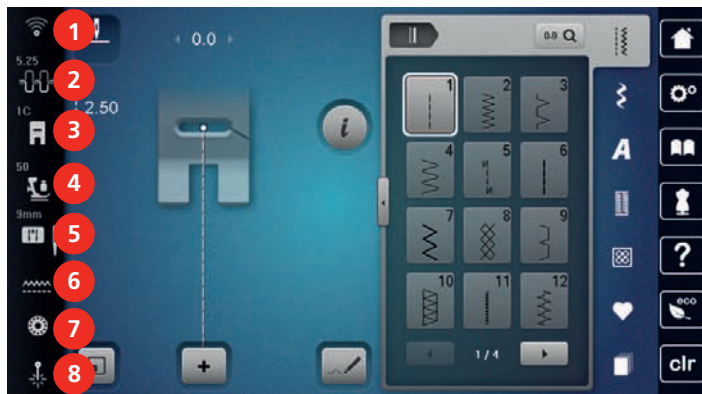

- |   |                                       |   |                             |
|---|---------------------------------------|---|-----------------------------|
| 1 | «WiFi»                                | 5 | «Výber stehovej dosky/ihly» |
| 2 | «Napätie hornej nite»                 | 6 | «Indikátor podávača»        |
| 3 | «Zobrazenie / voľba prítlačnej pätky» | 7 | «Spodná niť»                |
| 4 | «Prítlak pätky»                       | 8 | «Laser»                     |

### Prehľad Nastavenia systému



- |   |                      |   |                        |
|---|----------------------|---|------------------------|
| 1 | «Domov»              | 5 | «Pomocník»             |
| 2 | «Program nastavenia» | 6 | «Režim eko»            |
| 3 | «Výukové video»      | 7 | «Vymazanie nastavenia» |
| 4 | «Kreatívny poradca»  |   |                        |

## Prehľad menu pre šitie



- |   |                    |   |                     |
|---|--------------------|---|---------------------|
| 1 | «Základné stehy»   | 5 | «Quiltovacie stehy» |
| 2 | «Ozdobné stehy»    | 6 | «Osobná pamäť»      |
| 3 | «Abecedy»          | 7 | «História»          |
| 4 | «Gombíkové dierky» |   |                     |

## Softvérové funkcie

Dotykovú obrazovku je možné ovládať prstom alebo stylusom.

**Kliknite na:** Krátke kliknutie na prvok.





**Potiahnutie:** Dotknite sa prvku a rýchlo ho pretiahnite cez obrazovku.

**Nakreslite:** Kliknite na obrazovku a pomaly sa pohybujte jedným smerom, napr. pre rolovanie hore a dole.

## Navigácia

Obrázok	Názov	Účel
	«Domov»	Zobraziť domovskú obrazovku.
	Navigačná cesta	Zobraziť predchádzajúcu úroveň ponuky.
	«Zavrieť»	Zatvorte okno.
	Viac	Zobraziť viac funkcií alebo informácií.
	Pokračovať	Prejdite na ďalšiu obrazovku.
	Späť	Prejdite na predchádzajúcu obrazovku.

Aktivácia / deaktivácia funkcií

Obrázok	Prvok	Status
	Vypínač	Funkcia je aktivovaná.
		Funkcia je deaktivovaná.
	Ikona	Funkcia je deaktivovaná.
		Funkcia je aktivovaná.

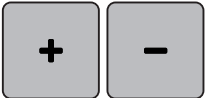
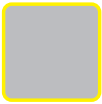

Upraviť hodnoty

Obrázok	Názov	Účel
	Posuvník	Posuvníkom nastavíte požadovanú hodnotu. Dotykom menšieho krúžku nastavíte predvolenú hodnotu.
	Pole «Plus» / «Mínus»	«Plus» zvýšiť, «Mínus» znížiť hodnotu.
	Žltý rámček	Označuje, že sa nastavená hodnota líši od hodnoty východiskovej. Dotykom resetujete hodnotu na východiskovú.



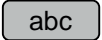

Zadajte text a čísla

Na zadanie numerickej hodnoty alebo textu sa zobrazí príslušná klávesnica.



Obrázok	Názov	Účel
	Vstupné pole	Zobrazenie záznamu. Vymažte všetky zadané znaky jediným kliknutím.
	«Zmazať»	Zmazať posledný znak.
	«Malé písmená»	Zobraziť dostupné písmená malými písmenami.







Obrázok	Názov	Účel
	«Veľké písmená»	Zobraziť dostupné písmená veľkými písmenami.
	«Čísla a matematické znaky»	Zobraziť dostupné čísla a matematické znaky.
	«Špeciálne znaky»	Zobraziť dostupné špeciálne znaky.
	«Potvrdiť»	Potvrdíte zadanie a opustíte podmenu.
	«Storno»	Zrušte záznam a zobrazenie sa zavrie.

## 1.7 Ihla, niť, látka

Ihla sa časom opotrebuje. Preto je nutné ju pravidelne meniť. Iba s dokonalým hrotom dosiahnete dokonalé stehy. Všeobecne sa dá povedať, že čím tenšia látka, tým tenšia ihla. Ihly na obrazoch sú niektoré v základnej výbave, iné na dokúpenie.



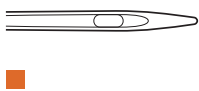
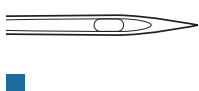
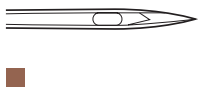
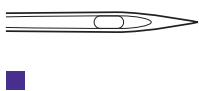
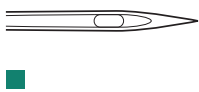

- Ihly veľkostí 70, 75: pro tenké látky
- Ihly veľkostí 80, 90: pro středně silné látky
- Ihly veľkostí 100, 110 a 120: pro silné látky

### Prehľad ihiel

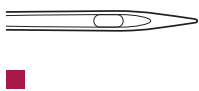
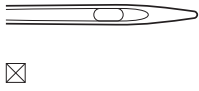
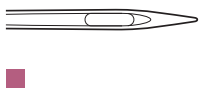
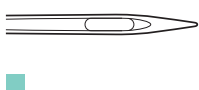
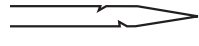
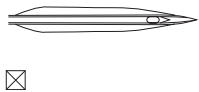
Obrázok	Názov ihly	Popis ihly	Účel
 	<b>Univerzálna ihla</b> 130/705 H 60/8 – 120/19	S mierne zaobleným hrotom.	Na tkaniny (ľahké, stredné, ťažké), pleteniny, kožu, plasty, džínsy/denim. Na prírodné a syntetické tkaniny.  Na bežné šitie, prišívanie gombíkov a gombíkových dierok, zipsov, lemov a prešívanie, ozdobné šitie, vyšívanie, patchwork, quiltovanie.
 	<b>Strečová ihla</b> 130/705 H-S 75/11 – 90/14	So stredným guľôčkovým hrotom.	Na pleteniny (dres, trikot, úplet a strečový materiál).  Na bežné šitie, prišívanie gombíkov a gombíkových dierok, zipsov, lemov a prešívanie, ozdobné šitie, vyšívanie.

Obrázok	Názov ihly	Popis ihly	Účel
	<b>Džerzejová/Vyšivacia ihla</b>  130/705 H SUK  80/12	So stredným guľôčkovým hrotom.	Na tkaniny (ľahké, stredné, ťažké), pleteniny, vinyl.  Na bežné šitie, prišívanie gombíkov a gombíkových dierok, zipsov, lemov a prešívanie, ozdobné šitie, vyšívanie.
	<b>Džínsová ihla</b>  130/705 H-J  80/12 – 110/18	S tenkým, obzvlášť ostrým hrotom.	Tkaniny (ľahké, stredné, ťažké), koža, džínsy/riflovina.  Na bežné šitie, prišívanie gombíkov a gombíkových dierok, zipsov, lemov a prešívanie, ozdobné šitie, vyšívanie, patchwork, quiltovanie.
	<b>Ihla na kožu</b>  130/705 H LR  90/14, 100/16	S rezným hrotom (LR = špeciálny hrot na šitie kože).	Na kožu, koženku a podobné materiály.  Na zipsy, lemy a prešívanie, materiály, ktoré majú tendenciu sa lepiť.
	<b>Ihla Sharp Microtex</b>  130/705 H-M  60/8 – 110/18	S obzvlášť špicatou a štíhlou špičkou.	Na tkaniny (ľahké, stredné, ťažké), umelé materiály a materiály, s ktorými sa ťažko pracuje. Na hodváb, mikrovlnkové tkaniny, fólie, potiahnuté a tvrdé kĺzavé materiály.  Na bežné šitie, prišívanie gombíkov a gombíkových dierok, zipsov, lemov a prešívanie a ozdobné šitie. Pre rovné stehy pri zošívání okrajov.
	<b>Quiltovacia ihla</b>  130/705 H-Q  75/11 – 90/14	S veľmi tenkým, mierne zaobleným hrotom.	Na tkaniny (ľahké, stredné a ťažké).  Ozdobné šitie, patchwork, quiltovanie. Na šitie/prešívanie, ako je quiltovanie a patchwork.

Obrázok	Názov ihly	Popis ihly	Účel
	<b>Vyšívacia ihla</b> 130/705 H-E 75/11 – 90/14	S ľahkým guľôčkovým hrotom a obzvlášť širokým okom a širokou drážkou.	Na tkaniny (ľahké, stredné, ťažké), pleteniny. Pre objemné a vlnené nite.  Na bežné šitie, prišívanie gombíkov a gombíkových dierok, zipsov, lemov a prešívanie, ozdobné šitie, vyšívanie.
	<b>Ihla na jemné tkaniny</b> 130/705 H SES 70/10 – 90/14	S ľahkým guľôčkovým hrotom.	Pre jemné materiály, ako je zamat.  Na bežné šitie, prišívanie gombíkov a gombíkových dierok, zipsov, lemov a prešívanie, ozdobné šitie, vyšívanie, patchwork, quiltovanie.
	<b>Metafilová ihla</b> 130/705 H METAFIL 80/12	So stredným guľôčkovým hrotom a dlhým okom (2 mm).	Na tkaniny (ľahké, stredné, ťažké), pleteniny. Na šitie so špeciálnymi efektmi a efektnými niťami, najmä metalickými niťami.  Na vyšívanie metalickou niťou. Na lemy a prešívanie, ozdobné šitie a vyšívanie.
	<b>Prešívacia ihla</b> 130/705 H-N 80/12 – 100/16	So stredným guľôčkovým hrotom a dlhým okom (2 mm).	Na tkaniny (ľahké, stredné a ťažké).  Na lemy a prešívanie, ozdobné šitie a vyšívanie. Na ozdobné a quiltovacie práce s viacerými šijacími niťami a tiež na vyšívanie.
	<b>Ihla na plstenie</b> PUNCH	S malými ostňami.	Na tkaniny (ľahká, stredná, vysoká gramáž), džínsy/ rifloviný.  Na plstenie rôznych priadzí a nití do základných tkanín.
	<b>Ihla na lemovanie</b> 130/705 H WING 100/16, 120/20	S "krídlom" na každej strane ihly.	Na tkaniny (ľahké, stredné a ťažké).  Pre špeciálne efekty s ažúrovou výšivkou.

Obrázok	Názov ihly	Popis ihly	Účel
 ☒	<b>Univerzálna dvojhla</b> 130/705 H ZWI 70-100	Vzdialenosť ihiel: 1,0/1,6/2,0/2,5/3,0/4,0/ 6,0/8,0	Pre viditeľné lemy strečových látok, pintuky, ozdobné šitie.
 ☒	<b>Strečová dvojhla</b> 130/705 H-S ZWI 75	Vzdialenosť ihiel: 2,5/4,0	Pre viditeľné lemy strečových látok, pintuky, ozdobné šitie.
 ☒	<b>Dvojhla na lemovanie</b> 130/705 H ZWIHO 100	Vzdialenosť ihiel: 2,5	Pre špeciálne efekty s ažúrovou výšivkou.
 ☒	<b>Univerzálna trojhla</b> 130/705 H DRI 80	Vzdialenosť ihiel: 3,0	Pre viditeľné lemy strečových látok, ozdobné šitie.

### Ukážka popisu ihly

Na nasledujúcom obrázku je na ihle typu džersej / streč popísaný systém ihiel 130/705, ktorý je u šijacích strojov pre domácnosť najbežnejší.

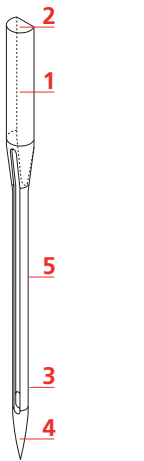
	<p><b>130/705 HS / 70</b></p> <p><b>130</b> = Dĺžka drieku (1)</p> <p><b>705</b> = Plochý driek (2)</p> <p><b>H</b> = Drážka v ihle (3)</p> <p><b>S</b> = Hrot ihly (tu je stredne zaoblený) (4)</p> <p><b>70</b> = Veľkosť ihly 0,7 mm (5)</p>
---	---

### Voľba nite

Pre dokonalý výsledok hrá kvalita nití a látok dôležitú úlohu.

Ak chcete dosiahnuť dobré výsledky, odporúčame Vám kupovať kvalitné nite.

- Bavlnené nite majú výhody prírodného materiálu, preto sú vhodné najmä pre šitie bavlnených látok.
- Priadza z mercerovanej bavlny má slabý lesk, ktorý zostáva aj po vypraní.
- Polyesterové nite majú vysokú pevnosť v ťahu a obzvlášť stále farby.
- Polyesterové nite majú väčšiu pružnosť a sú vhodné tam, kde požadujete pevný a pružný šev.
- Viskóзовé nite (tiež rayon, umelý hodváb) sú vyrobené z prírodných vlákien a majú vysoký lesk.
- Viskóзовé nite sa hodia pre ozdobné stehy a všade, kde chcete dosiahnuť krásneho efektu.

## Kombinácia ihla/niť

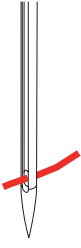
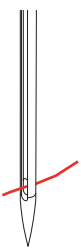
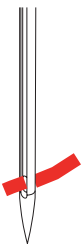
	<p>Kombinácia ihla/niť je správna, keď niť dokonale padne do dlhej drážky a ľahko prechádza očkom ihly. Niť môže byť optimálne zabezpečená.</p>
	<p>Ak je v očku a v drážke ihly príliš veľa miesta, môže dochádzať k trhaniu nite a / alebo k vynechávaniu stehov.</p>
	<p>Keď sa niť nevojde do drážky a neprechádza voľne očkom ihly, môže sa trhať a zasekávať.</p>



## 2 Príprava na šitie

### 2.1 Pred prvým použitím stroja



BERNINA odporúča pred prvým použitím alebo po dlhšom nepoužívaní stroj namazať. (pozri stranu 175)  
 Namazaním chapača odstránite nepríjemný hluk z priestoru chapača.

### 2.2 Schránka na príslušenstvo

#### Samostatne stojaca schránka na príslušenstvo

> Vytiahnite obe opory na zadnej strane schránky do aretovanej polohy.



#### Skladovanie príslušenstva

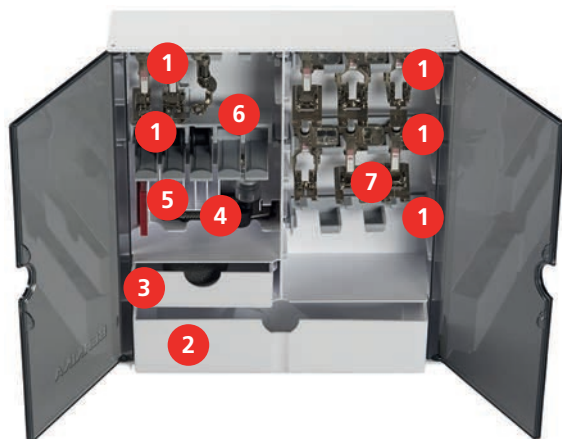

- > Vložte držiaky (1) na cievky, prítlačné pätky a ihly do boxu na príslušenstvo.
- > Uložte prítlačné pätky do držiakov (7) (5,5 mm alebo 9,0 mm).
- > Uložte malé časti, napr. kotúče napínania nite atď., v zásuvkách (2) a (3).
- > Pätku na gombíkovú dierku s posuvným merítkom #3A v priehradke (4).
- > Uložte dodané balenie ihly do špeciálnej priehradky (5).

#### POZOR

#### Poškriabaný povrch snímača spodnej nite

Zlá funkcia indikátora spodnej nite. Ak je poškriabaný alebo znečistený senzorový povrch cievky na spodnú niť, indikátor nebude snímať množstvo nite.

> Cievky ukladajte do držiaka cievok vždy striebornou senzorovou stranou doprava.

- > Umiestnite cievky do držiaka cievok (6) so strieborným povrchom snímača doprava.
- > Ak chcete vybrať cievku, zatlačte držiak priehradky nadol.

## 2.3 Zapojenie a zapnutie stroja

### Pripojenie nožného ovládača

- > Odviňte kábel nožného ovládača na požadovanú dĺžku a upnite ho do káblových svoriek.



- > Zasuňte zástrčku kábla do zásuvky nožného ovládača na stroji.



- > Umiestnite nožný ovládač pod stôl.
- > Ak je kábel príliš dlhý, zrolujte prebytočnú dĺžku a upevnite ho v káblových svorkách.

### Pripojenie stroja

Bezpečnú prevádzku stroja zaistíte iba použitím elektrickej šnúry dodanej so strojom. Dodaná elektrická šnúra je určená pre rozsah napätia v krajine použitia. Pokiaľ sa má stroj používať v inej krajine, než kde bol zakúpený, je treba si zaobstaráť od autorizovaného predajcu BERNINA šnúru vhodnú pre príslušnú krajinu.

Elektrická šnúra pre USA a Kanadu má polarizovanú vidlicu (jeden kolík širší ako druhý). Pre zabránenie úrazu elektrickým prúdom je možné zapnúť vidlicu do elektrickej zásuvky len jedným spôsobom. Pokiaľ Vám nejde zastrčiť vidlicu do zásuvky, obráťte ju a skúste zapnúť znova. Ak to stále nejde, obráťte sa na kvalifikovaného elektrikára. V žiadnom prípade nijako neupravujte vidlicu elektrickej šnúry.

- > Zasuňte prístrojovú koncovku elektrickej šnúry do prípojky elektrickej šnúry stroja.



- > Vidlicu elektrickej šnúry zasuňte do zásuvky.

### Nasadenie kolennej páky Free Hand System



Bočnú polohu páky môže nastaviť Váš miestny predajca BERNINA.

- > Zasuňte kolennú páku do otvoru na prednej strane stroja.

- > Upravte si výšku sedenia, aby ste mohli ovládať páku kolenom.



### Upevnenie dotykového pera

- > Dotykové pero odkladajte na magnetický držiak.



### Zapnutie stroja

- > Prepnete hlavný vypínač na «I».



## 2.4 Ovládací pedál

### Ovládanie rýchlosti šitia pedálom

Ovládací pedál môžete plynulo nastaviť rýchlosť šitia.

- > Opatrným zošliapnutím pedálu spustíte stroj.
- > Rýchlosť stroja zvýšite silnejším zošliapnutím pedálu.
- > Uvoľnením pedálu stroj zastavíte.



## Aktivácia/deaktivácia ďalšej funkcie

Pre ovládací pedál si môžete naprogramovať druhú funkciu, ktorú aktivujete a deaktivujete zošliapnutím päťou. V predvolenom nastavení je pre pätný prepínač naprogramovaná funkcia «Ihla hore/dole».

> Ak chcete ihlu zdvihnúť alebo spustiť, zošliapnite pedál päťou.



Funkciu spätného kopu je možné naprogramovať individuálne. (pozri stranu 52)

## 2.5 Trň na cievku s niťou

### Výklopný trň cievky

Príprava trňa na cievku



Pre prácu s metalickými a inými špeciálnymi niťami doporučujeme používať výklopný trň cievky.

Výklopný trň cievky je nutný, keď šijete s niekoľkými niťami, a môžete ho používať aj pre navíjanie spodnej nite.

> Vyklopte trň cievky až na doraz.



Nasadenie penovej podložky a cievky s niťou

Penová podložka zabraňuje zachytávaniu nite za výklopný trň cievky.

> Nasadte penovú podložku na výklopný trň cievky.

- > Nasadte cievku s nitou na trň cievky.



### Horizontálny trň cievky

Nasadenie penovej podložky, cievky s nitou a odvíjacieho kotúčika

Odvíjacie kotúčik umožňuje plynulé odvíjanie nite z cievky. Odvíjací kotúčik sa používa iba s vodorovným trňom na cievku.

- > Nasadte penovú podložku na trň cievky.
- > Nasadte cievku s nitou na trň na cievku.
- > Nasadte vhodný odvíjací kotúčik na trň cievky tak, aby medzi kotúčikom a cievkou nezostal žiadny priestor.



### Používanie siete cievok

Sieťka cievky drží niť na cievke nite a zabraňuje zauzleniu a pretrhnutiu nite. Sieťka cievky sa používa iba s horizontálnym držiakom cievky.

- > Natiahnite sieťku cievky cez cievku nite. Pritom dbajte na to, aby sa sieťka cievky nezošmykla z cievky nite, napr. dvakrát nasadte sieťku cez cievky nite alebo vložte časť sieťky do cievky nite v zadnej časti.



## 2.6 Podávač

### Nastavenie podávača

- > Podávač zasuniete stlačením tlačidla «Indikátor podávača».



- > Podávač vysuniete ďalším stlačením tlačidla «Indikátor podávača».

## 2.7 Prídavný stolík

### Použitie prídavného stolíka

Nasúvací stolík na predĺženie voľného ramena, pripevnený k voľnému ramenu, umožňuje rozšírenie dostupnej oblasti šitia.

- > Zdvihnite ihlu.
- > Zdvihnite prítlačnú pätku.
- > Zatlačte prídavný stolík na predĺženie voľného ramena zľava doprava cez voľné rameno, kým nezapadne.



- > Ak chcete odstrániť prídavný stolík s voľným ramenom, stlačte tlačidlo na stolíku nadol a potiahnite posuvný stolík cez voľné rameno doľava.



### Používanie vodítka šva

Vodítko šva pre prídavný stolík uľahčuje šitie rovnomerne širokých okrajov a lemov.

Predpoklad:

- Prídavný stolík je namontovaný.
- > Dotknite sa uvoľňovacieho tlačidla a zasunite vodítko šva spredu dozadu na prídavnom stolíku.



- > Ak chcete určiť šírku okraja, stlačte uvoľňovacie tlačidlo a posuňte vodítko šva doprava alebo doľava.
- > Dotknite sa uvoľňovacieho tlačidla a vytiahnite vodítko šva dopredu.

## 2.8 Prítlačná päťka

### Nastavenie polohy prítlačnej päťky pomocou kolennej páky

- > Nastavte si výšku sedenia tak, aby ste mohli ovládať páku kolonom.
- > Stlačením kolennej páky kolonom doprava zdvihnete prítlačnú päťku.

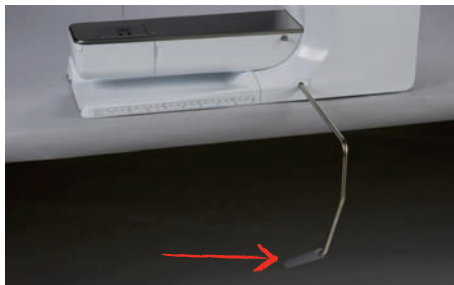

- Zároveň sa zasunú zúbky podávača a uvoľní sa napätie nite.
- > Pomalým uvoľnením páky prítlačnú päťku opäť spustíte.

### Nastavenie polohy prítlačnej päťky tlačidlom «Prítlačná päťka hore/dole»



- > Prítlačnú päťku zdvihnete stlačením tlačidla «Päťka nahor/nadol».
- > Prítlačnú päťku spustíte ďalším stlačením tlačidla «Päťka nahor/nadol».

### Výmena prítlačnej päťky

- > Zdvihnite ihlu.
- > Zdvihnite prítlačnú päťku.
- > Vypnite stroj.
- > Zatlačte upínaciu páku nahor.



- > Odstráňte prítlačnú päťku.
- > Novú prítlačnú päťku vedte cez kužel smerom nahor.
- > Stlačte upínaciu páku nadol.

### Výber prítlačnej päťky v používateľskom rozhraní

Po výmene prítlačnej päťky je možné vykonať kontrolu, či je vhodná pre zvolený vzor stehu. Okrem toho sa zobrazia alternatívne prítlačné päťky, ktoré sú k dispozícii pre vybraný vzor stehu.

- > Zapnite stroj.
- > Vyberte stehový vzor.
- > Kliknite «Zobrazenie / voľba prítlačnej päťky».







- > Ak chcete zobrazit všetky vhodné prítlačné pätky pre vybraný vzor stehu, kliknite na «Prítlačné pätky na dokúpenie».



- > Vyberte pripojenú prítlačnú pätku.
  - Keď je zvolená prítlačná pätká vhodná, môžete začať šiť.
  - Ak zvolená prítlačná pätká nie je vhodná pre zvolený vzor stehu, stále ju možno zvoliť, ale stroj sa automaticky nespustí. Zobrazí sa chybové hlásenie. Ak zvolíte nesprávnu prítlačnú pätku, šijací steh sa v náhľade šijacieho stehu zobrazí červenou farbou.



## Nastavenie tlaku prítlačnej pätky



Prítlak pätky je navrhnutý tak, aby sa tlak prítlačnej pätky optimálne prispôbil hrúbke látky. Pri práci s hrubými tkaninami sa odporúča znížiť tlak prítlačnej pätky. To poskytuje výhodu, že tkanina sa dá ľahšie pohybovať. Keď je tlak prítlačnej pätky nastavený pod 0, prítlačná pätká sa dokonca zdvihne, aby poskytla viac priestoru hrubej tkanine. Pri práci s tenkými tkaninami sa odporúča zvýšiť tlak prítlačnej pätky. To poskytuje výhodu, že tkanina sa nedá príliš ľahko posúvať pod prítlačnou pätkou.



- > Kliknite «Prítlak pätky».
- > Upravte tlak prítlačnej pätky.

## 2.9 Prispôsobenie zúbkov podávača



- > Kliknite «Indikátor podávača».
- > Zdvihnite alebo spustite zúbky podávača podľa animácie.

## 2.10 Ihla a stehová doska

### Výmena ihly

- > Zdvihnite ihlu.
- > Vypnite stroj.
- > Odstráňte prítlačnú pätku.

## PRÍPRAVA NA ŠITIE

- > Uvoľnite upevňovaciu skrutku ihly pomocou skrutkovača (Torx, sivý).



- > Potiahnite ihlu nadol.
- > Novú ihlu držte plochou stranou smerom dozadu.
- > Vložte ihlu tak ďaleko, ako to pôjde.
- > Uťahnite upevňovaciu skrutku pomocou skrutkovača.

### Voľba ihly v užívateľskom rozhraní

Po výmene ihly si môžete overiť, či sa dá použiť v kombinácii so zvolenou stehovou doskou.



- > Dotknite sa «Voľba nite».
- > Zvoľte nasadenú ihlu.



- Ak je zvolená ihla vhodná pre zvolenú prítláčnú pätku, môžete začať šiť. Ak nie je zvolená ihla vhodná pre zvolenú prítláčnú pätku, zobrazí sa pri spustení chybové hlásenie a stroj nešije.

### Zapamätanie typu a veľkosti ihly

Pohodlná funkcia pamäte: Aby sa predišlo strate informácií, typ ihly a veľkosť ihly je možné dodatočne uložiť na stroji. Uložený typ ihly a uložení veľkosť ihly je možné kedykoľvek skontrolovať.



- > Kliknite «Voľba nite».



- > Kliknite «Informácie o ihlách».
- > Vyberte typ ihly (1) nasadenej ihly.
- > Vyberte typ ihly (2) nasadenej ihly.



### Nastavenie polohy ihly hore/dole

- > Ihlu spustíte stlačením tlačidla «Poloha ihly hore/dole».
- > Ihlu zdvihnete ďalším stlačením tlačidla «Poloha ihly hore/dole».

### Nastavenie polohy ihly vľavo / vpravo

Ihla má celkom 11 polôh. Na displeji je poloha ihly vyjadrená číslom.

- > Stlačením tlačidla «Poloha ihly vľavo» (1) posuniete ihlu doľava.
- > Stlačením tlačidla «Poloha ihly vpravo» (2) posuniete ihlu doprava.

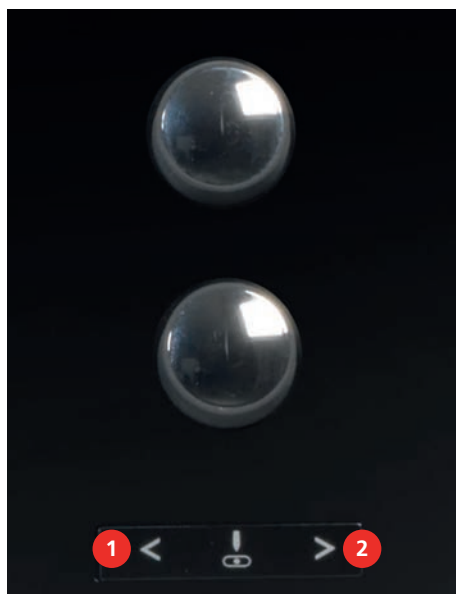

### Zastavenie ihly hore/dole (trvalé)



- > Ak chcete natrvalo zmeniť polohu zastavenia ihly, kliknite na «Zastavenie ihly hore/dole».
  - Stroj sa po uvoľnení ovládacieho pedála alebo stlačení tlačidla «Štart/Stop» zastaví s ihlou v spodnej polohe.
- > Dotknite sa znova tlačidla «Zastavenie ihly hore/dole».
  - Stroj sa po uvoľnení ovládacieho pedála alebo stlačení tlačidla «Štart/Stop» zastaví s ihlou v hornej polohe.

### Výmena stehovej dosky

Stehová doska je označená vertikálnymi, horizontálnymi a diagonálnymi čiarami v milimetroch (mm) a palcoch (palcoch). Tieto značky sú užitočné pri šití alebo precíznom šití.

- > Spustite zúbky podávača.
- > Vypnite stroj.
- > Odstráňte ihlu a prítlačnú pätku.
- > Zatlačte stehovú dosku nadol pri značke vzadu vpravo, kým sa nenakloní.



- > Odstráňte stehovú dosku.

- > Umiestnite otvory novej stehovej dosky nad príslušné vodiace kolíky a zatlačte nadol, kým nezapadne na miesto.

### Voľba stehovej dosky v užívateľskom rozhraní

Po výmene stehovej dosky si môžete overiť, či sa dá použiť v kombinácii so zvolenou ihlou.



- > Dotknite sa «Voľba stehovej dosky».
- > Zvoľte predtým nasadenú stehovú dosku.



- Ak je zvolená stehová doska vhodná v kombinácii s danou ihlou, môžete začať šiť.
- Ak stehová doska nie je vhodná v kombinácii so zvolenou ihlou, zobrazí sa chybové hlásenie a spustenie stroja sa automaticky zablokuje.

### Zapnutie/vypnutie lasera

Laser možno použiť na označenie presného bodu vstupu ihly.

Predpoklad:

- Ihla je zdvihnutá.



- > Ak chcete aktivovať laser, kliknite na «Laser».
  - Zobrazí sa vstupný bod. V závislosti od prítlačnej pätky a polohy ihly môže byť vstupný bod zakrytý prítlačnou pätkou.
- > Aby ste predišli vychýleniu lasera s priehľadnými prítlačnými pätkami, pred začiatkom šitia spustite prítlačnú pätku, napr. s kolennou pákou.
- > Ak chcete laser vypnúť, kliknite na pole zvýraznené žltou farbou «Laser».

## 2.11 Navlečenie stroja

### Navliekanie hornej nite

Od veľkosti ihly 70 je možné hornú niť automaticky navliecť do štandardných šijacích ihiel a vyšívacích ihiel.

Predpoklad:

- Ihla a prítlačná pätky sú zdvihnuté.
- Stroj je vypnutý.
- > Umiestnite penovú podložku na kolík cievky.
- > Nasadte cievku nite na kolík cievky tak, aby sa niť odvíjala v smere hodinových ručičiek.
- > Nasadte príslušný uzáver cievky.
- > Ved'te niť v smere šípky cez zadné vodítko nite (1) a držte niť rukami tak, aby bola napnutá a mohla byť zasunutá do napätia nite.

- > Ved'te niť v smere šípky cez napätie nite (2).



- > Niť ved'te smerom dole (3) okolo krytu páky na navíjanie nite (4).
- > Ved'te niť smerom nahor a vložte ju do páky na navíjanie nite (5).
- > Ved'te niť znova smerom nadol (6).



- > Ved'te niť cez vodítka (7/8) nad prílačnou pätkou.

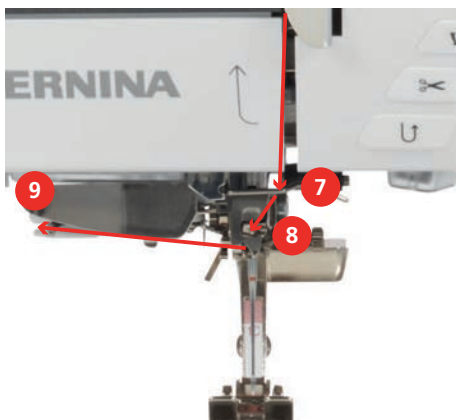

- > Zaved'te niť do svorky nite (9) a potiahnite ju zozadu dopredu cez odstrih nite.
- > Zapnite stroj.
- > Stlač'te tlačidlo «Automatický navliekač ihly».
  - Niť je navlečená do ihly.



## Navlečenie dvojihly

Predpoklad:

- V stroji je nasadená dvojihla.
- > Ved'te prvú niť v smere šípky vpravo od napínacieho tanierika (1).
- > Ved'te druhú niť v smere šípky vľavo od napínacieho tanierika (1).

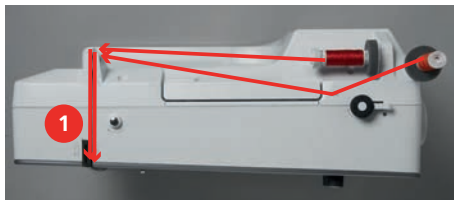

- > Ved'te prvú i druhú niť do vodidla nite nad ihlou.
- > Navlečte prvú niť ručne do pravej ihly.
- > Navlečte druhú niť ručne do ľavej ihly.

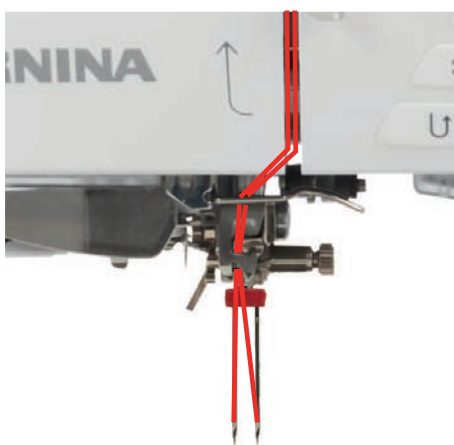

## Navlečenie trojihly

Predpoklad:

- Je nasadená trojihla.
- > Nasad'te na trň cievky penovú podložku, cievku s niťou a príslušný odvíjací kotúčik.
- > Na výklopný trň cievky nasad'te navinutú cievku na spodnú niť.
- > Nasad'te vhodný odvíjací kotúčik.
- > Nasad'te cievku s niťou.
- > Navlečte tri nite až k hornému vodítku nite.

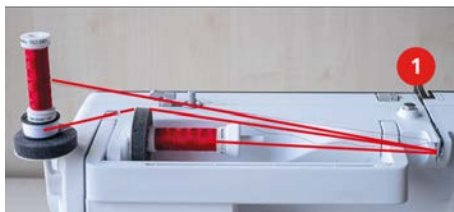

- > Ved'te dve nite napínacími tanierikmi (1) vľavo a do vodidla nite nad ihlou.
- > Ved'te jednu niť napínacími tanierikmi (1) vpravo a do vodidla nite nad ihlou.
- > Navlečte prvú niť ručne do ľavej ihly.
- > Navlečte druhú niť ručne do prostrednej ihly.
- > Navlečte tretiu niť ručne do pravej ihly.

## Navíjanie spodnej nite



Ak použijete pre navíjanie spodnej nite výklopný trň cievky, môžete navíjať spodnú niť počas šitia.

Predpoklad:

- Penová podložka, cievka nite a príslušný uzáver cievky sú nasadené.
- > Umiestnite prázdnu cievku na navíjaciu jednotku (1) tak, aby strieborné povrchy snímača smerovali nadol.



- > Ved'te niť doľava do zadného vodítka nite (2).
- > Ved'te niť okolo predpätia navíjača cievky v smere hodinových ručičiek (3).
- > Otočte niť v smere hodinových ručičiek 2 – 3 krát okolo prázdnej cievky (4).

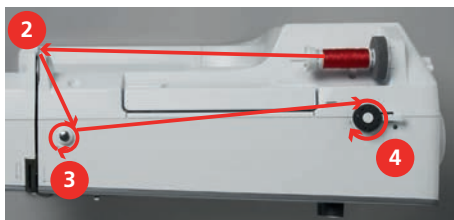

- > Prebytočnú niť pretiahnite cez odstrih nite na zaistovacej páčke (5) a odstrihnite.



- > Zatlačte zaistovaciu páčku (6) proti cievke.



- Stroj navíja a zobrazí sa displej na navíjanie cievky.
- > Nastavte rýchlosť navíjania.
- > Ak chcete zastaviť proces navíjania, zatlačte zaistovaciu páčku doprava.
- > Ak chcete pokračovať v procese navíjania, znova zatlačte zaistovaciu páčku proti cievke.
  - Akonáhle je cievka plná, stroj automaticky zastaví proces navíjania.
- > Vyberte cievku a odstrihnite niť pomocou odstrihu nite na zaistovacej páke.



### Navlečenie spodnej nite

Predpoklad:

- Ihla je zdvihnutá.
  - Vypnite stroj a otvorte kryt spodnej nite.
- > Stlačte uvoľňovaciu páčku na cievkovom puzdre (1).

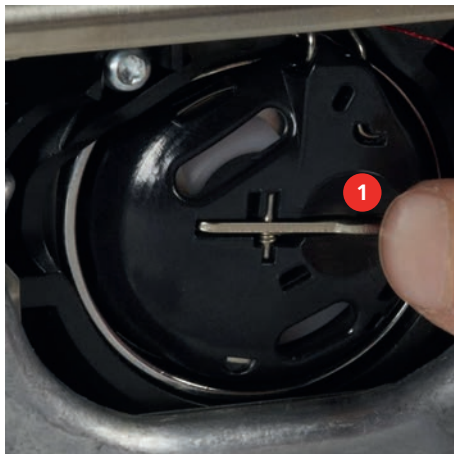

- > Odstráňte cievkové puzdro.  
> Vyberte cievku z cievkového puzdra.  
> Vložte novú cievku do puzdra striebnistú senzorovou stranou dozadu do puzdra.



- > Stiahnite niť zľava do štrbiny (2).



- > Ťahajte niť doprava pod pružinu (3), potom ju ved'te pod dve vodidlá nite (4) a vyťahnite ju hore.



- > Pri vkladaní do stroja držte cievkové puzdro tak, aby vodidlo nite (5) smerovalo nahor.



- > Vložte cievkové puzdro do stroja.
- > Stlačte stred puzdra, až puzdro zacvakne.
- > Natiahnite niť do odrezávača (6) a odrežte ju.

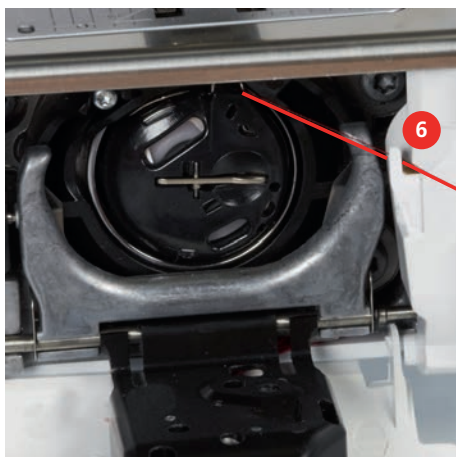

- > Zatvorte kryt cievky.

### Indikácia množstva spodnej nite na cievke

Ak je na cievke málo nite, zobrazí sa v ikone «Spodná niť» animácia oznamujúca, že dochádza spodná niť.



- > Pre navlečenie spodnej nite podľa animácie sa dotknite «Spodná niť».

## 3 Program pre nastavenie

### 3.1 Nastavenia šitia

#### Nastavenie napätia hornej nite

Zmeny napätia hornej nite v programe nastavenia ovplyvňujú všetky vzory stehov. Nastavenie v nastavení zostane zachované aj po vypnutí stroja.



> Kliknite «Program nastavenia».



> Kliknite «Nastavenie pre šitie».



> Kliknite «Nastavenie napätia hornej nite».  
> Upravte napätie hornej nite.

#### Nastavenie maximálnej rýchlosti šitia

Túto funkciu môžete použiť pre zníženie maximálnej rýchlosti.



> Dotknite sa «Program nastavenia».



> Dotknite sa «Nastavenie pre šitie».



> Dotknite sa «Maximálna rýchlosť šitia».  
> Nastavte si maximálnu rýchlosť šitia.

#### Programovanie zapošívacích stehov

Ak je funkcia zapnutá, ušijú sa na začiatku vzoru po odstrihu nite automaticky 4 zapošívacie stehy.



> Dotknite sa «Program nastavenia».



> Dotknite sa «Nastavenie pre šitie».



> Ďalším dotykom prepínača zapošitie deaktivujete.  
> Ďalším dotykom prepínača zapošitie opäť aktivujete.

#### Nastavenie výšky vznášania prítlačnej pätky

Výšku zdvihu pätky je možné nastaviť podľa hrúbky látky od 0 do maximálne 7 mm.

Nastavte výšku vznášania = hrúbka látky + požadovaná vzdialenosť medzi látkou a prítlačnou pätkou v plávajúcej polohe.



> Kliknite «Program nastavenia».



> Kliknite «Nastavenie pre šitie».













> Kliknite «Programovanie tlačidiel a ikon».



> Kliknite «Nastavenie výšky vznášania prítlačnej pätky».  
> Nastavte vzdialenosť medzi látkou a prítlačnou pätkou.







### Programovanie tlačidla «Odstrihnutie nite»

Možno naprogramovať automatické zapožítie pred strihaním nití.

-  > Dotknite sa «Program nastavenia».
-  > Dotknite sa «Nastavenie pre šitie».
-  > Dotknite sa «Programovanie tlačidiel a ikon».
-  > Dotknite sa «Programovanie tlačidla orezu nite».
-  > Pre ušitie 4 zapožívacích stehov na mieste sa dotknite «Zapošívacie stehy».
-  > Ďalšie zapožívacie stehy naprogramujte dotykom «Zapošívacie stehy tesne za sebou».
-  > Počet zapožívacích stehov naprogramujte dotykmi «Mínus» alebo «Plus».
-  > Pre naprogramovanie 4 zapožívacích stehov na mieste sa dotknite «Zabezpečiť na mieste».
-  > Automatické zapožítie deaktivujte dotykom «Zapošívacie stehy».
-  > Automatické zapožítie aktivujte ďalším dotykom «Zapošívacie stehy».





### Programovanie tlačidla «Rýchly spätný chod»

Dá sa vybrať buď «Spätné šitie» alebo «Cúvanie».



-  > Kliknite «Program nastavenia».
-  > Kliknite «Nastavenie pre šitie».
-  > Kliknite «Programovanie tlačidiel a ikon».
-  > Kliknite «Programovanie tlačidla rýchly spätný chod».
-  > Ak chcete nastaviť spätné šitie na presný steh, kliknite na «Krokovanie späť».
-  > Ak chcete nastaviť spätné šitie, kliknite na «Trvalé spätné šitie».

### Programovanie tlačidla «Zapošítie»

Môžete si naprogramovať počet a druh zapožívacích stehov.





-  > Dotknite sa «Program nastavenia».
-  > Dotknite sa «Nastavenie pre šitie».
-  > Dotknite sa «Programovanie tlačidiel a ikon».
-  > Dotknite sa «Programovanie zabezpečenia tlačidiel».

## PROGRAM PRE NASTAVENIE

-  > Ďalšie zapošívacie stehy naprogramujte dotykom «Zapošívacie stehy tesne za sebou».
-  > Počet zapošívacích stehov naprogramujte dotykmi «Mínus» alebo «Plus».
-  > Pre naprogramovanie 4 zapošívacích stehov na mieste sa dotknite «Zabezpečiť na mieste».















### Nastavenie polohy prítlačnej pätky pri zastavení ihly v spodnej polohe

Pri ihle v spodnej polohe si môžete zvoliť z 3 polôh prítlačnej pätky: prítlačná pätká v spodnej polohe, prítlačná pätká v polohe vznášania a prítlačná pätká zdvihnutá v najvyššej polohe.

-  > Dotknite sa «Program nastavenia».
-  > Dotknite sa «Nastavenie pre šitie».
-  > Dotknite sa «Programovanie tlačidiel a ikon».
-  > Dotknite sa «Poloha prítlačnej pätky pri zastavení ihly v spodnej polohe».
-  > Zvoľte požadovanú polohu pätky.















### Programovanie tlačidla «Koniec vzoru»

Je možné naprogramovať polohu prítlačnej pätky, odstrih nite a automatické zapošítie.

-  > Dotknite sa «Program nastavenia».
-  > Dotknite sa «Nastavenie pre šitie».
-  > Dotknite sa «Programovanie tlačidiel a ikon».
-  > Dotknite sa «Programovanie tlačidla koniec vzoru».
-  > Pre ušitie 4 zapošívacích stehov na mieste sa dotknite «Zapošívacie stehy».
-  > Ďalšie zapošívacie stehy naprogramujte dotykom «Zapošívacie stehy tesne za sebou».
-  > Počet zapošívacích stehov naprogramujte dotykmi «Plus» alebo «Mínus».
-  > Pre naprogramovanie 4 zapošívacích stehov na mieste sa dotknite «Zabezpečiť na mieste».
-  > Automatický odstrih nite po zapošíťi deaktivujte dotykom «Automatický odstrih nití».
-  > Automatický odstrih nite po zapošíťi aktivujte ďalším dotykom «Automatický odstrih nití».
-  > Ak má prítlačná pätká zostať v spodnej polohe, dotknite sa «Zdvihnite prítlačnú pätku».
-  > Pre zdvihnutie prítlačnej pätky po zapošíťi sa znovu dotknite «Zdvihnite prítlačnú pätku».
-  > Automatické zapošítie deaktivujte dotykom «Zapošívacie stehy».
-  > Automatické zapošítie aktivujte ďalším dotykom «Zapošívacie stehy».

### Programovanie ovládacieho pedálu





Ak je aktivovaná ikona «Ihla hore/dole» môžete zdvíhať a spúšťať ihlu pätným prepínačom. Ďalej si môžete naprogramovať polohu prítlačnej pätky, odstrih nití alebo automatické zapošítie.

-  > Dotknite sa «Program nastavenia».
-  > Dotknite sa «Nastavenie pre šitie».
-  > Dotknite sa «Naprogramovanie nožného ovládača».
- 
  - V predvolenom nastavení je aktivovaná funkcia «Ihla hore/dole».
  - Pätným prepínačom na ovládacom pedáli zdvíhate a spúšťate ihlu.
-  > Ak chcete naprogramovať pätný prepínač, dotknite sa «Programovanie pätného prepínača».
-  > Pre ušitie 4 zapošívacích stehov na mieste sa dotknite «Zapošívacie stehy».
-  > Ďalšie zapošívacie stehy naprogramujte dotykom «Zapošívacie stehy tesne za sebou».
-  > Počet zapošívacích stehov naprogramujte dotykmi «Mínus» alebo «Plus».
-  > Pre naprogramovanie 4 zapošívacích stehov na mieste sa dotknite «Zabezpečiť na mieste».
-  > Automatické zapošitie pätným prepínačom deaktivujte dotykom «Zapošívacie stehy».
-  > Automatické zapošitie pätným prepínačom opäť aktivujte ďalším dotykom «Zapošívacie stehy».
-  > Automatický odstrih nití pätným prepínačom deaktivujte dotykom «Automatický odstrih nití».
-  > Automatický odstrih nití pätným prepínačom opäť aktivujte ďalším dotykom «Automatický odstrih nití».
-  > Aby prítlačná pätko zostala po zošliapnutí pätného prepínača v spodnej polohe, dotknite sa «Zdvihnite prítlačnú pätku».
-  > Aby prítlačná pätko zostala po zošliapnutí pätného prepínača v hornej polohe, dotknite sa znovu «Zdvihnite prítlačnú pätku».

### 3.2 Nastavenia vyšívania





#### Nastavenie napätia hornej nite

Zmeny nastavenia napätia hornej nite v programe nastavenia ovplyvnia všetky vyšivkové motívy.

-  > Dotknite sa «Program nastavenia».
-  > Dotknite sa «Nastavenie vyšívania».
-  > Dotknite sa «Nastavenie napätia hornej nite».
-  > Upravte napnutie hornej nite.

#### Nastavenie maximálnej rýchlosti vyšívania

Túto funkciu môžete použiť pre zníženie maximálnej rýchlosti.

-  > Dotknite sa «Program nastavenia».
-  > Dotknite sa «Nastavenie vyšívania».
-  > Dotknite sa «Maximálna rýchlosť vyšívania».
-  > Nastavte si maximálnu rýchlosť šitia.

## Nastavenie odstrihu nite

Nastavenia odstrihu nite je možné prispôbiť. Pred výmenou nite deaktivujte odstrih nite (2) alebo upravte dĺžku spojovacieho stehu (1). Stroj za vás urobí rezanie spojovacích vlákien na určenú dĺžku. Najprv nastavte dĺžku, z ktorej sa odrežú spojovacie stehy, a potom vyberte návrh výšivky.



Dĺžku spojovacieho vlákna je možné nastaviť od 1 do 15 mm, predvolené nastavenie je 6 mm. To znamená, že všetky spojovacie stehy dlhšie ako 6 mm sa odrežú automaticky. Ak sa hodnota zníži na 1 mm, vykoná sa viac odstrihov nití, vyšívanie trvá dlhšie a na nesprávnej strane látky je vidieť viac voľných koncov nití, najmä ak je aktivovaná aj funkcia „Odvliekanie“. Na pravej strane látky nebudú prakticky žiadne alebo len veľmi krátke spojovacie stehy, čo vedie k nádhernej tvorbe stehov. Skrátene dĺžky odstrihu nite na 1 mm je obzvlášť výhodné pri vyšívaní textov, kde sa zvyčajne vyskytuje veľa krátkych spojovacích nití. Ak sú viditeľné obe strany vzoru stehu, môže byť užitočné príliš nezmenšiť dĺžku odstrihutej nite, aby ste predišli príliš veľkému počtu voľných nití na nesprávnej strane, ktoré sa počas procesu vyšívania prischujú na miesto a je potom ťažké ich odobrať.



> Kliknite «Program nastavenia».



> Kliknite «Nastavenie vyšívania».



> Kliknite «Nastavenie odstrihu».



> Ak chcete nastaviť dĺžku, pri ktorej sa spojovacie stehy odrežú, kliknite na «Mínus» or «Plus» (1) alebo deaktivujte automatický odstrih nite pre spojovacie stehy.

> Ak chcete aktivovať/deaktivovať automatický odstrih nite pred výmenou nite, kliknite na prepínač v hornej časti displeja (2).

> Aby sa stroj zastavil po cca. 7 stehoch, aby sa zvyšná niť mohla odstrihnúť ručne, dotknite sa spínača v strednej časti displeja (3).

## Aktivácia/deaktivácia funkcie odstrihu nití

Na vytiahnutie konca nite po odstrihu nahor a po jeho vytiahnutí látky musí byť táto funkcia aktivovaná. Pre výšivkové motívy s dlhými stehmi je vhodné funkciu vytiahnutie nite deaktivovať. Ak je vzdialenosť medzi prítlačnou pätkou a vyšívacím rámčekom príliš malá, funkcia vytiahnutia nite nefunguje.



> Dotknite sa «Program nastavenia».



> Dotknite sa «Nastavenie vyšívania».



> Dotknite sa «Vytiahnutie nite».



> Aktivácia/deaktivácia funkcie odstrihu nití



## Kalibrácia vyšívacieho rámika

Kalibrácia vyšívacieho rámika je koordinácia ihly so stredom vyšívacieho rámika.

Predpoklad:

- Pripojí sa vyšívací modul a pripevní sa vyšívací rámik s príslušnou vyšívacou šablónou.



- > Kliknite «Program nastavenia».



- > Kliknite «Nastavenie vyšívania».



- > Kliknite «Kalibrácia vyšívacieho rámčeka».
  - Stroj rozpozná vyšívací rámik automaticky.
- > Ak chcete vymazať aktuálnu kalibráciu, kliknite na «Zmazať» (1).
- > Vycentrujte ihlu pomocou ikon šípok na displeji. Pre presné umiestnenie ihly je možné zapnúť laser (2).



- > Ak chcete uložiť kalibráciu, kliknite na «Potvrdiť».

## Nastavenie dĺžky stehu

Nastavená dĺžka stehu (počet stehov na palec) sa používa pri vyšívaní vzorov quiltu, aj keď bola veľkosť vzoru quiltu zmenená.



- > Kliknite «Program nastavenia».



- > Kliknite «Nastavenie vyšívania».



- > Kliknite «Dĺžka stehu».
- > Nastavte dĺžku stehu.

## Prevod merných jednotiek

Jednotku dĺžky v režime vyšívania môžete meniť z milimetrov na palce. Východiskové nastavenie je v mm.



- > Dotknite sa «Program nastavenia».



- > Dotknite sa «Nastavenie vyšívania».



- > Dotknite sa «Jednotka dĺžky».
- > Pre zobrazenie rozmerov vo vyšívacom režime v palcoch sa dotknite «inch».
- > Pre zobrazenie rozmerov vo vyšívacom režime v milimetroch sa dotknite «mm».

## Zadajte hrúbku látky

Ak je látka silnejšia ako 4 mm, napr. froté na osušky, je vhodné nastaviť 7,5 mm alebo 10 mm. Čím je látka hrubšie, tým pomalšie by mal stroj vyšívať. Pri vypnutí stroja sa zmeny zrušia na základné nastavenie 4 mm.



> Dotknite sa «Program nastavenia».



> Dotknite sa «Nastavenie vyšívania».



> Dotknite sa «Zadajte hrúbku látky».  
> Zvoľte hrúbku látky.

## Programovanie zapošívacích stehov

Výšivkové motívy sa programujú buď so zapošívacími švami, alebo bez nich. Ak má výšivkový motív zapošívacie stehy naprogramované, vyšijú sa. Ak je výšivkový motív naprogramovaný so zapošívacími stehmi, je možné zapošívacie stehy vo vyšívacom softvéri BERNINA odstrániť.

Stroj spozná, pokiaľ nie sú zapošívacie stehy naprogramované a pridá ich. Ak nie sú zapošívacie stehy žiaduce, je možné ich deaktivovať.



> Dotknite sa «Program nastavenia».



> Dotknite sa «Nastavenie vyšívania».



> Dotknite sa «Zapošívacie stehy».



> Stlačením prepínača v hornej časti deaktivujete zapošívacie stehy na začiatku.  
– Ak výšivkový motív nemá naprogramované zapošívacie stehy, žiadne sa nevyšijú.



> Zapnutím prepínača v hornej časti deaktivujete zapošívacie stehy na začiatku.  
– Ak výšivkový motív nemá naprogramované zapošívacie stehy, zapošívacie stehy sa pridajú a vyšijú.



> Vypnutím prepínača v spodnej časti deaktivujete zapošívacie stehy na konci.  
– Ak výšivkový motív nemá naprogramované zapošívacie stehy, žiadne sa nevyšijú.



> Zapnutím prepínača v spodnej časti aktivujete zapošívacie stehy na konci.  
– Ak výšivkový motív nemá naprogramované zapošívacie stehy, zapošívacie stehy sa pridajú a vyšijú.

## Centrovanie výšivkových motívov alebo ich otváranie v pôvodnej polohe

Keď otvoríte v stroji výšivkový motív, je vždy vycentrovaný do vyšívacieho rámčeka. Ak chcete otvoriť výšivkový motív v jeho pôvodnej polohe (danej vyšívacím softvérom BERNINA), musíte aktivovať funkciu «Centrovanie vyšívaného motívu».



> Dotknite sa «Program nastavenia».



> Dotknite sa «Nastavenie vyšívania».



> Dotknite sa «Centrovanie vyšívaného motívu».



> Dotknite sa prepínača v pravej časti.  
– Predtým posunutý výšivkový motív, ktorý bol uložený v novej polohe, sa po zvolení otvorí v uloženej polohe.

> Dotknite sa znova prepínača v pravej časti.  
– Výšivkový motív sa presunie do stredu vyšívacieho rámčeka.

### 3.3 Výber osobných nastavení



> Kliknite «Program nastavenia».



- > Kliknite «Vlastné nastavenia».
- > Vyberte požadovanú farbu displeja a pozadie.
- > Kliknite na textové pole nad nastaveniami farieb.
- > Zadaajte a potvrdte uvítací text.

### 3.4 Monitorovacia funkcia

#### Aktivácia stráženie hornej nite



> Dotknite sa «Program nastavenia».



> Dotknite sa «Monitorovacia funkcia».



- > Dotykom prepínača hore na displeji deaktivujete stráženie hornej nite.
- > Ďalším dotykom prepínača stráženie hornej nite aktivujete.

#### Aktivácia stráženia spodnej nite



> Dotknite sa «Program nastavenia».











> Dotknite sa «Monitorovacia funkcia».



- > Dotykom prepínača dole na displeji deaktivujete stráženie spodnej nite.
- > Ďalším dotykom prepínača stráženie spodnej nite aktivujete.

### 3.5 Aktivácia zvukových signálov







-  > Dotknite sa «Program nastavenia».
-  > Dotknite sa «Nastavenie zvuku».
-  > Ak chcete zapnúť alebo vypnúť všetky zvukové signály, kliknite na (1).
-  > Zvuk pri voľbe stehového vzoru vypnete dotykom ikony «Vypnúť/zapnúť zvuky» v segmente (2).
-  > Zvuk pri voľbe stehového vzoru zapnete dotykom príslušnej ikony «1 – 4» v segmente (2).
-  > Zvuk pri voľbe funkcií vypnete dotykom ikony «Vypnúť/zapnúť zvuky» v segmente (3).
-  > Zvuk pri voľbe funkcií zapnete dotykom príslušnej ikony «1 – 4» v segmente (3).
-  > Pípanie pri používaní režimov BSR vypnete dotykom «Vypnúť/zapnúť zvuky» v segmente (4).

### 3.6 Nastavenie stroja





#### Voľba jazyka

Užívateľské rozhranie je možné naprogramovať v rôznych jazykoch podľa prania zákazníka, pretože BERNINA ponúka svojim zákazníkom veľký výber medzinárodných jazykov. Ďalšie jazyky môžete pridať prostredníctvom aktualizácie firmvéru.

-  > Dotknite sa «Program nastavenia».
-  > Dotknite sa «Nastavenia stroja».
-  > Dotknite sa «Voľba jazyka».
-  > Zvoľte jazyk.







#### Nastavenie jasú displeja

Jas displeja si môžete nastaviť tak, ako Vám to vyhovuje.

-  > Dotknite sa «Program nastavenia».
-  > Dotknite sa «Nastavenia stroja».
-  > Dotknite sa «Nastavenie obrazovky».
-  > Jas displeja nastavíte v hornej časti obrazovky.

#### Nastavenie osvetlenia

Intenzitu osvetlenia pracovného priestoru si môžete nastaviť tak, ako Vám to vyhovuje.

-  > Dotknite sa «Program nastavenia».
-  > Dotknite sa «Nastavenia stroja».
-  > Dotknite sa «Nastavenie obrazovky».
-  > Jas pracovného osvetlenia nastavíte v spodnej časti obrazovky.
-  > Dotykem vypínača vypnete osvetlenie.
-  > Ďalším dotykem vypínača osvetlenie opäť zapnete.

## Kalibrácia displeja

Viac informácií o tejto téme nájdete v kapitole „Riešenie problémov“. (pozri stranu 180)



> Kliknite «Program nastavenia».



> Kliknite «Nastavenia stroja».



> Kliknite «Skalibrujte obrazovku».

> Dotýkajte sa krížikov postupne pomocou dotykového pera.



## Späť na predvolené nastavenie

**POZOR:** Použitím tejto funkcie zmažete všetky vlastné nastavenia.



> Dotknite sa «Program nastavenia».



> Dotknite sa «Nastavenia stroja».



> Dotknite sa «Pôvodné nastavenia».



> Ak chcete obnoviť všetky predvolené nastavenia pre šitie, dotknite sa «Predvolené nastavenia pre šitie» a potvrdte.



> Ak chcete obnoviť všetky predvolené nastavenia pre vyšívavie, dotknite sa «Predvolené nastavenia pre vyšívavie» a potvrdte.



> Ak chcete obnoviť všetky predvolené nastavenia, dotknite sa «Predvolené nastavenie stroja», potvrdte a reštartujte stroj.

## Mazanie užívateľských dát



> Dotknite sa «Program nastavenia».



> Dotknite sa «Nastavenia stroja».



> Dotknite sa «Pôvodné nastavenia».



> Ak chcete vymazať všetky údaje v osobnej pamäti, dotknite sa «Zmazať dáta z vlastného úložného média» a potvrdte.



> Ak chcete vymazať všetky vyšívkové motívy v osobnej pamäti, dotknite sa «Vymazať osobné vyšívkové motívy» a potvrdte.

### Odstránenie dizajnov na USB kľúči BERNINA



- > Vložte USB kľúč BERNINA do USB portu zariadenia.
- > Kliknite «Program nastavenia».



- > Kliknite «Nastavenia stroja».



- > Kliknite «Pôvodné nastavenia».



- > Kliknite «Vymažte pamäťový kľúč» a potvrdte.

### Kalibrácia pätky na gombíkovú dierku #3A

Pätka na gombíkovú dierku s posuvným merítkom #3A sú kalibrované na stroj a mali by sa používať iba spolu.

Predpoklad:

- Pätka na gombíkovú dierku s posuvným merítkom #3A je nasadená.
- Ihla nie je navlečená.



- > Kliknite «Program nastavenia».



- > Kliknite «Nastavenia stroja».



- > Kliknite «Údržba/aktualizácia».



- > Kliknite «Kalibrácia prítlačnej pätky pre šitie gombíkových dierok #3A».



- > Ak chcete spustiť kalibráciu, stlačte tlačidlo «Štart/Stop».
  - Po dokončení kalibrácie sa na displeji zobrazí výsledok.

### Zabalenie vyšívacieho modulu

Aby bolo možné zabaliť vyšívací modul do pôvodného obalu bez násilného pohybovania vyšívacím ramenom, je nutné presunúť rameno do ukladacej polohy.

Predpoklad:

- Vyšívací modul je pripojený k stroju.



- > Dotknite sa «Program nastavenia».



- > Dotknite sa «Nastavenia stroja».



- > Dotknite sa «Údržba/aktualizácia».



- > Dotknite sa «Ukladacia poloha».
- > Riadte sa pokynmi na displeji.

### Kontrola celkového počtu ušitých stehov

Zobrazenie celkového počtu ušitých stehov a počtu stehov ušitých od posledného servisu vykonaného špecializovaným predajcom BERNINA.



- > Dotknite sa «Program nastavenia».

 > Dotknite sa «Nastavenia stroja».

 > Dotknite sa «Informácie».

 > Dotknite sa «Údaje o stroji».

### Záznam údajov o predajcovi

Do stroja si môžete uložiť údaje o Vašom špecializovanom predajcovi BERNINA.

 > Dotknite sa «Program nastavenia».

 > Dotknite sa «Nastavenia stroja».

 > Dotknite sa «Informácie».

 > Pre zadanie údajov o predajcovi sa dotknite «Informácie o predajcovi».

 > Ak chcete zadať meno svojho špecializovaného predajcu BERNINA, kliknite na «Názov».

 > Ak chcete zadať adresu špecializovaného predajcu BERNINA, kliknite na «Adresa».

 > Ak chcete zadať telefónne číslo špecializovaného predajcu BERNINA, kliknite na «Telefónne číslo».

 > Ak chcete zadať webovú stránku alebo e-mailovú adresu špecializovaného predajcu BERNINA, kliknite na «E-mailová adresa».

### Uloženie servisných údajov

Servisné údaje týkajúce sa aktuálneho stavu stroja možno uložiť na USB flash disk a následne poskytnúť špecializovanému predajcovi BERNINA.

> Zasuňte USB flash disk BERNINA s dostatkom voľného miesta do USB portu stroja.

 > Dotknite sa «Program nastavenia».

 > Dotknite sa «Nastavenia stroja».

 > Dotknite sa «Informácie».

 > Dotknite sa «Servisné údaje».

> Dotknite sa «Exportovať servisné dáta».

– Ikona «Exportovať servisné dáta» má biele ohraničenie.

> Až biely rámik zmizne, odpojte USB flash disk.

### Zobrazenie ID stroja

ID stroja je nevyhnutné pre vygenerovanie aktivačného kľúča.



Predpoklad:

- V stroji je nainštalovaná najnovšia verzia firmvéru. Zobrazenie stránky s podporou [www.bernina.com/790pro-support](http://www.bernina.com/790pro-support).



## PROGRAM PRE NASTAVENIE



> Dotknite sa «Program nastavenia».



> Dotknite sa «Nastavenia stroja».



> Dotknite sa «Informácie».



> Dotknite sa «ID stroja».

– ID stroja je zobrazené.

– Ak sa «ID stroja» nezobrazí, je nutné nainštalovať do stroja najnovšiu verziu firmvéru.

### Zobrazenie názvu stroja

Názov stroja je potrebný na identifikáciu v sieti WiFi.



> Kliknite «Program nastavenia».



> Kliknite «Nastavenia stroja».



> Kliknite «Informácie».



> Kliknite «ID stroja».

– Zobrazí sa názov počítača (názov hostiteľa).

– Názov počítača je možné zmeniť (2 – 14 znakov).

### Nastavenie WiFi pripojenia

Pre bezdrôtový prenos dát je možné stroj pripojiť k WiFi sieti.



> Kliknite «Program nastavenia».



> Kliknite «Nastavenia stroja».



> Kliknite «Nastavenia Wi-Fi».



> Aktivujte WiFi na zariadení.



> Kliknite «Wi-Fi siete».

– Zobrazia sa všetky dostupné siete.

> Vyberte sieť.

> Zadajte a potvrďte heslo.

– Zariadenie je pripojené k sieti a zobrazuje sa stav.

### Nastavenie skrytej siete

> Kliknite «Iné» v zozname dostupných sietí.

> Zadajte názov siete (SSID) a potvrďte.

> Zadajte a potvrďte heslo.

– Zariadenie je pripojené k sieti a zobrazuje sa stav.

## 4 Nastavenie systému

### 4.1 Spustenie inštruktážneho videa

Výučba podáva informácie a vysvetlenia týkajúce sa rôznych aspektov šitia, vyšívania a rôznych stehov.



- > Dotknite sa «Výukové video».
- > Vyberte si požadovanú tému pre zobrazenie informácií.

### 4.2 Otvorenie kreatívneho poradcu

Kreatívny poradca Vám poskytne informácie pri rozhodovaní o rôznych aspektoch Vášho projektu. Po zadaní látky a požadovaného projektu sa zobrazí návrh na vhodné ihly, prítlačné pätky atď.



- > Dotknite sa «Kreatívny poradca».
- > Zvoľte si látku, z ktorej chcete šiť.
- > Zvoľte typ projektu.

### 4.3 Zavolajte konzultantovi pre vyšívanie

Poradca pre vyšívanie Vás informuje o podpore rozhodovania pri projektoch vyšívania. Po zadaní požadovaného vyšívacieho projektu a látky sa zobrazia návrhy na vhodnú ihlu a vhodnú vyšívaciu pätku.



- > Kliknite «Poradca pre vyšívanie».
- > Vyberte projekt vyšívania.
- > Vyberte látku, na ktorú chcete vyšívať.



- > Kliknite «Potvrdiť».
  - Ak už bol vybraný vyšívací motív, zobrazí sa varovanie, že tento bude prepísaný.

### 4.4 Otvorenie pomocníka



- > Dotknite sa na displeji okna, kde potrebujete poradiť.
- > Režim pomocníka spustíte dvojitým dotykcom «Pomocník».
- > Dotknite sa ikony na displeji, kde potrebujete pomocníka.

### 4.5 Používanie ekologického režimu

Pri dlhšom prerušení práce je možné stroj prepnúť do úsporného režimu. Úsporný režim slúži aj ako detská poistka. Na displeji sa nedá nič vybrať a stroj sa nedá spustiť.



- > Ak chcete aktivovať režim úspory energie, kliknite na «Režim eko».
  - Displej prejde do režimu spánku. Spotreba energie je znížená a svetlo šitia je vypnuté.
- > Ak chcete deaktivovať režim úspory energie, znova kliknite na «Režim eko».

### 4.6 Zrušenie všetkých zmien pomocou «clr»

Všetky obmeny motívu môžete zrušiť na predvolené nastavenia. Výnimkou sú uložené motívy, ktoré boli vložené do osobnej pamäte a monitorovacej funkcie.



- > Dotknite sa «Vymazanie nastavenia».

## 5 Kreatívne šitie

### 5.1 Prehľad menu pre šitie



- |   |                    |   |                     |
|---|--------------------|---|---------------------|
| 1 | «Základné stehy»   | 5 | «Quiltovacie stehy» |
| 2 | «Ozdobné stehy»    | 6 | «Osobná pamäť»      |
| 3 | «Abecedy»          | 7 | «História»          |
| 4 | «Gombíkové dierky» |   |                     |

#### Voľba stehového vzoru

- > Zvoľte stehový vzor, abecedu alebo gombíkovú dierku.
- > Náhľad zväčšíte dotykom «Zväčšenie/zmenšenie veľkosti náhľadu» (1).



- > Náhľad zmenšíte ďalším dotykom «Zväčšenie/zmenšenie veľkosti náhľadu».
- > Ak chcete zvoliť stehový vzor zadaním čísla stehu, dotknite sa «Voľba stehového vzoru zadaním čísla».

### 5.2 BERNINA Duálne podávanie

BERNINA Dual Feed podáva látku zhora aj zdola súčasne. To poskytuje rovnomerný a opatrný posuv dopredu aj pre hladké a tenké materiály. Pružované a kockované vzory sa dajú dokonale zladit' rovnomerným podávaním.

Vo všeobecnosti sa BERNINA Dual Feed používa pre nasledujúce projekty šitia:

- Šitie: Všetky šijacie projekty s ťažkými tkaninami, napr. švy, zipsy
- Patchwork: S presnými pruhmi, blokmi a s ozdobnými stehmi až do šírky stehu 9 mm
- Nášivky: Šitie na stuhu a šikmé pásky

Tkaniny, s ktorými sa ťažko pracuje:

- Zamat, normálne šitý vláknom
- Froté
- Džersej, najmä ak je šitý krížom k pletenine
- Umelá kožušina alebo potiahnutá umelá kožušina

- Fleecové druhy tkanín
- Bavlnené látky
- Prúžky a checks
- Záclonové látky s opakujúcim sa vzorom

"Prilnavé" tkaniny sú:

- Imitácia kože, potiahnuté látky (optimálne s voliteľným príslušenstvom Pätká cik-cak s neprilnavou podrážkou #52D)

### Zapnutie/vypnutie BERNINA Duálne podávanie

Používajte iba prítlačné pätky s duálnym podávaním s výrezom v strede vzadu a s označením «D».

#### Aktivácia BERNINA Duálne podávanie

- > Zdvihnite prítlačnú pätku.
- > Pripojte prítlačnú pätku s označením «D».
- > Potiahnite dvojitý posuv smerom nadol, kým nezapadne.



#### Deaktivácia BERNINA Duálne podávanie

- > Zdvihnite prítlačnú pätku.
- > Duálne podávanie uchopte dvoma prstami za rukoväť, potiahnite ho nadol a potom odtláčajte od seba a nechajte ho pomaly posúvať nahor.



## 5.3 Regulácia rýchlosti

Rýchlosť stroja je plynule nastaviteľná posuvným ovládačom.

- > Posunutím ovládača doľava rýchlosť stroja znížite.
- > Posunutím ovládača doprava rýchlosť stroja zvýšite.

## 5.4 Nastavenie napätia hornej nite

Akonáhle zvolíte stehový vzor alebo výšivkový motív, automaticky sa nastaví optimálne východzie napätie hornej nite.

Napätie hornej nite bolo optimálne nastavené v továrni BERNINA a stroj prešiel skúškou. Ako horná aj spodná niť je najvhodnejšia Metrosene-/Seralon, veľkosť 100/2 (výrobca Mettler, Švajčiarsko).

Ak používate iné druhy šijacích či vyšivacích nití, môže sa optimálne nastavenie napätia líšiť. Preto môže byť nutné individuálne upraviť napätie hornej nite podľa projektu, ktorý šijete alebo vyšívate, prípadne podľa stehového či vyšivkového vzoru.

Čím vyššie je napätie hornej nite, tým viac je horná niť natiahnutá, čo znamená, že sa spodná niť vyťahuje na hornú stranu látky. Ak je napätie nižšie, horná niť je voľnejšia a spodná niť sa menej vyťahuje.

Úprava napätia hornej nite ovplyvní momentálne zvolený stehový vzor alebo výšivkový motív. Trvalé zmeny napätia hornej nite v režime šitia (pozri stranu 50) a v režime vyšívania (pozri stranu 53) môžete vykonať v programe nastavenia.

Predpoklad:

- Napätie hornej nite bolo zmenené v programe nastavenia.



- > Dotknite sa «Napätie hornej nite».
- > Upravte napnutie hornej nite.



- > Dotykom ikony v žltom rámečku vpravo vrátite zmeny na predvolené nastavenia.
- > Dotykom ikony v žltom rámečku vľavo vrátite zmeny na východiskové nastavenie v **Programe nastavenia**.

## 5.5 Editácia stehových vzorov

### Zmena šírky stehu

- > Otáčaním «Horným multifunkčným ovládačom» doľava steh zúžite.
- > Otáčaním «Horným multifunkčným ovládačom» doprava steh rozšírite.
- > Ďalšie možnosti nastavenia otvorte dotykom ikony «Šírka stehu» (1).



## Zmena dĺžky stehu

- > Otáčaním «Spodným multifunkčným ovládačom» doľava steh skráťte.
- > Otáčaním «Spodným multifunkčným ovládačom» doprava steh predĺžite.
- > Ďalšie možnosti nastavenia otvoríte dotykom ikony «Dĺžka stehu» (1).



## Úprava vyváženia

Rôzne látky, nite a stabilizátory môžu ovplyvniť naprogramované stehové vzory, ktoré sa potom nešijú správne. Pomocou elektronického vyváženia možno tieto odchýlky opraviť a stehy tak optimálne prispôbiť zvolenému druhu látky.

- > Zvoľte si vzor alebo abecedu.
- > Šitie stehového vzoru.
- > Dotknite sa «i-Dialog».



- > Dotknite sa «Zostatok».
  - Zobrazí sa náhľad na stehový vzor.



- > Otáčaním «Horným multifunkčným ovládačom» opravíte vodorovný smer stehového vzoru.
- > Otáčaním «Spodným multifunkčným ovládačom» môžete opraviť pozdĺžny smer stehového vzoru, až bude zodpovedať vzoru ušitému na látke.



- > Pre každý steh si môžete uložiť nastavenie vyváženia do «Osobná pamäť».
- > Zmena vyváženia bude platná, kým nestlačíte tlačidlo «Vymazanie nastavenia», alebo pokiaľ nevypnete stroj.

## Programovanie opakovania vzoru

Stehový vzor možno opakovať až 99 krát.

- > Zvoľte si vzor alebo abecedu.
- > Dotknite sa «i-Dialog».



- > Dotknite sa «Opakovanie vzoru».
- > Zadajte požadovaný počet stehových vzorov.



- > Dotknite sa «Potvrdiť».

### Programovanie dlhého stehu

Maximálna dĺžka stehu je 12 mm, stroj šije každý druhý steh.



- > Zvoľte stehový vzor.
- > Dotknite sa «i-Dialog».



- > Dotknite sa «Dlhý steh».

### Zrkadlové prevracanie stehových vzorov



- > Zvoľte si vzor alebo abecedu.
- > Dotknite sa «i-Dialog».



- > Dotykom ikony prevrátite stehový vzor stranovo.



- > Dotykom ikony prevrátite stehový vzor v smere šitia.

### Editácia dĺžky stehového vzoru

Stehové vzory môžete pozdĺžne predlžovať aj skracovať.



- > Zvoľte si vzor alebo abecedu.
- > Dotknite sa «i-Dialog».



- > Dotknite sa «Editácia dĺžky stehového vzoru».
- > Nastavte dĺžku stehového vzoru.

### Programovanie funkcie počítadla stehov

Funkcia počítadla stehov sa nedá použiť pre všetky stehové vzory. Keď napríklad zvolíte Voštinový steh č. 8 nie je možné počítadlo stehov použiť.



- > Zvoľte stehový vzor.
- > Dotknite sa «i-Dialog».
- > Spustite ihlu.



- > Dotknite sa «Programovanie dĺžky počítadlom stehov».
- > Ušite požadovanú dĺžku.



- > Stlačte tlačidlo «Rýchly spätný chod».
  - Displej sa zmení na «Auto» a zvolený stehový vzor sa uloží v novej dĺžke, kým nevypnete stroj.

### Šitie stehových vzorov trojitým stehom

Pre dosiahnutie atraktívnejšieho výsledku sa môže stehový vzor ušiť trikrát. Nie všetky stehové vzory sa dajú šiť ako trojité.



- > Zvoľte stehový vzor.
- > Dotknite sa «i-Dialog».



- > Dotknite sa «Trojitý steh».



## Spät

- > Zvoľte si vzor alebo abecedu.
- > Pre okamžité prepnutie na šitie spät, keď stlačíte tlačidlo «Rýchly spätný chod», zvoľte zastavenie ihly dole (trvalo).
- > Ak budete mať nastavené zastavenie ihly hore, stroj ušije po stlačení tlačidla Spät ešte jeden steh dopredu.

 > Stlačte a držte tlačidlo «Rýchly spätný chod».

## Trvalý rýchly spätný chod

- > Vyberte stehový vzor alebo abecedu.
- > Kliknite «i-Dialog».



- > Ak chcete šiť natrvalo spätne, kliknite na «Trvalé spätné šitie».
- Stroj nepretržite šije dozadu, kým sa znova neklikne na «Trvalé spätné šitie».

## Krokovanie spät

- > Zvoľte si vzor alebo abecedu.
- > Dotknite sa «i-Dialog».



- > Ak chcete ušiť posledných 200 stehov spät, dotknite sa «Krokovanie spät».

## Zmena smeru šitia

- > Vyberte stehový vzor alebo abecedu.
- > Kliknite «i-Dialog».



- > Kliknite «Zmeňte smer šitia».
- > Použite «Horný multifunkčný gombík» alebo «Dolný multifunkčný gombík» na otočenie vzoru stehu v krokoch po 0,5°.
- > Otočte vzor stehu alebo abecedu pomocou ikony «Smerové šitie» (1) v 45° krokoch.



## 5.6 Kombinácia stehových vzorov

### Prehľad Kombinovaný režim

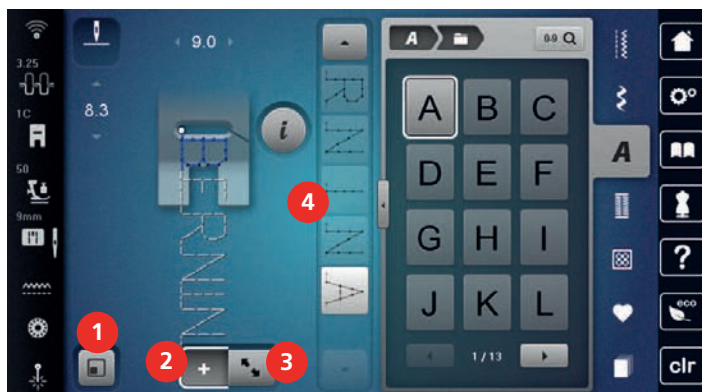

- |   |  |   |  |
|---|--|---|--|
| 1 | «Náhľad stehového vzoru napasovaný na obrazovku» | 3 | «Režim úprav/Rozšírený režim úprav»                  |
| 2 | «Režim Kombinácia / Režim jednotlivých stehov»   | 4 | Individuálny stehový vzor v rámci kombinácie stehov» |

### Prehľad Rozšírený kombinovaný režim

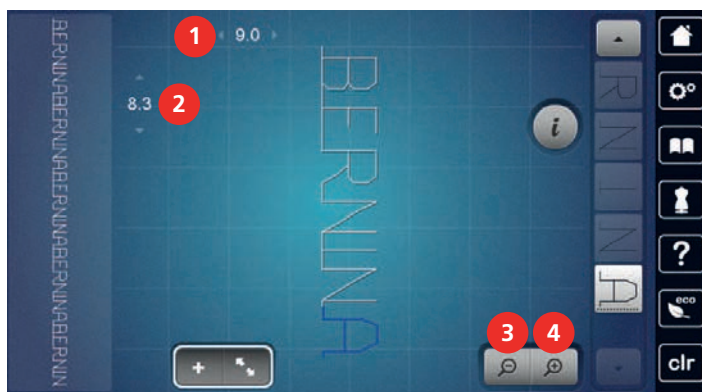

- |   |               |   |                             |
|---|---------------|---|-----------------------------|
| 1 | «Šírka stehu» | 3 | «Zoom out (zmenšiť náhľad)» |
| 2 | «Dĺžka stehu» | 4 | «Zoom In (zväčšiť náhľad)»  |

### Vytváranie kombinácie stehových vzorov

V režime Kombi môžete ľubovoľne kombinovať stehové vzory a abecedy. Kombináciou písmen ktorejkoľvek abecedy môžete vytvoriť logo BERNINA.



> Dotknite sa «Režim Kombinácia / Režim jednotlivých stehov».

- > Vyberte si požadované stehové vzory.

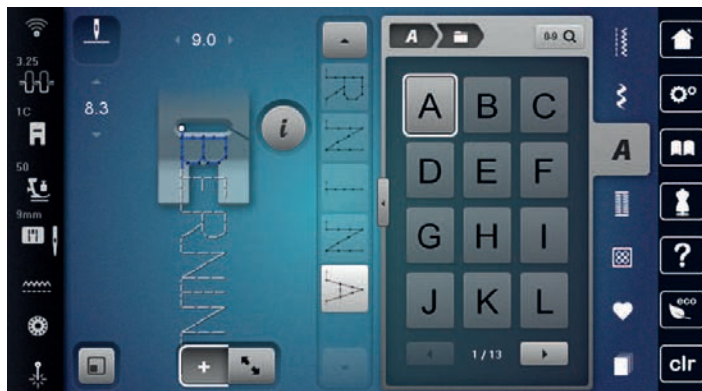

- > Späť do režimu jednotlivých stehov sa vrátite dotykom «Režim Kombinácia / Režim jednotlivých stehov».

### Uloženie kombinácie stehových vzorov

Ak budete chcieť použiť vlastné kombinácie stehových vzorov opakovane, môžete si ich uložiť do zložky «Osobná pamäť».

- > Vytvorte kombináciu stehových vzorov.
- > Dotknite sa «Osobná pamäť».



- > Dotknite sa «Uložiť stehový vzor».



- > Kombináciu stehových vzorov uložíte dotykom «Potvrdiť».



### Vyvolanie kombinácie stehových vzorov

- > Dotknite sa «Režim Kombinácia / Režim jednotlivých stehov».



- > Dotknite sa «Osobná pamäť».



- > Dotknite sa «Otvorenie kombinácie stehových vzorov».
- > Zvoľte kombináciu stehových vzorov.



### Prepísanie kombinácie stehových vzorov

- > Vytvorte kombináciu stehových vzorov.
- > Dotknite sa «Osobná pamäť».



- > Dotknite sa «Uložiť stehový vzor».
- > Zvoľte si kombináciu stehových vzorov, ktorú chcete prepísať.



- > Kombináciu stehových vzorov prepíšete dotykom «Potvrdiť».



### Odstránenie kombinácie stehových vzorov

Predpoklad:

- Bola vytvorená kombinácia vzorov stehov.

- > Kliknite «i-Dialog».



- > Kliknite «Editácia celej kombinácie».





> Kliknite «Zmazať».



> Kliknite «Potvrdiť».

## Úprava zobrazenia kombinácie stehových vzorov

Predpoklad:

- Bola vytvorená kombinácia vzorov stehov.



> Kliknite «Režim úprav/Rozšírený režim úprav».



> Ak chcete minimalizovať zobrazenie kombinácie stehov, kliknite na «Zoom out (zmenšiť náhľad)».



> Ak chcete zväčšiť zobrazenie kombinácie stehov, kliknite na «Zoom In (zväčšiť náhľad)».



> Ak sa chcete vrátiť do kombinovaného režimu, kliknite na «Režim úprav/Rozšírený režim úprav».

## Úprava vzoru jedného stehu

Predpoklad:

- Bola vytvorená kombinácia vzorov stehov.
- > Ak chcete vybrať jeden vzor stehu, kliknite na požadovanú pozíciu (1) v kombinácii vzoru stehu.



> Ak chcete upraviť vzor jedného stehu, kliknite na «i-Dialog».

## Odstránenie vzoru jedného stehu

Predpoklad:

- Bola vytvorená kombinácia vzorov stehov.
- > Kliknite na požadovaný vzor stehu (1) v rámci kombinácie vzoru stehu.





> Kliknite «i-Dialog».



> Kliknite «Zmazať».

### Pridanie vzoru jedného stehu

Nový vzor stehu sa vždy vloží za vybraný vzor stehu.

Predpoklad:

- Bola vytvorená kombinácia vzorov stehov.
- > Ak chcete vybrať jeden vzor stehu, kliknite na požadovanú pozíciu (1) v kombinácii vzoru stehu.



> Vyberte nový vzor stehu.

### Premiestnenie vzoru jedného stehu

Predpoklad:

- Bola vytvorená kombinácia vzorov stehov.



> Kliknite «Režim úprav/Rozšírený režim úprav».  
> Kliknite na požadovaný vzor stehu v kombinácii vzoru stehu.



> Kliknite «i-Dialog».



> Kliknite «Zmena polohy stehového vzoru».  
> Premiestnite stehový vzor.  
– Spojovacie stehy medzi stehovými vzormi sa pridávajú automaticky.

### Prispôsobenie dĺžky vzoru stehu a šírky vzoru stehu

Dĺžku a šírku jednotlivých vzorov stehov v kombinácii vzorov stehov je možné prispôbiť najdlhším a najširším vzorom stehov v kombinácii.

Predpoklad:

- Bola vytvorená kombinácia vzorov stehov.



> Kliknite «i-Dialog».



> Kliknite «Editácia celej kombinácie».

- > Kliknite «Celková dĺžka vzoru» (1).



- > Kliknite «Nastavenie dĺžky v rámci kombinácie» (2).
  - Dĺžky stehových vzorov sú prispôbené dĺžke najdlhšieho vzoru stehu v kombinácii.
- > Kliknite «Šírka stehu» (3).



- > Kliknite «Nastavenie dĺžky v rámci kombinácie» (4).
  - Šírky všetkých vzorov stehov sú prispôbené šírke najširšieho vzoru stehu v kombinácii.

Okrem toho sa dĺžka a šírka kombinácie vzorov stehov proporcionálne zväčšuje alebo zmenšuje.

- > Ak chcete proporcionálne zmenšiť šírku kombinácie stehových vzorov, otočte «Horný multifunkčný gombík» doľava.
- > Ak chcete proporcionálne zväčšiť šírku kombinácie stehových vzorov, otočte «Horný multifunkčný gombík» doprava.
- > Ak chcete proporcionálne zmenšiť dĺžku kombinácie stehových vzorov, otočte «Dolný multifunkčný gombík» doľava.
- > Ak chcete proporcionálne zväčšiť dĺžku kombinácie stehových vzorov, otočte «Dolný multifunkčný gombík» doprava.

## Zrkadlové prevracanie kombinácie stehových vzorov



- > Vytvorte kombináciu stehových vzorov.
- > Dotknite sa ikony «i»-Dialog.
- > Dotknite sa ikony «Editovať celú kombináciu».



- > Dotykom ikony «Stranové prevrátenie» zrkadlovo prevrátite celú kombináciu stehových vzorov zľava doprava.
- > Ďalším dotykom ikony «Stranové prevrátenia» vrátite zmeny na pôvodné nastavenie.

## Rozdeľovač stehovej kombinácie 1

Kombináciu stehových vzorov môžete rozdeliť do niekoľkých sekcií. Rozdelenie sa umiestni Ušije sa iba sekcia, v ktorej je umiestnený kurzor. Ak chcete ušiť ďalšiu sekciu, musíte vložiť kurzor do nej.

- > Vytvorte kombináciu stehových vzorov.
- > Zvoľte si požadovanú polohu v rámci kombinácie stehových vzorov, kde chcete kombináciu rozdeliť.





> Dotknite sa «i-Dialog».



> Dotknite sa «Editácia kombinácie v polohe kurzora».



> Dotknite sa «Rozdeľovač stehovej kombinácie\_(1)».

## Rozdeľovač stehovej kombinácie 2

Kombináciu stehových vzorov môžete prerušiť v rôznych sekciách. Prerušenie sa umiestni

- > Vytvorte kombináciu stehových vzorov.
- > Zvoľte si požadovanú polohu v rámci kombinácie stehových vzorov, kde chcete kombináciu prerušiť.
- > Dotknite sa «i-Dialog».



> Dotknite sa «Editácia kombinácie v polohe kurzora».



- > Dotknite sa «Oddeľovač kombinácie (2)».
- > Ušite prvú sekciu a zmeňte polohu látky.

## Zapošitie kombinácie stehových vzorov

- > Vytvorte kombináciu stehových vzorov.
- > Zvoľte si požadovanú polohu v rámci kombinácie stehových vzorov, kde chcete kombináciu zapošiť.
- > Dotknite sa «i-Dialog».



> Dotknite sa «Editácia kombinácie v polohe kurzora».



- > Dotknite sa «Zapošívacie stehy».
  - Každý jednotlivý vzor v kombinácii stehových vzorov môžete zapošiť na začiatku a na konci.

## Premiestnenie niekoľkých stehových vzorov

Predpoklad:

- Bola vytvorená kombinácia vzorov stehov.



- > Kliknite «Režim úprav/Rozšírený režim úprav».
- > Vyberte vzor stehu v rámci kombinácie vzoru stehu.



> Kliknite «i-Dialog».



- > Kliknite «Premiestnenie jedného vzoru alebo častí kombinácie».
- > Premiestnite časť kombinácie stehového vzoru.

## Programovanie opakovania vzoru

- > Vytvorte kombináciu stehových vzorov.
- > Dotknite sa «i-Dialog».



> Dotknite sa «Editácia celej kombinácie».



- > Ak chcete kombináciu stehových vzorov zopakovať, dotknite sa raz «Opakovanie vzoru».
- > Ak chcete zopakovať kombináciu až 9x, dotýkajte sa znova «Opakovanie vzoru».



- > Pre deaktiváciu opakovania vzoru sa dotknite a pridržte «Opakovanie vzoru» alebo sa dotknite «Vymazanie nastavenia».

## Zmena smeru šitia vzoru stehu

Predpoklad:

- Bola vytvorená kombinácia vzorov stehov.



- > Kliknite «Režim úprav/Rozšírený režim úprav».
- > Vyberte požadovaný vzor stehu v rámci kombinácie vzoru stehu.



- > Kliknite «i-Dialog».



- > Kliknite «Zmeňte smer šitia».
- > Ak chcete otočiť kombináciu stehových vzorov v krokoch po 0,5°, otočte «Horný multifunkčný gombík» alebo «Dolný multifunkčný gombík».

## Zmena smeru šitia kombinácie vzorov stehov

Predpoklad:

- Bola vytvorená kombinácia vzorov stehov.



- > Kliknite «Režim úprav/Rozšírený režim úprav».



- > Kliknite «i-Dialog».



- > Kliknite «Editácia celej kombinácie».



- > Kliknite «Zmeňte smer šitia».
- > Ak chcete otočiť kombináciu stehových vzorov v krokoch po 0,5°, otočte «Horný multifunkčný gombík» alebo «Dolný multifunkčný gombík».

## 5.7 Správa stehových vzorov

### Ukladanie nastavení stehových vzorov



- > Zvoľte stehový vzor, abecedu alebo gombíkovú dierku.
- > Dotknite sa «i-Dialog».
- > Editujte stehový vzor, abecedu alebo gombíkovú dierku.



- > Dotykom «Uloženie nastavenia stehového vzoru» trvale uložíte všetky úpravy.



- > Dotykom «Reset stehového vzoru» zrušíte všetky úpravy.

### Vyvolanie skôr ušitých stehových vzorov

15 naposledy ušitých stehových vzorov sa automaticky uloží a je možné ich kedykoľvek vyvolať.





- > Naposledy ušité stehové vzory zobrazíte dotykom «História».
- > Zvoľte stehový vzor.

### Ukladanie stehových vzorov do osobnej pamäte

Do zložky «Osobná pamäť» si môžete uložiť akékoľvek stehové vzory, vrátane tých, ktoré ste editovali.



- > Zvoľte stehový vzor, abecedu alebo gombíkovú dierku.
- > Editujte stehový vzor.

-  > Dotknite sa «Osobná pamäť».
-  > Dotknite sa «Uložiť stehový vzor».
- > Zvoľte súbor, do ktorého chcete stehové vzory uložiť.
-  > Dotknite sa «Potvrdiť».

### Prepisovanie stehových vzorov v osobnej pamäti

Predpoklad:



- Stehový vzor je uložený v osobnej pamäti.
- > Zvoľte stehový vzor, abecedu alebo gombíkovú dierku.
- > Editujte stehový vzor.

-  > Dotknite sa «Osobná pamäť».
-  > Dotknite sa «Uložiť stehový vzor».
- > Zvoľte súbor, v ktorom je uložený stehový vzor, ktorý chcete prepísať.
- > Zvoľte si stehový vzor, ktorý chcete prepísať.
-  > Dotknite sa «Potvrdiť».

### Mazanie stehových vzorov z osobnej pamäte

Predpoklad:



- Stehový vzor je uložený v osobnej pamäti.

-  > Dotknite sa «Osobná pamäť».
-  > Dotknite sa «Otvorenie výšivkového motívu».
- > Zvoľte súbor, v ktorom sú uložené stehové vzory.
- > Zvoľte stehový vzor.

### Mazanie stehových vzorov z osobnej pamäte





Predpoklad:

- Stehový vzor je uložený v osobnej pamäti.

-  > Dotknite sa «Osobná pamäť».
-  > Dotknite sa «Zmazať».
- > Zvoľte súbor, v ktorom sú uložené stehové vzory.
- > Zvoľte stehový vzor.
-  > Stehový vzor vymažete dotykom «Potvrdiť».

### Ukladanie stehových vzorov na USB flash disk BERNINA

Na USB flash disk BERNINA si môžete ukladať stehové vzory, vrátane tých, ktoré ste si sami editovali.

- > Zvoľte si vzor alebo abecedu.
- > Editácia stehových vzorov
-  > Dotknite sa «Osobná pamäť».
-  > Dotknite sa «Uložiť stehový vzor».
- > Zasuňte USB flash disk BERNINA do USB portu stroja.
-  > Dotknite sa «USB kľúč».
-  > Dotknite sa «Potvrdiť».

## Naťahovanie stehových vzorov z USB flash disku BERNINA



> Dotknite sa «Osobná pamäť».



> Dotknite sa «Otvorenie výšivkového motívu».

> Dotknite sa «Zväčšenie/zmenšenie veľkosti náhľadu» (1).

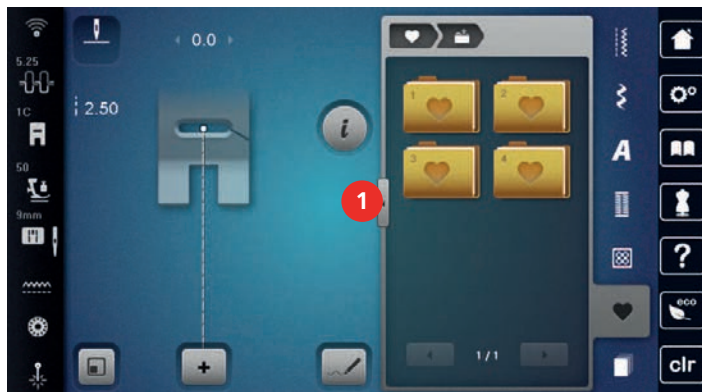

> Zasuňte USB flash disk BERNINA do USB portu stroja.

> Dotknite sa «USB kľúč».

> Zvoľte si požadovaný stehový vzor.

## Mazanie stehových vzorov z USB flash disku BERNINA



> Dotknite sa «Osobná pamäť».



> Dotknite sa «Zmazať».

> Zasuňte USB flash disk BERNINA do USB portu stroja.

> Zvoľte si stehový vzor, ktorý chcete zmazať.



> Dotknite sa «Potvrdiť».

## 5.8 Designer stehov

### Prehľad Návrhár stehov



- |   |                             |    |                        |
|---|-----------------------------|----|------------------------|
| 1 | «Vrátiť späť položky»       | 7  | «Obmedziť šírku vzoru» |
| 2 | «Znova vykonať záznamy»     | 8  | «Presunúť zobrazenie»  |
| 3 | Poloha bodu                 | 9  | «Premiestniť body»     |
| 4 | «Zoom out (zmenšiť náhľad)» | 10 | «Vložiť/upraviť steh»  |
| 5 | «Zoom In (zväčšiť náhľad)»  | 11 | «Prechádzať cez body»  |
| 6 | Zobrazenie stehového vzoru  |    |                        |

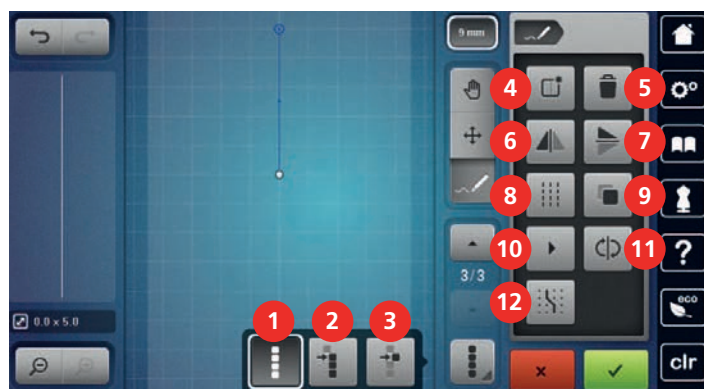

- |   |                              |    |                             |
|---|------------------------------|----|-----------------------------|
| 1 | «Vybrať všetky body»         | 7  | «Výškové prevrátenie»       |
| 2 | «Vybrať z konkrétneho bodu»  | 8  | «Trojitý steh»              |
| 3 | «Vybrať jeden bod»           | 9  | «Duplikácia»                |
| 4 | «Vytvoriť nový stehový vzor» | 10 | «Virtuálne vyšíť»           |
| 5 | «Zmazať»                     | 11 | «Obrátiť postupnosť stehov» |
| 6 | «Zrkadliť vľavo/vpravo»      | 12 | «Pripnúť k mriežke»         |

### Vytvorenie vlastného stehového vzoru



Vzory stehov, ktoré boli vytvorené v aplikácii Návrhár stehov, si môžete uložiť do Vašej «Osobnej pamäte».

Nástroj Návrhár stehov umožňuje vytvárať Vaše osobné vzory stehov, ako aj upravovať existujúce vzory stehov. Voľným pohybom si môžete na displeji vytvárať vlastné vzory stehov.

V ľavej časti displeja sa dodatočne zobrazuje poloha aktuálne aktívneho bodu: Horizontálna vzdialenosť bodu od stredovej čiary je uvedená v milimetroch. Vertikálna vzdialenosť bodu k predchádzajúcemu bodu sa tiež uvádza v milimetroch.



> Kliknite «Návrhár stehov».



> Kliknite «Vytvoriť nový stehový vzor».

> Pridajte bod na displeji.

> Podľa potreby pridajte na displej ďalšie body.



> Kliknite «Potvrdiť».

## Úprava zobrazenia



> Vyberte vzor stehu, abecedu alebo gombíkovú dierku.

> Kliknite «Návrhár stehov».



> Ak chcete minimalizovať zobrazenie vzoru stehu, kliknite na «Zoom out (zmenšiť náhľad)».



> Ak chcete zväčšiť zobrazenie minimalizovaného vzoru stehu, kliknite na «Zoom In (zväčšiť náhľad)».



> Kliknite «Presunúť zobrazenie».

> Posúvanie pohľadu na dizajn.

## Vkladanie bodov



> Vyberte vzor stehu, abecedu alebo gombíkovú dierku.

> Kliknite «Návrhár stehov».



> Ak chcete zobrazit body mriežky, kliknite na «Pripnúť k mriežke».

– Každý vložený bod sa automaticky umiestni na najbližší bod mriežky.



> Ak chcete vybrať bod, za ktorý sa má vložiť nový, dotknite sa «Posunúť nahor».



> Ak chcete vybrať bod, za ktorý sa má vložiť nový, dotknite sa «Šípka dole».

> Vložte ďalšie body.



> Ak chcete vrátiť späť posledný pracovný krok, kliknite na «Vrátiť späť položky».



> Ak chcete zopakovať posledný pracovný krok, kliknite na «Znova vykonať záznamy».

## Premiestnenie bodov



> Vyberte vzor stehu, abecedu alebo gombíkovú dierku.

> Kliknite «Návrhár stehov».



> Kliknite «Vybrať jeden bod».



> Kliknite «Vybrať z konkrétneho bodu».



> Ak chcete do výberu pridať predchádzajúci bod, kliknite na «Posunúť nahor».



> Ak chcete do výberu pridať nasledujúci bod, kliknite na «Šípka dole».

> Ak chcete posunúť vybrané body vodorovne, otočte «Horný multifunkčný gombík».

> Ak chcete posunúť vybrané body vertikálne, otočte «Dolný multifunkčný gombík».

## Duplikovanie bodov



> Vyberte vzor stehu, abecedu alebo gombíkovú dierku.

> Kliknite «Návrhár stehov».



> Kliknite «Vybrať jeden bod».



> Kliknite «Vybrať z konkrétneho bodu».



> Ak chcete do výberu pridať predchádzajúci bod, kliknite na «Posunúť nahor».



> Ak chcete do výberu pridať nasledujúci bod, kliknite na «Šípka dole».



> Kliknite «Duplikácia».

### Mazanie bodov



> Vyberte vzor stehu, abecedu alebo gombíkovú dierku.

> Kliknite «Návrhár stehov».



> Kliknite «Vybrať jeden bod».



> Kliknite «Vybrať z konkrétneho bodu».



> Ak chcete do výberu pridať predchádzajúci bod, kliknite na «Posunúť nahor».



> Ak chcete do výberu pridať nasledujúci bod, kliknite na «Šípka dole».



> Ak chcete odstrániť všetky vybrané body stehového vzoru, kliknite na «Zmazať».

### Aktivácia trojitého stehu



> Vyberte vzor stehu, abecedu alebo gombíkovú dierku.

> Kliknite «Návrhár stehov».



> Kliknite «Vybrať z konkrétneho bodu».



> Ak chcete vybrať predchádzajúci bod, kliknite na «Posunúť nahor».



> Ak chcete vybrať nasledujúci bod, kliknite na «Šípka dole».



> Ak chcete nastaviť trojitý steh pre označené body, kliknite na «Trojitý steh».

### Zrkadlový obraz stehových vzorov



> Vyberte vzor stehu, abecedu alebo gombíkovú dierku.

> Kliknite «Návrhár stehov».



> Kliknite «Vybrať jeden bod».



> Kliknite «Vybrať všetky body».



> Ak chcete zrkadliť všetky body v priečnom smere, kliknite na «Zrkadliť vľavo/vpravo».



> Ak chcete zrkadliť všetky body v pozdĺžnom smere, kliknite na «Výškové prevrátenie».

**Obrátenie postupnosti stehov**

- > Vyberte vzor stehu, abecedu alebo gombíkovú dierku.
- > Kliknite «Návrhár stehov».



- > Kliknite «Vybrať jeden bod».



- > Kliknite «Vybrať všetky body».



- > Kliknite «Obrátiť postupnosť stehov».

**Navrhovanie stehového vzoru od nuly**

- > Vyberte vzor stehu, abecedu alebo gombíkovú dierku.
- > Kliknite «Návrhár stehov».



- > Kliknite «Virtuálne vyšit».

**Určenie šírky vzoru stehu**

Šírka vzoru stehu je obmedzená na 9 mm. Na šitie širších vzorov, napríklad vzorov pohybu do strán, je potrebné deaktivovať obmedzenie.



- > Vyberte vzor stehu, abecedu alebo gombíkovú dierku.
- > Kliknite «Návrhár stehov».

9 mm

- > Ak chcete obmedzenie deaktivovať, kliknite na «Obmedziť šírku vzoru».
- > Ak chcete aktivovať obmedzenie, kliknite na «Obmedziť šírku vzoru» znova.

**5.9 Zapošitie****Zaistenie šva pomocou tlačidla «Zaistenie»**

Tlačidlo «Zabezpečenie» možno naprogramovať rôznymi zaistovacími stehmi.



- > Stlačením tlačidla «Zabezpečenie» pred začatím šitia.
  - Vzor stehu/kombinácia vzoru stehu je pri spustení šitia zabezpečená počtom naprogramovaných stehov.
- > Stlačte tlačidlo «Zabezpečenie» počas šitia.
  - Stroj sa okamžite zastaví a zaistí sa počtom naprogramovaných stehov.

**Zapošitie tlačidlom «Koniec vzoru»**

Tlačidlo «Koniec vzoru» je možné naprogramovať na rôzne zapošívacie stehy.

- > Tlačidlo «Koniec vzoru» stlačte, než začnete šiť, alebo počas šitia.
  - Ikona stop indikuje počas šitia, že je funkcia aktívna, a že sa stehový vzor alebo kombinácia stehových vzorov na konci zapošíje naprogramovaným počtom stehov.

**5.10 Výšková kompenzácia nerovnakých vrstiev**

Ak sa dostane prítlačná pätká pri šití cez silnej švy do veľkého uhla, podávač nie je schopný látku zachytiť a šev je nepravidelný.



- > Vyrovnajte vrstvu látky vložení 1 - 3 kompenzačných podložiek, podľa potreby, pod pätku zozadu, čo najbližšie k ihle.

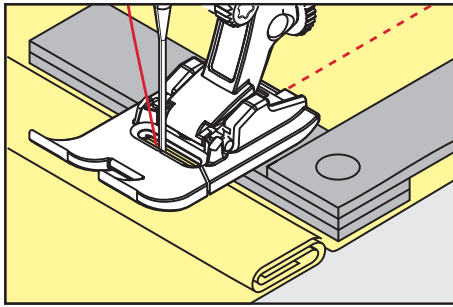

- Prítlačná pätku je rovnobežná s látkou.

- > Vyrovnajte vrstvu látky vložení 1 - 3 kompenzačných podložiek, podľa potreby, pod pätku spredu, čo najbližšie k ihle.

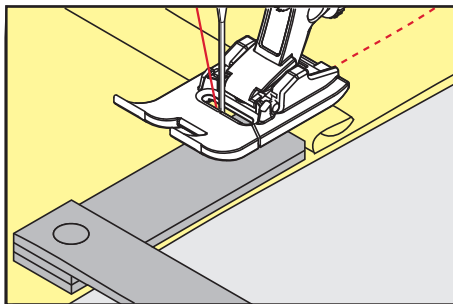

- Prítlačná pätku je rovnobežná s látkou.

- > Šite, až prítlačná pätku úplne prejde šev.
- > Odstráňte kompenzačné podložky.

### 5.11 Šitie rohov

Pri šití rohov je na podávači v skutočnosti len malý kúsok látky. Preto nemôže podávač látku dobre zachytiť. S pomocou kompenzačných podložiek je možné podávať látku pravidelnejšie.

- > Keď dosiahnete okraje látky, zastavte stroj s ihlou v spodnej polohe.
- > Zdvihnite prítlačnú pätku.
- > Otočte látku do požadovanej polohy.
- > Vložte podľa potreby 1 - 3 kompenzačné podložky sprava pod prítlačnú pätku, čo najbližšie k výrobku.
- > Spustite prítlačnú pätku.

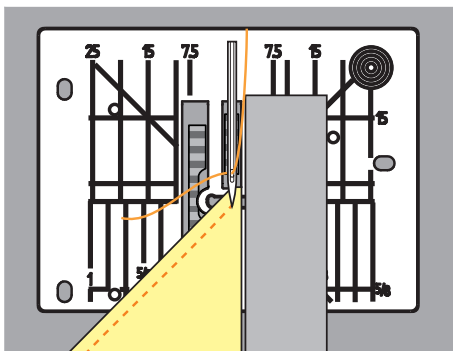















- > Pokračujte v šití, pokiaľ nebude látka opäť na zúbkoch podávača.

## 6 Základné stehy













### 6.1 Prehľad Praktické stehy



Stehové vzory	Číslo stehu	Názov	Popis
	1	Rovný steh	Na spájanie švov, prešívanie a podšívanie.
	2	Cikcak	Na konečnú úpravu, šitie pletených švov, šitie čipkových vložiek a elastických pásov.
	3	Vari-Overlock	Na zakončenie okrajov, zošívanie a súčasné dokončovanie elastických látok.
	4	Bežiaci steh	Na látanie a spevnenie okrajov látok alebo na pripevnenie čipky alebo elastickej pásky.
	5	Zaistovací program	Na automatické zaistenie na začiatku šva stehmi dopredu a dozadu.
	6	Trojité rovný steh	Pre zosilnené švy na ťažkých látkach a dekoratívne efekty.
	7	Trojité cikcak	Pre odolné švy na pevných látkach, viditeľné lemy a ozdobné švy.
	8	Voštinový steh	Na strečové látky a lemy, vrátane gumenných nití.
	9	Slepý steh	Na slepé lemy na väčšine typov látok a na lemovanie mäkkých džersejov a jemných látok.
	10	Dvojité overlock	Na súčasné zošívanie a konečnú úpravu elastických látok.
	11	Super strečový steh	Pre veľmi pružné otvorené švy.

Stehové vzory	Číslo stehu	Názov	Popis
	12	Naberací steh	Na naberanie pomocou gumených nití a na ploché spájanie švov na látkach so strednou gramážou.
	13	Streč overlock	Na súčasné zošívanie a dokončovanie elastických látok, ako aj na ploché spojovacie švy.
	14	Trikotový steh	Na viditeľné lemy a švy spodnej bielizne a svetrov a na opravu trikotovej tkaniny.
	15	Uiverzálny steh	Na ploché spojovacie švy, viditeľné lemy a ozdobné švy na ťažkých látkach, ako je plšť a koža a na pripevnenie elastickej pásky.
	16	Šitý cikcak	Na konečnú úpravu a spevnenie okrajov látok, na prišívanie na elasticкую pásku a na ozdobné švy.
	17	Lycra steh	Na ploché spojovacie švy, viditeľné lemy na tkanine Lycra a na prešívanie cez švy v základných odevoch.
	18	Strečový steh	Pre pružné švy a lemy tkaných a pletených látok.
	19	Zosilnený overlock	Pre overlockové švy alebo ploché spojovacie švy na stredne ťažkých úpletach a uterákoch.
	20	Pletený overlock	Pre pružné švy a lemy tkaných a pletených látok, na šitie a konečnú úpravu.
	21	Bastingový steh	Na zošívanie švov, lemov a na quiltovanie.
	22	Jednoduchý program na látanie	Na automatické látanie jemných až ťažkých tkanín.
	23	Program na zosilnené látanie	Na automatické látanie v ťažkých materiáloch.
	24	Bartack program	Na vystuženie otvorov vreciek, gombíkových dierok a na prišitie pútok na opasok.
	25	Bartack program	Na vystuženie otvorov vreciek, prištie pútok na opasok a zaistenie koncov švov.

## ZÁKLADNÉ STEHY

Stehové vzory	Číslo stehu	Názov	Popis
	26	Veľký fly steh	Na vystuženie otvorov vreciek, zipsov a rozparkov v stredne hrubých až hrubých látkach.
	27	Malý fly steh	Na vystuženie otvorov vreciek, zipsov a rozparkov v jemných až stredne ťažkých látkach.
	29	Úzky slepý steh	Na slepé lemy a mušľové lemy pri svetlých, jemných a mäkkých látkach.
	31	Trojitý rovný steh s dlhým stehom	Pre odolné švy v pevných látkach, napr. viditeľné a ozdobné švy.
	32	Jednoduchý rovný steh	Ako spojovací steh v kombinácii jedného rovného stehu.
	33	Tri jednoduché rovné stehy	Ako spojovacie stehy v kombinácii troch jednotlivých rovných stehov.
	34	Látací steh	Na látanie spolu s funkciou „Rýchly spätný chod“.
	35	Otvorený overlockový steh	Na súčasné zošívanie a dokončovanie elastických látok so zosilneným okrajom.
	36	Overlock	Pre stredne ťažké úplety.
	37	Zosilnený overlockový steh	Na súčasné zošívanie, konečnú úpravu a spevnenie elastických látok.
	38	Retiazkový steh	Na ozdobné a zosilňujúce stehy na väčšine tkanín.
	39	Efekt krycieho stehu	Na šitie ozdobných švov a lemov ťažkých úpletov a tkaných látok.
	40	Efekt krycieho stehu	Na šitie ozdobných švov a lemov ťažkých úpletov a tkaných látok.

## 6.2 Zošívanie rovným stehom

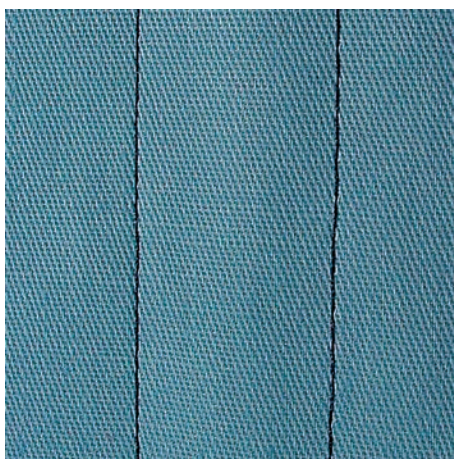

Dĺžku stehu prispôbte šitému projektu, napr. pre džínsovú látku použite dlhšie stehy (cca 3-4 mm), pre jemné látky použite kratšie stehy (cca 2-2,5 mm). Dĺžku stehu prispôbte hrúbke nite, napríklad k ozdobnému prešívaniu kordonetom zvolte dlhé stehy (cca 3-5 mm).

Predpoklad:

- Je nasadená Pätká na šitie reverzných vzorov #1C/1D.



- > Dotknite sa «Základné stehy».
- > Zvoľte Rovný steh č. 1.

## 6.3 Zapošitie s automatickým zapošivacím programom

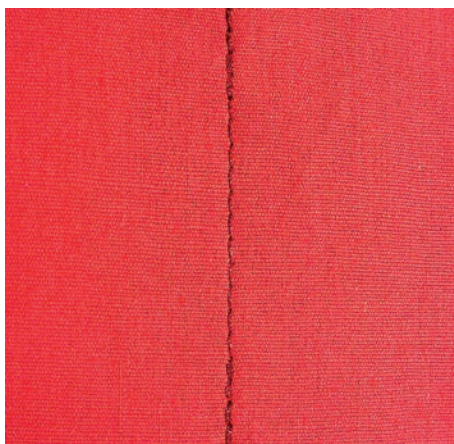

Vďaka stanovenému počtu 6 stehov dopredu a 6 stehov späť je zapošitie pravidelné.

Predpoklad:

- Je nasadená Pätká na šitie reverzných vzorov #1C.



- > Dotknite sa «Základné stehy».
- > Zvoľte Zaisťovací program č. 5.
- > Zošliapnite ovládací pedál.

– Stroj automaticky zapošije

- > Ušite steh požadovanej dĺžky.



- > Stlačte tlačidlo «Rýchly spätný chod».
- Stroj automaticky zapošije a na konci zapošivacieho programu sa zastaví.

## 6.4 Všívanie zipsu

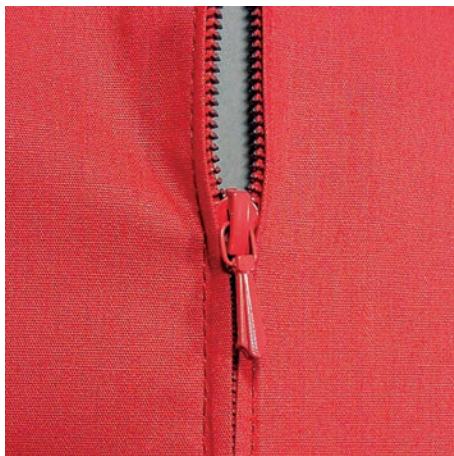

Kedže môže byť podanie látky na začiatku šitia ťažké, odporúča sa počas prvých niekoľkých stehov pevne držať nite alebo ľahko ťahať za látku späť, alebo ušiť najprv 1 - 2 cm stehy späť.



- > Nasadte pätku Pätku na šitie reverzných vzorov #1C.
- > Dotknite sa «Základné stehy».
- > Zvoľte Rovný steh č. 1.
- > Ušite šev až k začiatku zipsu.
- > Ušite zapošívacie stehy.
- > Uzavrite dĺžku zipsu dlhými stehmi.
- > Začistite presahy švu.
- > Šev zožehlite.
- > Rozopnite zips.
- > Pristehujte zips pod látku, aby sa zožehlené okraje látok zišli v osi zipsu.
- > Rozopnite zips na niekoľko centimetrov.
- > Nasadte pätku Pätku na zips #4D.
- > Presuňte ihlu do pravej polohy.
- > Pre ľahšie usadenie projektu použite na zdvíhanie prítlačnej pätky kolennú páku.
- > Začnite šiť od ľavého horného konca.
- > Ved'te látku tak, aby ihla šla pozdĺž zúbkov zipsu.
- > Zastavte pred jazdcom zipsu s ihlou v spodnej polohe.
- > Zdvihnite prítlačnú pätku.
- > Zapnite zips.
- > Pokračujte v šití a zastavte pred základňou zipsu s ihlou v spodnej polohe.
- > Zdvihnite prítlačnú pätku a otočte výrobok.
- > Šite cez zips a zastavte s ihlou v spodnej polohe.
- > Zdvihnite prítlačnú pätku a otočte výrobok.
- > Ušite druhú stranu zdola nahor.

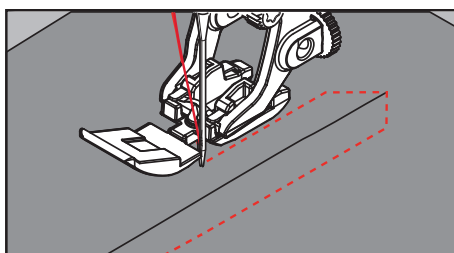

## 6.5 Šitie oboch strán zipsu zdola nahor

Pri tkaninách s vlasom, ako je zamat, sa odporúča všiť zips na oboch stranách zdola nahor.



Ak používate husto tkané alebo tvrdé látky je vhodné zvoliť ihlu veľkosti 90 - 100. Dosiachnete s ňou najpravidelnejšie stehy.



- > Prispôbte Pätku na šitie reverzných vzorov #1C.
- > Kliknite «Základné stehy».
- > Vybrať Rovný steh č. 1.
- > Ušite šev až k začiatku zipsu.
- > Ušite zapošívacie stehy.
- > Uzavrite dĺžku zipsu dlhými stehmi.
- > Začistite presahy švu.
- > Šev zožehlite.
- > Rozopnite zips.
- > Pristehujte zips pod látku, aby sa sežehlené okraje látok zišli v osi zipsu.
- > Prispôbte Pätku na zips #4D.
- > Presuňte ihlu do pravej polohy.
- > Pre ľahšie usadenie projektu použite na zdvíhanie prítlačnej pätky kolennú páku.
- > Začnite šiť uprostred šva na konci zipsu.
- > Šite diagonálne podľa okraja zúbkov zipsu.
- > Ušite prvú stranu (1) zdola nahor.
- > Zastavte pred jazdcom zipsu s ihlou v spodnej polohe.
- > Zdvihnite prítlačnú pätku.
- > Otvorte zips až za prítlačnú pätku.
- > Spustite prítlačnú pätku a pokračujte v šití.
- > Posuňte polohu ihly doľava.
- > Ušite druhú stranu zhora nadol, rovnako ako prvý.

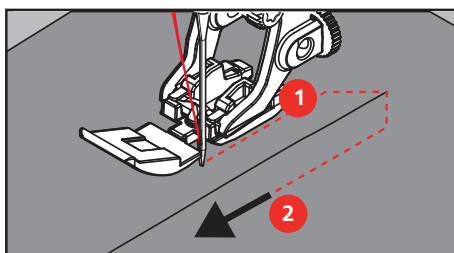

## 6.6 Šitie trojitým rovným stehom

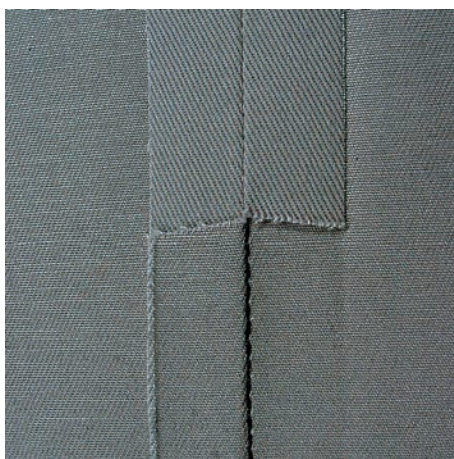

Trojitý rovný steh je vhodný najmä pre odolné švy a pre pevné, husto tkané látky, ako je denim a menčester. Pri pevných alebo husto tkaných materiáloch sa odporúča použiť džínsovú pätku #8. To pomôže šiť denim alebo plátno. Pre ozdobné prešívanie je možné dĺžku stehu predĺžiť.



- > Prispôbte Pätku na šitie reverzných vzorov #1C/1D.
- > Kliknite «Základné stehy».
- > Vybrať Trojitý rovný steh č. 6.



## 6.7 Šitie trojitým endlovacím stehom

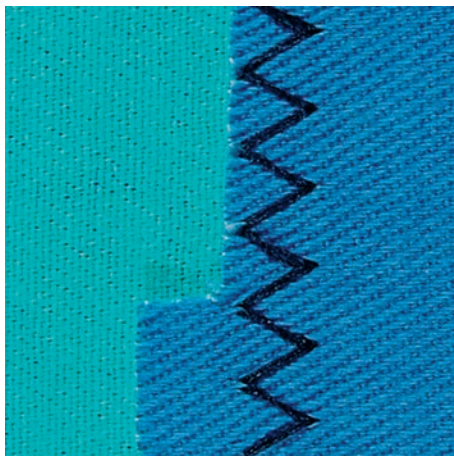

Pre materiály, ako je džínsovina, podsedáky, markízy alebo často prané výrobky. Najprv začistite okraje.

- > Nasadte pätku Pätká na šitie reverzných vzorov #1C/1D.
- > Dotknite sa «Základné stehy».
- > Zvoľte Trojitý cikcak č. 7.



## 6.8 Ručné plátanie

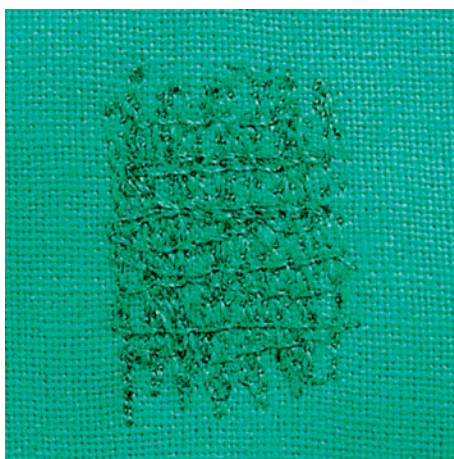

Používa sa na plátanie dier a riedkych miest na všetkých druhoch látok.

Ak zostáva niť hore a steh sa zle tvaruje, spomalte pohyb látkou. Ak sa tvoria na rubovej strane látky uzlíky, pohybujte látkou rýchlejšie. Ak sa Vám trhá niť, vedte látku viac rovnomerne.

- > Nasadte pätku Látacia pätká #9.
- > Dotknite sa «Základné stehy».
- > Zvoľte Rovný steh č. 1.
- > Zasuňte podávač.
- > Nasadte násuvný stolík na voľné rameno.
- > Upevnite si látku do kruhového vyšivacieho rámčeka (mimo základné vybavenie).
  - Látané miesto zostáva rovnomerne napnuté a nemôže sa deformovať.
- > Šite zľava doprava, vedte látku rovnomerne rukami a netlačte na ňu.
- > Smer šitia meňte do oblúka, aby ste nerobili diery do látky a netrhali niť.



- > Šite okraje v rôznych dĺžkach, aby sa niť lepšie rozprestrela po látke.

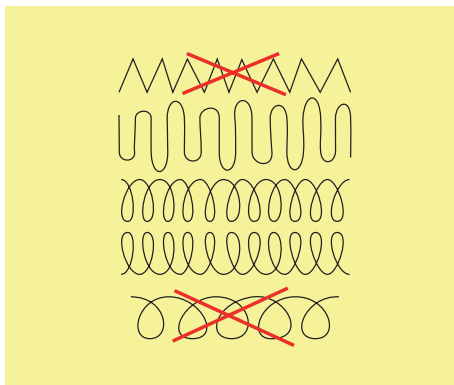

- > Prvé rady šite nie príliš blízko k sebe a mimo riedku oblasť.
- > Šite radu nepravidelných dĺžok.

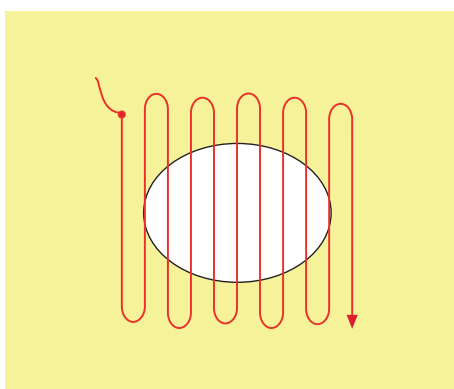

- > Otočte látku o 90 °.
- > Prvú radu šite nie príliš blízko k sebe.

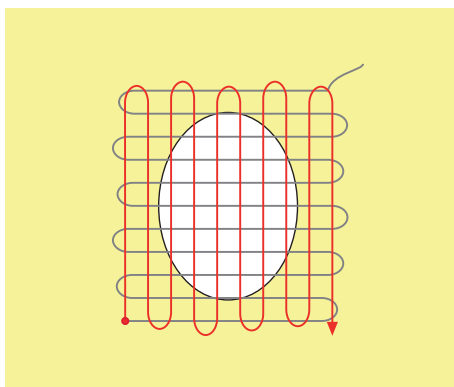

- > Otočte látku o 180 °.
- > Ušite ďalšiu voľnú radu.

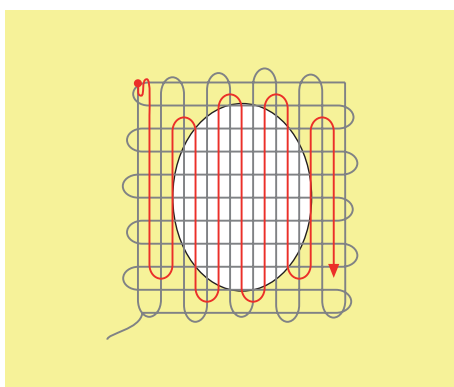

## 6.9 Automatické látanie



Jednoduchý látací program č. 22 je obzvlášť vhodný na rýchle látanie opotrebovaných miest alebo trhlín. Ako podklad na opotrebované a poškodené miesta sa odporúča použiť jemný materiál alebo nalepiť lepiacu vložku. Jednoduchý látací program č. 22 nahrádza pozdĺžne nite vo všetkých látkach. Ak sa oblasť látania zdeformuje, opravte ju pomocou vyváženia.

- > Prispôbiť Päťka na šitie reverzných vzorov #1C or Päťka na gombíkovú dierku s posuvným merítkom #3A.
- > Kliknite «Základné stehy».
- > Vybrať Jednoduchý program na látanie č. 22.
- > Upnite ľahké materiály v oválnom vyšívacom rámiu (voliteľné príslušenstvo).
  - Oblasť látania zostáva rovnomerne napnutá a nedá sa zdeformovať.
- > Začnite šiť vľavo hore.
- > Šite prvý rad.
- > Zastavte stroj.
- Ⓡ > Stlačte tlačidlo «Rýchly spätný chod».
  - Dĺžka je naprogramovaná.
- > Dokončite šitie látacieho programu.
  - Stroj sa automaticky zastaví.

## 6.10 Zosilnené látanie, automatické

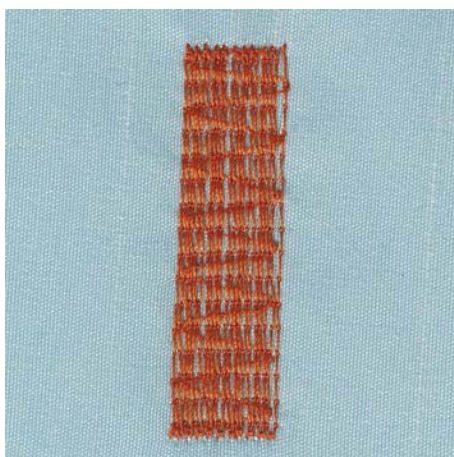

Program zosilneného látania č. 23 je obzvlášť vhodný na rýchle látanie opotrebovaných miest alebo trhlín. Zosilnený látací program č. 23 nahrádza pozdĺžne nite vo všetkých látkach.



Keď plátacie program nezakryje celú poškodenú oblasť, je najlepšie látku posunúť a vykonať látanie ešte raz. Dĺžka je naprogramovaná a látanie môžete ľubovoľne opakovať.



- > Prispôbte Päťka na gombíkovú dierku s posuvným merítkom #3A.
- > Kliknite «Základné stehy».
- > Vybrať Program na zosilnené látanie č. 23.
- > Upnite ľahké materiály v oválnom vyšívacom rámmiku (voliteľné príslušenstvo).
  - Oblasť látania zostáva rovnomerne napnutá a nedá sa zdeformovať.
- > Začnite šiť vľavo hore.
- > Šite prvý rad.
- > Zastavte stroj.



- > Stlačte tlačidlo «Rýchly spätný chod».
  - Dĺžka látania je naprogramovaná.
- > Dokončite šitie látacieho programu.
  - Stroj sa automaticky zastaví.

### 6.11 Zosilnené látanie

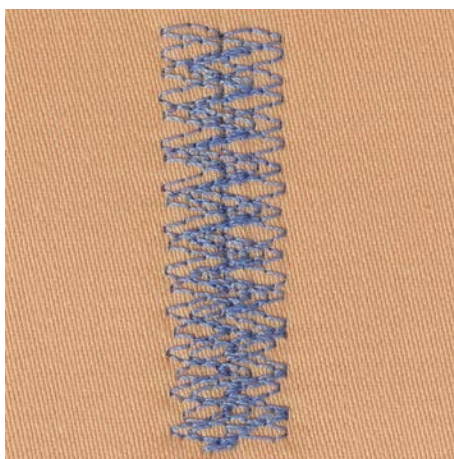

Látací steh č. 34 je obzvlášť vhodný na poškodené miesta na ťažkých alebo pevných látkach, napr. džínsy a pracovné oblečenie.



- > Prispôbte Päťka na šitie reverzných vzorov #1C.
- > Kliknite «Základné stehy».
- > Vybrať Látací steh č. 34.
- > Šite prvý rad. Začnite vľavo hore.



- > Po dosiahnutí požadovanej dĺžky stlačte tlačidlo «Rýchly spätný chod».
  - Stroj šije obrátene.



- > Po dosiahnutí požadovanej dĺžky znova stlačte tlačidlo «Rýchly spätný chod».
- > Postup opakujte, kým sa nenaplní požadovaná šírka.

## 6.12 Začistovanie okrajov



Cikcak č. 2 je vhodný pre všetky materiály. Možno ho použiť aj pre pružné švy a pre ozdobné šitie. Pre jemné látky použite látaciu niť. Na šitie saténového stehu je vhodné nastaviť hustý krátky entlovací steh s dĺžkou 0,3-0,7 mm. Saténový steh môžete použiť pre aplikácie a na vyšívanie.

Predpoklad:

- Okraj látky by mal byť plochý, nemal by sa rolovať.
- > Nasadte pätku Päťka na šitie reverzných vzorov #1C.
- > Dotknite sa «Základné stehy».
- > Zvoľte Cikcak č. 2 alebo Saténový steh č. 1315.
- > Nenastavuje steh ani príliš dlhý, ani príliš široký.
- > Ved'te okraj látky na stred prítlačnej pätky, aby ihla na jednej strane prechádzala látkou a na druhej strane mimo jej okraj.



## 6.13 Ušiť dvojitý overlockový šev



Dvojitý overlockový šev je vhodný pre voľné úplety a križové švy v úpletach. Pri práci s džersejom by ste mali používať džersejovú ihlu, aby ste zabránili poškodeniu úpletu. Pri šití strečových materiálov používajte strečovú ihlu.

- > Prispôbiť Päťka na šitie reverzných vzorov #1C or Overlocková päťka #2A.
- > Kliknite «Základné stehy».
- > Vybrať Dvojitý overlock č. 10.



## 6.14 Šitie úzkych okrajov

- > Prispôbte Päťka na slepý steh #5 alebo Päťka na šitie okrajov #10/10C/10D.
- > Kliknite «Základné stehy».
- > Vybrať Rovný steh č. 1.



- > Okraj priložte k ľavému vodítku pätky na slepý steh.
- > Vyberte polohu ihly na ľavej strane v požadovanej vzdialenosti od okraja.

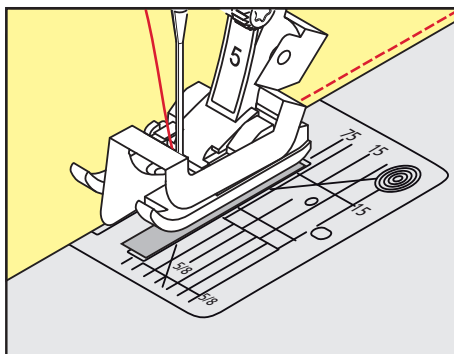

## 6.15 Široký okraj

- > Nasadte pätku Pätká na šitie reverzných vzorov #1C.
- > Dotknite sa «Základné stehy».
- > Zvoľte Rovný steh č. 1.
- > Ved'te okraj podľa prítlačnej pätky alebo vo vzdialenosti 1 –2,5 cm podľa značiek na stehovej doske.
- > Zvoľte polohu ihly v požadovanej vzdialenosti od okraja.

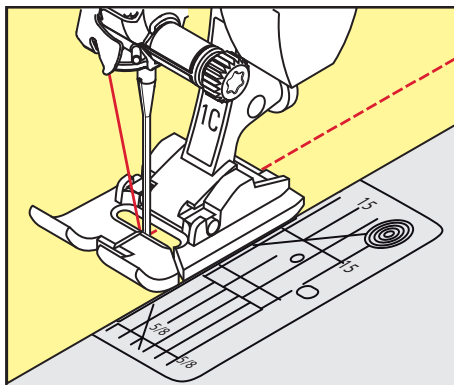

## 6.16 Prešívanie okraje s vodítkom šva

Pre šitie širších rovnobežných liniek odporúčame použiť vodítko šva.

- > Nasadte pätku Pätká na šitie reverzných vzorov #1C.
- > Dotknite sa «Základné stehy».
- > Zvoľte Rovný steh č. 1.
- > Povoľte skrutku vzadu na prítlačnej pätke.
- > Nasadte vodidlo šva do otvoru v prítlačnej pätke.
- > Nastavte požadovanú šírku.
- > Utiahnite skrutku.
- > Ved'te preložený okraj pozdĺž vodidla šva.

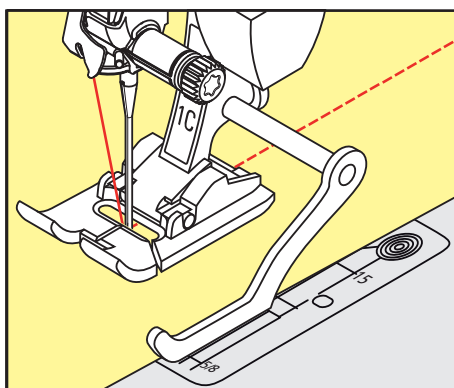



## 6.17 Šitie okrajov lemov

Pri používaní Pätky na slepý steh #5, sa odporúča nastaviť polohu ihly úplne doľava alebo doprava. S Pätkou na šitie reverzných vzorov #1C a Pätkou na šitie okrajov #10/10C/10D sú všetky polohy ihly možné.

- > Prispôbiť Pätku na slepý steh #5 alebo Pätku na šitie reverzných vzorov #1C alebo Pätku na šitie okrajov #10/10C/10D.
- > Kliknite «Základné stehy».
- > Vybrať Rovný steh č. 1.
- > Umiestnite vnútorný okraj horného lemu k vodičku pätky na slepý steh vpravo.
- > Zvoľte polohu ihly úplne vpravo, aby ste šili pozdĺž horného okraja.

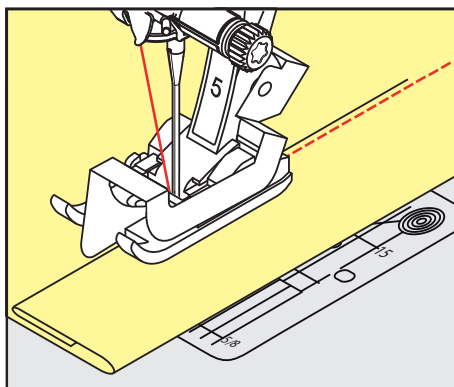

## 6.18 Šitie slepých lemov

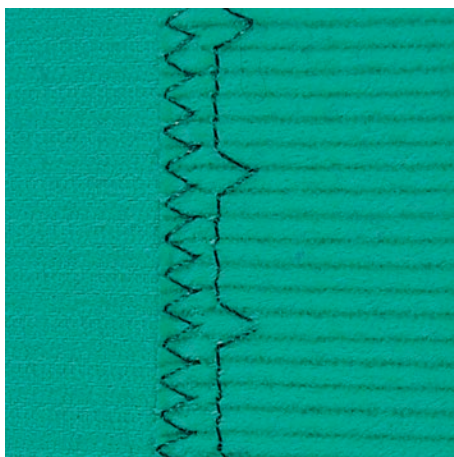

Pre neviditeľné lemy bavlny, vlny a zmesových materiálov strednej až ťažkej hmotnosti.

Predpoklad:

- Okraje látky sú ukončené.

- > Prispôbte Pätku na slepý steh #5.
- > Kliknite «Základné stehy».
- > Vybrať Slepý steh č. 9.
- > Zložte látku tak, aby bol hotový okraj látky na pravej strane.
- > Umiestnite látku pod prítlačnú pätku a posuňte preložený okraj proti kovovému vodičku na prítlačnej pätky.
- > Preložený okraj vedte rovnomerne pozdĺž kovového vodička prítlačnej pätky, aby ste stehy ušili rovnomerne hlboko.
  - Uistite sa, že ihla prepichne iba okraj záhybu.





- > Po ušití asi 10 cm skontrolujte obe strany látky a v prípade potreby znovu upravte šírku.

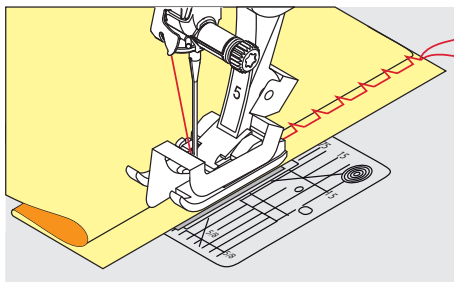

### 6.19 Šitie viditeľných lemov



Viditeľný lem sa hodí najmä pre elastické švy na trikote z bavlny, vlny, syntetických a zmesných látok.

- > Nasadte pätku Pätko na šitie reverzných vzorov #1C/1D.
- > Dotknite sa «Základné stehy».
- > Zvoľte Trikotový steh č. 14.
- > Zožehlite lem a podľa potreby ho pristehujte.
- > Podľa potreby znížte prítlak pätky.
- > Ušite lem požadovanej hĺbky z lícovej strany.
- > Na rubovej strane odstrihnite prebytočný okraj.



### 6.20 Šitie plochých spojovacích švov

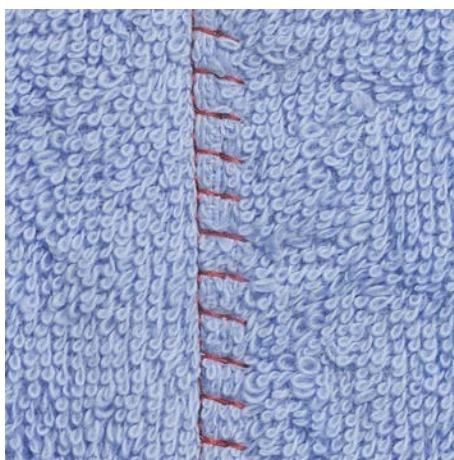

Plochý spojovací šev je vhodný najmä pre látky s vlasom a silné materiály, napr. froté, plšť a kožu.

- > Nasadte pätku Pätko na šitie reverzných vzorov #1C.
- > Dotknite sa «Základné stehy».
- > Zvoľte Streč overlock č. 13.
- > Prekryte okraje látok cez seba.



- > Šite podľa okraja látky.
- > Aby ste získali plochý a veľmi trvanlivý šev, dbajte na to, aby ihla šla presne cez horný okraj do spodnej látky.

### 6.21 Šitie bastingových stehov

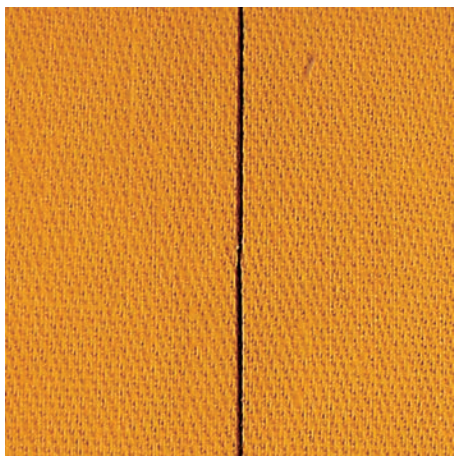

Pri šití bastingových stehov sa odporúča použiť jemnú látaciú niť. Toto je jednoduchšie odstrániť. S bastingovým stehom č. 21, je šitý každý štvrtý steh. Najdlhší steh má dĺžku až 24 mm, keď je zvolená dĺžka stehu 6 mm. Odporúčaná dĺžka stehu je 3,5 – 5 mm. Bastingový steh je vhodný na šitie, kde sa vyžaduje veľmi dlhá dĺžka stehu.

- > Prispôbte Päťka na šitie reverzných vzorov #1C/1D.
- > Kliknite «Základné stehy».
- > Vybrať Bastingový steh č. 21.
- > Nastavte dĺžku stehu.
- > Vrstvy látky prišpendlite v pravom uhle k smeru prichytávania, aby ste zabránili sklúznutiu vrstiev.
- > Na začiatku a na konci ušite 3 – 4 zaistovacie stehy.



## 7 Ozdobné stehy

### 7.1 Prehľad Dekoratívne stehy







Niektoré ozdobné stehy sú ľahšie, iné ťažšie, závisí od druhu látky.

- Ozdobné stehy, ktoré sú naprogramované jednoduchými rovnými stehmi, sú obzvlášť vhodné pre ľahké materiály, napr. Ozdobný steh č. 101
- Ozdobné stehy, ktoré sú naprogramované s trojitými rovnými stehmi alebo s niekoľkými saténovými stehmi, sú obzvlášť vhodné pre stredne ťažké materiály, napr. Ozdobný steh č. 107.
- Ozdobné stehy, ktoré sú naprogramované saténovými stehmi, sú obzvlášť vhodné pre materiály s vysokou gramážou, napr. Ozdobný steh č. 401

Pre dokonalú tvorbu stehu je výhodné použiť rovnakú farbu nite pre vrchnú a cievkovú niť a stabilizátor. Pri vlasových alebo dlhovláknitých materiáloch sa odporúča použiť dodatočný vo vode rozpustný stabilizátor, ktorý je možné po ušití ľahko odstrániť na pravú stranu látky.



Ozdobný steh	Kategória	Názov
	Kategória 100	Prírodné stehy
	Kategória 200	Prírodné stehy s pohybom do strán
	Kategória 300	Krížikové stehy
	Kategória 400	Saténové stehy
	Kategória 500	Saténové stehy s pohybom do strán
	Kategória 600	Geometrické stehy
	Kategória 700	Heirloomové stehy
	Kategória 800	Heirloom stehy s pohybom do strán
	Kategória 900	Detské stehy
	Kategória 1000	Detské stehy s pohybom do strán

Ozdobný steh	Kategória	Názov
	Kategória 1200	Filigránové stehy s pohybom do strán
	Kategória 1400	Zužovanie
	Kategória 1500	Skyline stehy (špeciálne stehy)
	Kategória 1600	Prešívacie stehy s pohybom do strán
	Kategória 1700	Medzinárodné
	Kategória 2000	Ročné obdobia
	Kategória 2200	Šport a hobby

## 7.2 Paličkovanie

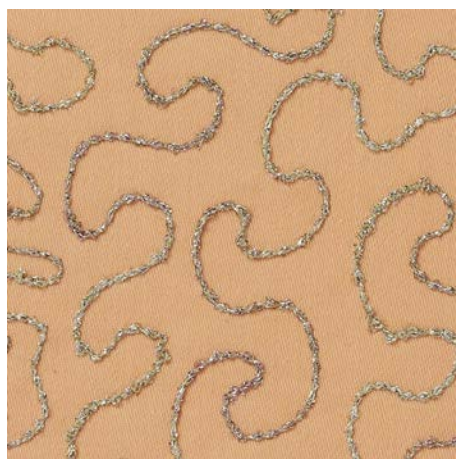

Cievka môže byť naplnená rôznym materiálom nite. Pre šitie voľným pohybom na pridanie textúry. Táto metóda je podobná „normálnemu“ šitiu voľným pohybom, ale vykonáva sa na **rubovej** strane látky.

Vystužte oblasť, ktorá sa má šiť, stabilizátorom na vyšívanie. Dizajn je možné nakresliť na rubovú stranu látky. Dizajn môžete nakresliť aj na prednú stranu látky. Línie je možné sledovať voľne vedeným rovným stehom pomocou polyesterovej, bavlnenej alebo viskózovej nite. Riadky stehov sú viditeľné na rubovej strane látky a slúžia ako vodítko pre šitie cievkovou niťou.

Funkciu BSR je možné použiť na šitie cievkovou niťou. Odporúčame viesť Váš projekt rovnomerne pod ihlou konštantnou rýchlosťou podľa vzoru. Po šití je potrebné odstrániť stabilizátor.

Najprv si ušite vzorku, aby ste skontrolovali, ako vyzerá výsledok na rubovej strane látky.

Nie všetky ozdobné stehy sú vhodné pre túto techniku. Jednoduché ozdobné stehy poskytujú najlepšie výsledky. Vyhnite sa kompaktným typom stehov a saténovým stehom.

## POZOR

Používate nesprávne cievkové puzdro

Poškodenie cievkového puzdra.

- > Použite špeciálne cievkové puzdro (základné príslušenstvo).



- > Prispôsobte Otvorená vyšivacia pätko #20C/20D.
- > Kliknite «Ozdobné stehy».
- > Vyberte vhodný dekoratívny steh.
- > Otočením «horného multifunkčného gombíka» a «dolného multifunkčného gombíka» nastavíte dĺžku stehu a šírku stehu tak, aby bolo možné dosiahnuť krásnu tvorbu stehu aj pri šití hrubou nitou.



- > Kliknite «i-Dialog».



- > Kliknite «Dlhý steh».
- Šitý je každý druhý steh.



- > Ak chcete upraviť napätie hornej nite, kliknite na «Napätie hornej nite».

### 7.3 Zmena hustoty stehu

Pri určitých dekoratívnych stehoch (napr. č. 401) je možné zmeniť hustotu stehu. Ak sa zvýši hustota stehu, zväčší sa vzdialenosť stehu. Ak sa hustota stehu zníži, vzdialenosť stehu sa skrátí. Naprogramovaná dĺžka vzoru stehu nie je ovplyvnená.



- > Vyberte dekoratívny steh.
- > Kliknite «i-Dialog».



- > Kliknite «Zmena dĺžky vzoru/hustoty stehu».
- > Nastavte hustotu stehu (1).



## 7.4 Tapering

### Prehľad Zužovanie



- |   |                               |    |                                       |
|---|-------------------------------|----|---------------------------------------|
| 1 | «Programovanie dĺžky úseku 2» | 6  | «Ručné zúženie»                       |
| 2 | «Opakovanie vzoru»            | 7  | «Konfigurácia zúženia»                |
| 3 | «Prispôsobenie dĺžok»         | 8  | «Krokovanie späť»                     |
| 4 | «Zrkadliť vľavo/vpravo»       | 9  | «Uloženie nastavenia stehového vzoru» |
| 5 | «Zostatok»                    | 10 | «Reset stehového vzoru»               |

### Zmena bodov stehového vzoru

Zužovanie je technika, pri ktorej sa vzory stehov dostávajú do bodu na začiatku a na konci. K dispozícii je výber zo 4 prednastavených tipov vzoru stehu. Okrem toho je možné hroty stehového vzoru určiť aj individuálne.



- > Kliknite «Ozdobné stehy».
- > Vyberte vzor stehu kategórie 1400.



- > Kliknite «i-Dialog».



- > Kliknite «Konfigurácia zúženia».
- > Vyberte požadovaný bod vzoru stehu v pravej časti displeja.



- > Ak chcete individualizovať špičky vzoru stehu, kliknite na «Nastavenie tipov pre stehový vzor».
- > Ak chcete zmeniť špičky vzoru stehu, kliknite na «Mínus» v pravej hornej oblasti displeja alebo «Plus».



- > Ak chcete zmeniť dĺžku špičiek vzoru stehu, kliknite na «Mínus» v pravej dolnej časti displeja alebo «Plus».



## Šitie Zúženie

Zmeny zvoleného vzoru stehu sa uložia automaticky. V manuálnom režime sa zmeny zrušia po opätovnom výbere vzoru stehu.



- > Kliknite «Ozdobné stehy».
- > Vyberte vzor stehu kategórie 1400.



- > Kliknite «i-Dialog».



- > Ak chcete uložiť zmeny vzoru stehu, kliknite na «Ručné zúženie».



- > Ak chcete automaticky uložiť zmeny vzoru stehu, kliknite na «Programovanie dĺžky úseku 2».



- > Ak chcete začať šiť, stlačte tlačidlo «Štart/Stop» alebo použite nožný ovládač.



- > Stlačte tlačidlo «Rýchly spätný chod» akonáhle sa dosiahne požadovaná dĺžka v strednej časti zúženia.
  - Stroj ušije celý stehový vzor a automaticky sa zastaví.

## Automatické zužovanie šitia



- > Kliknite «Ozdobné stehy».
- > Vyberte vzor stehu kategórie 1400.



- > Kliknite «i-Dialog».



- > Kliknite «Prispôsobenie dĺžok».
- > Ak chcete upraviť dĺžku, otočte «Horný multifunkčný gombík» alebo «Dolný multifunkčný gombík».



- > Ak chcete začať šiť, stlačte tlačidlo «Štart/Stop» alebo použite nožný ovládač.
  - Stroj ušije celý stehový vzor a automaticky sa zastaví.



## 7.5 Krížikový steh

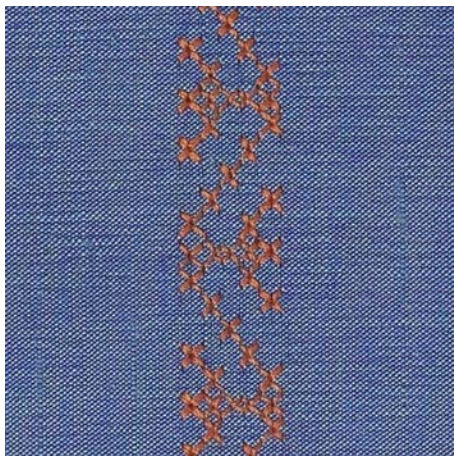

Krížikový steh je tradičná technika, ktorá rozširuje ponuku ozdobných stehov. Ak šijete krížikovým stehom na látku s textúrou plátna, získate vzhľad ručnej krížikovej výšivky. Krížikové stehy šité vyšivacou bavlnkou majú plnší vzhľad. Krížikový steh sa používa najmä na bytové dekorácie, na zdobenie odevov a všeobecne na vyšívanie. Keďže sa všetky následné rady vzťahujú k prvému radu, je nutné prvý rad ušiť v priamke.

- > Nasadte pätku Pätká na šitie reverzných vzorov #1C/1D Otvorená vyšivacia pätká alebo #20C/20D
- > Zvoľte krížikový steh z kategórie 300 a kombinujte podľa vlastnej úvahy.
- > Ušite prvý rad do priamky podľa vodidla šva.
- > Vedľa prvého radu ušite druhý na vzdialenosť jednej šírky prítlačnej pätky alebo podľa vodítka.

## 7.6 Naberané zámiky

### Naberané zámiky

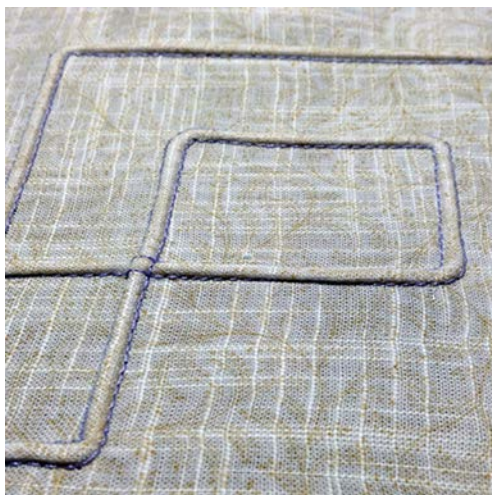

Zámiky sú úzke prešité sklady, ktoré sa zvyčajne šijú na látke ešte predtým, než sa nastrihá na diely pre ušitie odevov či iného projektu. Hodí sa na zdobenie alebo v kombinácii s inými tradičnými vyšivacími technikami. Túto techniku môže značne zjednodušiť použitie pätky na zámiky. Táto technika znižuje rozmer látky. To znamená, že je vždy nutné si spočítať, koľko látky budete potrebovať.

## Prehľad pätiiek na zámiky

Pätka na sámku	Číslo	Popis
	#30 (mimo základné príslušenstvo)	3 drážky Pre silné látky. V kombinácii s dvojihlou 4 mm
	#31 (mimo základné príslušenstvo)	5 drážok Pre stredne silné až silné látky. V kombinácii s dvojihlou 3 mm
	#32 (mimo základné príslušenstvo)	7 drážok Pre tenké až stredne silné látky. V kombinácii s dvojihlou 2 mm
	#33 (mimo základné príslušenstvo)	9 drážok Pre veľmi tenké látky (bez vkladania šnúrky). V kombinácii s dvojihlou 1 alebo 1,6 mm
	#46C (mimo základné príslušenstvo)	5 drážok V kombinácii s dvojihlou 1,6 - 2,5 mm Pre veľmi tenké až stredne silné látky.

## Práca so šnúrkou

Výraznejší a priestorovejší efekt dosiahnete všitím šnúrky do zámiku. Vyberte si takú šnúрку, ktorá dobre zapadne do drážok zvolenej pätky na zámiky. Šnúřka musí byť stálofarebná a nesmie sa zrážať.

- > Vypnite stroj a vypojte ho zo zásuvky.
- > Odstráňte ihlu.
- > Zložte prítlačnú pätku.
- > Odstráňte stehovú dosku.
- > Otvorte kryt chapača.
- > Pretiahnite šnúřku zospodu otvorom chapača a otvorom v stehovej doske.
- > Vymeňte stehovú dosku.
- > Zatvorte kryt slučkovačov.

- > Šnúrka musí prechádzať nitovou štrbinou v kryte spodnej nite.

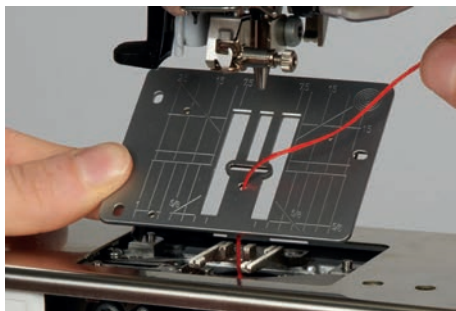

- > Umiestnite cievku na trň cievky.



- > Skontrolujte, že sa šnúrka ľahko odvíja.
- > Ak šnúrka hladko neprechádza krytom chapača, nechajte kryt otvorený.
- > Ak je kryt chapača otvorený, vypnite v nastavovacom programe indikátor spodnej nite.
  - Šnúrka leží na rubovej strane látky a spodná niť ju zachytáva/obšívá.

### Šitie zámikov

- > Nasadte príslušnú dvojihlu.
- > Navlečenie dvojihly.
- > Príkaz vytiahnuť niť.
- > Ušitie prvého zámiku.
- > Vložte prvý zámik do jednej z drážok v prítlačnej pätke.
- > Šite rovnobežne ďalšie zámiky.

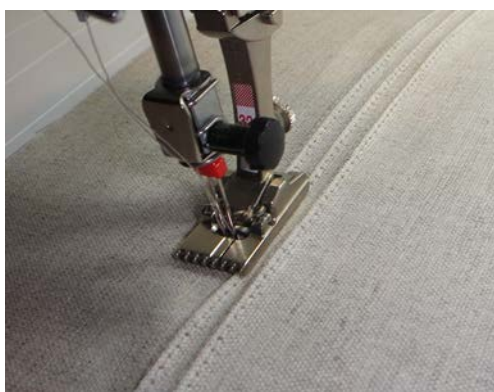

## 8 Abecedy a monogramy

### 8.1 Prehľad abecedy

Blokové písmo, obrysové písmo a písmo, ako aj azbuku je možné ušiť v dvoch rôznych veľkostiach. Monogramy je možné ušiť v troch rôznych veľkostiach. Malými písmenami je možné šiť aj blokové písmo, obrysové písmo a písmo, ako aj azbuku.

Pre dokonalú tvorbu stehu sa odporúča použiť rovnakú farbu nite pre vrchnú a spodnú niť. Látku môžete na rubovej strane spevniť vyšivacím stabilizátorom. Pre látky s vlasom alebo s dlhými vláknami, napr. froté, je vhodné použiť navyše na lícovej strane vodou rozpustný stabilizátor.



Stehový vzor	Názov
ABCabc	Tlačiarenská abeceda
ABCabc	Dvojitá tlačiarenská abeceda
<i>ABCabc</i>	Písacie (kurzíva)
ABCabc	Komiksové písmo
<i>ABC</i>	Monogramy 30/20/15 mm
ABCabc	Text na quilte
あいう	Hiragana
アイウ	Katakana
АБВабв	Cyrillic (azbuka)
<i>АБВ абв</i>	Cyrilické písmo

## 8.2 Vytváranie nápisov



Pri šití vzorov Sideways Motion, napríklad monogramov, sa odporúča použiť pätku pre pohyb do strán #40C. Odporúča sa ušit' skúšobnú vzorku nižou, skutočnou látkou a stabilizátorom, ktorý chcete použiť. Dbajte na to, aby sa látka podávala rovnomerne a zľahka, aby sa nemohla o nič tlačiť ani sa o nič zachytiť. Látka by sa nemala ťahať, tlačiť ani držať späť.







- > Kliknite «Abecedy».
- > Vyberte písmo.



- > Ak chcete vytvoriť kombináciu, kliknite na «Režim Kombinácia / Režim jednotlivých stehov».
- > Ak chcete otvoriť rozšírený režim vstupu, kliknite na «Zväčšenie/zmenšenie veľkosti náhľadu» (1).



- > Vyberte písmená.
-  > Ak chcete použiť veľké písmená, kliknite na «Veľké písmená» (štandardné nastavenie).
-  > Ak chcete použiť malé písmená, kliknite na «Malé písmená».
-  > Ak chcete použiť číslce a matematické symboly, kliknite na položku «Čísla a matematické znaky».
-  > Ak chcete použiť špeciálne znaky, kliknite na «Špeciálne znaky».



- > Ak chcete odstrániť jednotlivé slabiky zadaného textu, kliknite na «Zmazať».
- > Ak chcete zatvoriť rozšírený režim vstupu, znova kliknite na «Zväčšenie/zmenšenie veľkosti náhľadu».

## 8.3 Zmena veľkosti písma

Blokové, obrysové, skriptové, komiksové a cyrilické písmo je možné zmenšiť v režime Single.



- > Kliknite «Abecedy».
- > Vyberte písmo.
- > Vyberte písmená.



- > Kliknite «i-Dialog».



- > Ak chcete zmenšiť veľkosť písma, kliknite na «Zmena veľkosti fonu».
- > Ak chcete zväčšiť veľkosť písma na 9 mm, znova kliknite na «Zmena veľkosti fonu».

## 8.4 Zmena veľkosti monogramu

Veľkosť písma je prednastavená na 30 mm. Písmená je možné zmenšiť na 20 mm alebo 15 mm.

Predpoklad:

- Je vybrané jedno písmeno.



> Kliknite «i-Dialog».



- > Ak chcete zmenšiť veľkosť písma na 20 mm, kliknite na položku «Zmena veľkosti monogramu».
- > Ak chcete zmenšiť veľkosť písma na 15 mm, znova kliknite na položku «Zmena veľkosti monogramu».
- > Ak chcete zväčšiť veľkosť písma na 30 mm, znova kliknite na «Zmena veľkosti monogramu».



## 9 Gombíkové dierky











### 9.1 Prehľad gombíkových dierok

Pre vytvorenie správnej dierky pre každý gombík, pre každý účel a na akomkoľvek odevu je Vaša BERNINA 790 PRO vybavená úctyhodnou kolekciou gombíkových dierok. Príslušný gombík môžete prišit' automaticky. Šiť môžete aj očká.



Stehové vzory	Číslo stehu	Názov	Popis
	51	Štandardná gombíková dierka	Pre ľahké až stredne ťažké tkaniny. napr. blúzky, šaty a posteľná bielizeň.
	52	Úzka štandardná gombíková dierka	Pre ľahké až stredne ťažké tkaniny, napr. blúzky, šaty, detské a kojenecké oblečenie, remeslá.
	53	Strečová gombíková dierka	Pre všetky elastické tkaniny.
	54	Okrúhla gombíková dierka s normálnym bartackom	Pre stredne ťažké až ťažké tkaniny. napr. šaty, bundy, kabáty a oblečenie do dažďa.
	55	Okrúhla gombíková dierka s horizontálnym bartackom	Pre stredne ťažké až ťažké tkaniny, s vystuženou tyčou, napr. šaty, bundy, kabáty a oblečenie do dažďa.
	56	Gombíková dierka v tvare klúčovej dierky	Pre ťažké, nepružné tkaniny, napr. bundy, kabáty a oblečenie na voľný čas.
	57	Gombíková dierka v tvare klúčovej dierky so špicatým bartackom	Pre pevnejšie, nepružné látky, napr. bundy, kabáty, džínsy a oblečenie na voľný čas.
	58	Gombíková dierka v tvare klúčovej dierky s horizontálnym bartackom	Pre pevné, nepružné látky, napr. bundy, kabáty a oblečenie na voľný čas.
	59	Gombíková dierka s rovným stehom	Na zošívanie a spevnenie gombíkových dierok a ako lemovanie gombíkových dierok, najmä pre gombíkové dierky v koži a imitácii kože.



Stehové vzory	Číslo stehu	Názov	Popis
	60	Program na prišívanie gombíkov	Prišiva gombíky s 2 alebo 4 dierkami.
	61	Malé cikcakové očko	Otvory na šnúrky alebo úzke stuhy a na dekoratívne práce.
	62	Očko u rovného stehu	Otvory na šnúrky alebo úzke stuhy a na dekoratívne práce.
	63	Heirloom gombíková dierka	Pre efekty ručného prešívania na odevoch a ručných prácach na ľahkých až stredne ťažkých látkach.
	64	Obojstranne zaoblená gombíková dierka	Pre stredne ťažké až ťažké látky vyrobené z rôznych látok.
	65	Obojstranne zaoblená heirloom gombíková dierka	Pre ľahké až stredne ťažké tkaniny, napr. blúzky, šaty a posteľná bielizeň.
	66	Úzka gombíková dierka s dvojitém hrotom bartack	Na ozdobné gombíkové dierky v látkach strednej hmotnosti, napr. šaty a bundy.
	67	Okrúhla gombíková dierka s bartackom	Pre stredne ťažké tkaniny, napr. blúzky, šaty a saká.
	68	Ozdobná gombíková dierka s horizontálnym bartackom	Pre pevnejšie, nepružné látky, napr. bundy, kabáty a oblečenie na voľný čas.
	69	Ozdobná gombíková dierka s dvojitém hrotom bartack	Ozdobná gombíková dierka pre pevnejšie nepružné látky.
	70	Ozdobná strečová gombíková dierka	Na ozdobné gombíkové dierky v ľahkých až stredne ťažkých úpletach.

## 9.2 Použitie dištančnej podložky

Ak šijete gombíkovú dierku pravouhlo k okraju, je vhodné použiť dištančnú podložku (mimo základné príslušenstvo).

- > Vložte podložku zozadu medzi látku a spodok posuvky k silnej časti výrobku.

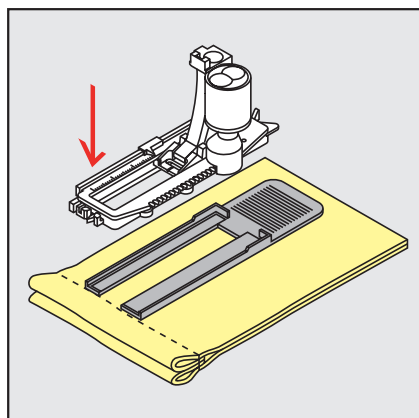

- > Spustite prítlačnú pätku.

## 9.3 Použitie kompenzačnej platne

Na šitie gombíkovej dierky v problematických látkach sa odporúča použiť nástroj na kompenzáciu výšky (voliteľné príslušenstvo). Nástroj na kompenzáciu výšky je možné použiť v kombinácii s pätkou na gombíkovú dierku s posuvným merítkom #3A.

- > Opatrne nasadíte kompenzačnú dosku zo strany.

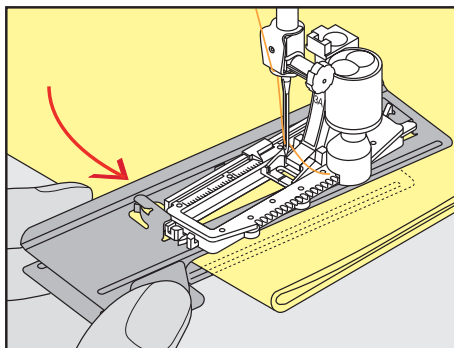

## 9.4 Značenie gombíkových dierok

- > U gombíkových dierok šitých manuálne si nakreslite na látku kriedou alebo vodou rozpustným značkovačom polohu a dĺžku dierok.

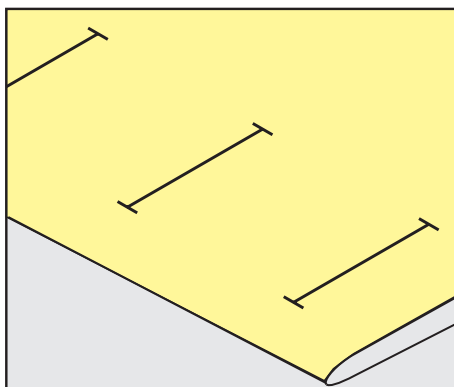

- > U gombíkových dierok šitých automaticky stačí nakresliť kriedou alebo vodou rozpustným značkovačom dĺžku a polohu prvej dierky. Pre nasledujúce dierky stačí nakresliť ich počiatkové body.

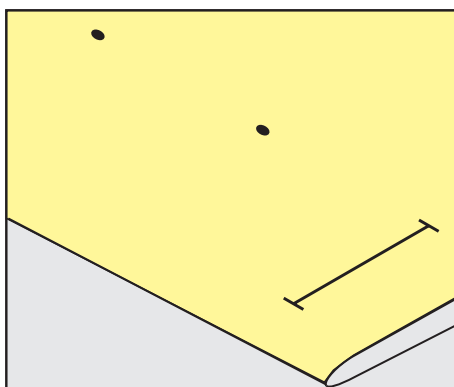

- > Pre očkové a zaoblené gombíkové dierky si nakreslite na látku kriedou alebo vodou rozpustným značkovačom dĺžku očka. Pre všetky nasledujúce dierky stačí nakresliť ich počiatočné body.

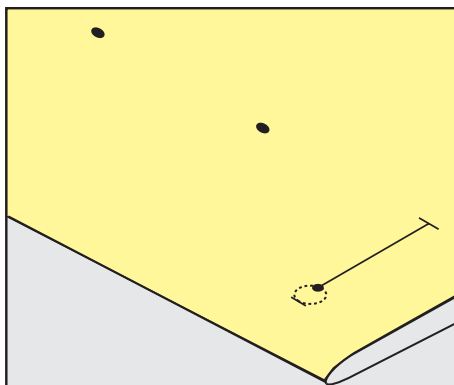

## 9.5 Šnúrka

### Použitie šnúrky s pätkou na gombíkovú dierku s posuvným merítkom #3A

Prídavná šnúrka spevňuje a skrášľuje gombíkovú dierku a je obzvlášť vhodná pre gombíkovú dierku č. 51. Ideálne šnúrky sú Perle bavlna č.8, pevná niť na ručné šitie a jemná háčkovacia priadza. Pri šití sa odporúča nedržať šnúrku.

Predpoklad:

- Pätká na gombíkovú dierku s posuvným merítkom #3A je namontovaná a zdvihnutá.
- > Zapichnete ihlu na začiatok gombíkovej dierky.
- > Vedte šnúrku na pravej strane pod pätkou s gombíkovou dierkou s posuvným merítkom..
- > Zaveste šnúrku cez kolík v zadnej časti pätky s gombíkovou dierkou s posuvným merítkom.

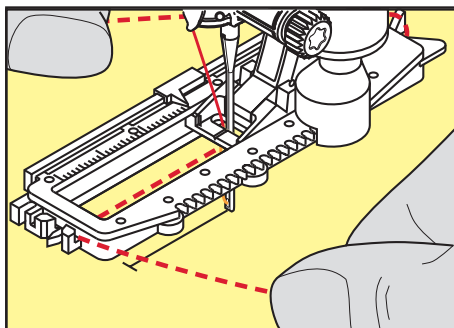

- > Potiahnite šnúrku na ľavej strane pod pätkou s gombíkovou dierkou s posuvným merítkom dopredu.

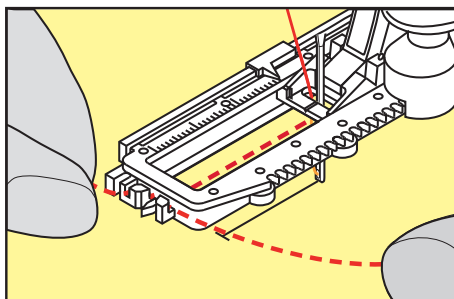

- > Zatiahnite oba konce šnúrky do zárezov.
- > Spustite pätku na gombíkové dierky s posuvným merítkom.
- > Ušite gombíkovú dierku obvyklým spôsobom.
- > Zatiahnite za slučku šnúry, kým slučka nezmizne v zátvorke.

## GOMBÍKOVÉ DIERKY

- > Konce šnúry pretiahnite na rubovú stranu látky (pomocou ihly na ručné šitie) a zauzlite ich alebo zaistite stehmi.

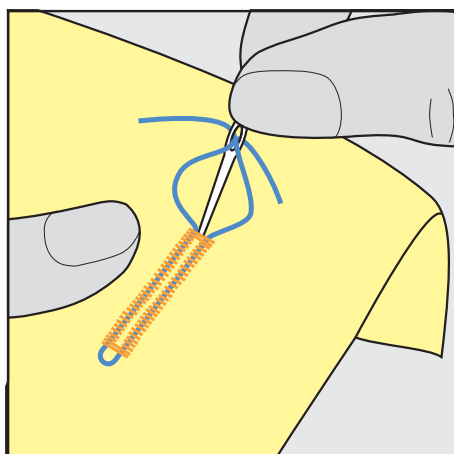

### Pomocou šnúry s pätkou s gombíkovou dierkou #3C

Predpoklad:

- Pätku na gombíkovú dierku #3C je namontovaná a zdvihnutá.
- > Zapichnete ihlu na začiatok gombíkovej dierky.
- > Zaháknite šnúru cez stredový kolík v prednej časti pätky pre gombíkové dierky.

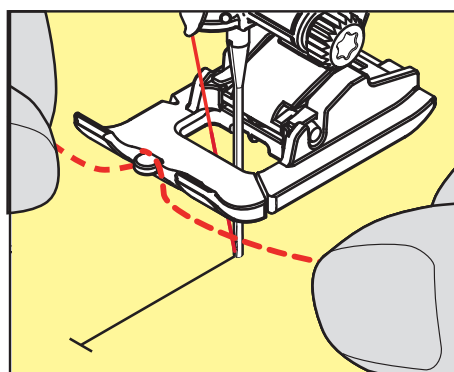

- > Potiahnite oba konce šnúrok pod pätkou s gombíkovou dierkou dozadu a vložte každú šnúru do drážky podrážky.

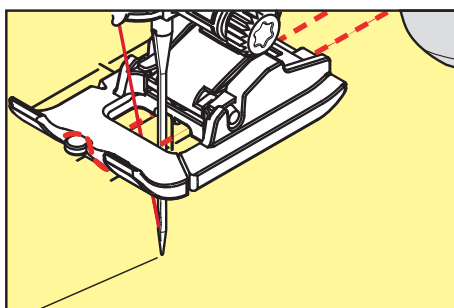

- > Spustite pätku na gombíkové dierky.
- > Ušite gombíkovú dierku obvyklým spôsobom.
- > Zatiahnite za slučku šnúry, kým slučka nezmizne v zátvorke.

- > Konce šnúry potiahnite šijacou ihlou dozadu a zauzlite alebo zaistite.

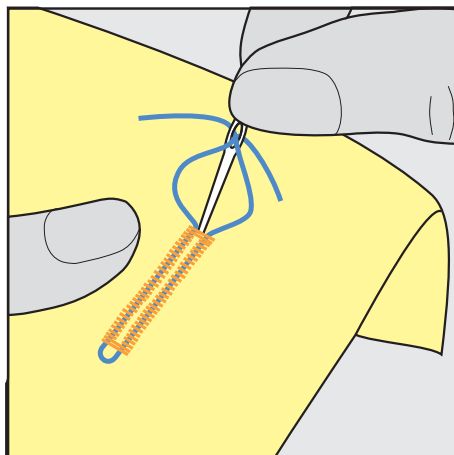

## 9.6 Ušitie vzorky

Vždy si ušite vzorku gombíkovej dierky na rovnakej látke: použite pritom rovnaký stabilizátor a zvolte si rovnakú gombíkovú dierku. Skúšobnú vzorku je tiež potrebné ušiť v príslušnom smere. Ušitím skúšobnej vzorky si môžete zmeniť nastavenie gombíkovej dierky, kým nebudete úplne spokojní s výsledkom.

Na voľne tkaných látkach, alebo tam, kde bude gombíková dierka veľmi namáhaná, stojí za to spevniť ju gombíkovou dierkou rovným stehom č. Gombíková dierka s rovným stehom č. 59. Takéto spevnenie je vhodné aj na koži, koženke alebo plsti.

Zmeny vyváženia pri šití manuálnej štandardnej gombíkovej dierky, rovnako ako očkovej či zaoblené s meraním dĺžky, ovplyvnia rovnakým spôsobom oba stĺpiky. U manuálnej očkovej a oblej gombíkovej dierky ovplyvní zmena každú stranu inak.

Ak používate počítadlo stehov a urobíte zmeny vyváženia, zmeny ovplyvnia oba stĺpiky rozdielne.



- > Dotknite sa «Gombíkové dierky».
- > Zvoľte si gombíkovú dierku.
- > Zvoľte si požadovanú prítlačnú pätku a nasadte ju.
- > Vložte látku pod prítlačnú pätku a pätku spustite.
- > Opatrne stlačte pedál a začnite šiť. Látku ľahko vedte.
- > Počas šitia skontrolujte vyváženie a podľa potreby ich upravte.
- > Skontrolujte vzorku a prípadne urobte ďalšie úpravy.

## 9.7 Stanovenie šírky gombíkovej dierky

Šírku otvoru gombíkovej dierky môžete, než začnete šiť, nastaviť v rozmedzí 0,1–2,0 mm.



- > Dotknite sa «Gombíkové dierky».
- > Zvoľte si gombíkovú dierku.



- > Dotknite sa «i-Dialog».



- > Dotknite sa «Šírka otvoru gombíkovej dierky».
- > Požadovanú šírku otvoru gombíkovej dierky nastavte otáčaním horným multifunkčným ovládačom alebo «spodným multifunkčným ovládačom».

## 9.8 Určenie dĺžky gombíkovej dierky pomocou pätky na gombíkovú dierku s vodítkom #3A



Gombík môžete vycentrovať v žltom kruhu v spodnej časti displeja. Žltý kruh môžete zväčšovať a znižovať «multifunkčnými ovládačmi». Tým stanovíte priemer gombíka.

2 mm sa automaticky pripočítajú k priemeru gombíka pre dĺžku gombíkovej dierky. Ak je priemer gombíka napríklad 14 mm, pre dĺžku gombíkovej dierky sa vypočíta 16 mm.

Predpoklad:

- Pätká na gombíkovú dierku s posuvným merítkom #3A je nasadená.



- > Kliknite «Gombíkové dierky».
- > Zvoľte si gombíkovú dierku.



- > Kliknite «i-Dialog».



- > Kliknite «Priame zadanie dĺžky gombíkovej dierky».
- > Ak chcete upraviť dĺžku gombíkovej dierky, otočte «Horný multifunkčný gombík» alebo «Dolný multifunkčný gombík».

### 9.9 Určenie dĺžky gombíkovej dierky pomocou pätky na gombíkovú dierku #3C

Keď sa používa pätká na gombíkové dierky #3C, dĺžka gombíkovej dierky sa musí určiť pomocou funkcie Počítadlo stehov. Funkcia počítadla stehov je vhodná pre všetky typy gombíkových dierok. Ľavá obrubakovej dierky je našitá dopredu, pravá obrubakovej dierky je našitá obrátene. Ak prídennám vo vyvážení, funkcia počítadla stehov sa musí uložiť pre každú gombíkovú dierku samostatne.

Predpoklad:

- Pätká na gombíkovú dierku #3C je nasadená.



- > Kliknite «Gombíkové dierky».
- > Zvoľte si gombíkovú dierku.



- > Kliknite «i-Dialog».



- > Kliknite «Programovanie dĺžky počítadlom stehov».
- > Ušite požadovanú dĺžku gombíkovej dierky.
- > Zastavte stroj.



- > Po stlačení tlačidla «Rýchly spätný chod» stroj prišije spodný záševok a druhý lem obrátene.
- > Zastavte stroj vo výške prvého stehu.
- > Po opätovnom stlačení tlačidla «Rýchly spätný chod» stroj zošije horné zapínanie a zaistovacie stehy.
  - Dĺžka gombíkovej dierky zostane uložená a každá nasledujúca gombíková dierka sa ušije rovnako, až kým sa stroj nevypne.

## 9.10 Automatické šitie gombíkovej dierky

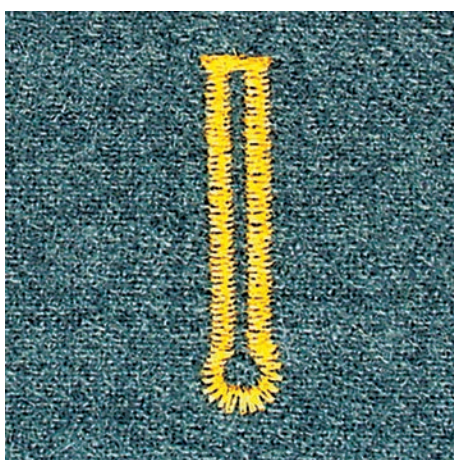
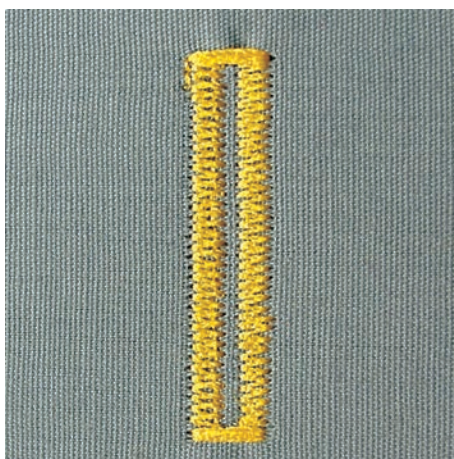

Keď sa používa Päťka na gombíkovú dierku s posuvným merítkom #3A dĺžka gombíkovej dierky sa meria automaticky šošovkou na prítlačnej päťke. Gombíková dierka bude presne zdvojená a stroj sa po dosiahnutí maximálnej dĺžky automaticky prepne na ďalší krok. Päťka na gombíkovú dierku s posuvným merítkom #3A je vhodná pre gombíkové dierky s dĺžkou 4 – 31 mm, v závislosti od typu gombíkovej dierky. Päťka na gombíkovú dierku s posuvným merítkom #3A musí ležať dokonale naplocho na tkanine, aby sa dala presne zmerať dĺžka. Všetky naprogramované gombíkové dierky majú rovnakú dĺžku a rovnako pekný vzhľad.

Predpoklad:

- Päťka na gombíkovú dierku s posuvným merítkom #3A je nasadená.



- > Kliknite «Gombíkové dierky».
- > Vyberte gombíkovú dierku č. 51 – 53 alebo 54 – 58 alebo č. 66, 68 alebo 69.
- > Ušite požadovanú dĺžku gombíkovej dierky.



- > Ak chcete naprogramovať dĺžku, stlačte tlačidlo «Rýchly spätný chod».



- > Stlačte tlačidlo «Štart/Stop» alebo stlačte nožný ovládač.
  - Stroj dokončí gombíkovú dierku automaticky. Všetky nasledujúce gombíkové dierky sú šité v rovnakej dĺžke.

## 9.11 Programovanie tradicnej gombíkovej dierky

Predpoklad:

- Je nasadená päťka Päťka na gombíkovú dierku s posuvným merítkom #3A.



- > Dotknite sa «Gombíkové dierky».
- > Zvoľte Heirloom gombíková dierka č. 63.
- > Ušite gombíkovú dierku požadovanej dĺžky



- > Dĺžku naprogramujte stlačením tlačidla «Rýchly spätný chod».
  - Stroj došije dierku automaticky. Všetky nasledujúce gombíkové dierky sa ušijú rovnako dlhé.



## 9.12 Ručné šitie gombíkovej dierky v 7 krokoch

Dĺžka gombíkovej dierky sa určuje ručne pri šití. Zaväzovacie, očné a zaisťovacie stehy sú predprogramované. Jednotlivé kroky je možné zvoliť rolovaním pomocou ikon šípok, priamou voľbou alebo stlačením tlačidla «Rýchly spätný chod».

Predpoklad:

- Päťka na gombíkovú dierku s posuvným merítkom #3A je nasadená.



- > Kliknite «Gombíkové dierky».
- > Vybrať Štandardná gombíková dierka č. 51.



- > Kliknite «i-Dialog».



- > Kliknite «Ručné nastavenie dĺžky».
  - Na displeji sa aktivuje krok 1 na spustenie gombíkovej dierky.
- > Ušite požadovanú dĺžku gombíkovej dierky.
  - Krok 2 sa aktivuje pri začatí šitia.

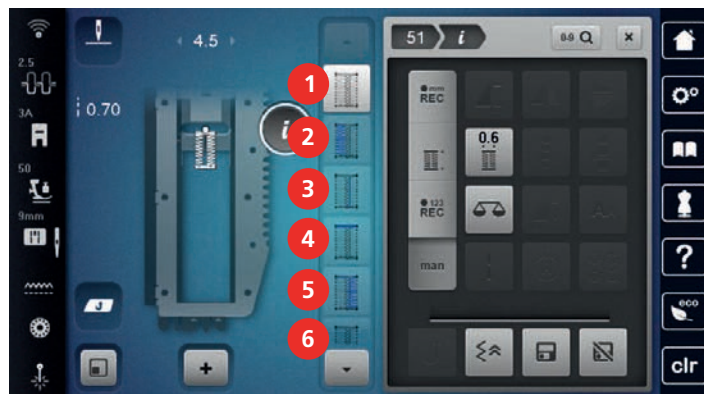

- > Zastavte, keď sa dosiahne požadovaná dĺžka gombíkovej dierky alebo označenie dĺžky.
- > Krok 3 sa zobrazí po kliknutí «Šípka dole».
  - Stroj šije rovné stehy späť.
- > Zastavte stroj na úrovni prvého stehu na začiatku gombíkovej dierky.
- > Krok 4 sa zobrazí po kliknutí «Šípka dole».
  - Stroj ušije hornú uzávierku a automaticky sa zastaví.
- > Krok 5 sa zobrazí po kliknutí «Šípka dole».
  - Stroj ušije druhý stĺpik.
- > Zastavte stroj na úrovni posledného stehu prvej obruby.
- > Krok 6 sa zobrazí po kliknutí «Šípka dole».
  - Stroj ušije spodnú uzávierku a automaticky sa zastaví.
- > Krok 7 sa zobrazí po kliknutí «Šípka dole».
  - Stroj automaticky zapošíje a zastaví sa.

## 9.13 Ručné šitie gombíkovej dierky v 5 krokoch

Dĺžka gombíkovej dierky sa určuje ručne pri šití. Zaväzovacie, očné a zaisťovacie stehy sú predprogramované. Jednotlivé kroky je možné zvoliť rolovaním pomocou ikon šípok, priamou voľbou alebo stlačením tlačidla «Rýchly spätný chod».

Predpoklad:

- Päťka na gombíkovú dierku s posuvným merítkom #3A je nasadená.



- > Kliknite «Gombíkové dierky».
- > Vybrať Okrúhla gombíková dierka s normálnym bartackom č. 54.



> Kliknite «i-Dialog».



- > Kliknite «Ručné nastavenie dĺžky».
  - Na displeji sa aktivuje krok 1 na spustenie gombíkovej dierky.
- > Ušite požadovanú dĺžku gombíkovej dierky.
  - Aktivuje sa krok 2.



- > Zastavte, keď sa dosiahne požadovaná dĺžka obruby alebo označenie dĺžky.
- > Krok 3 sa zobrazí po kliknutí «šípka dole».
- > Stroj ušije krivku alebo oko a automaticky sa zastaví.
- > Krok 4 sa zobrazí po kliknutí «šípka dole».
  - Stroj ušije druhý stĺpik smerom dozadu.
- > Zastavte stroj na úrovni prvého stehu, kde začína gombíková dierka.
- > Krok 5 sa zobrazí po kliknutí «šípka dole».
  - Stroj ušije hornú uzávierku a automaticky zapošíje.

### 9.14 Prerezanie gombíkovej dierky páračikom

- > Zapichnete na oba konce gombíkovej dierky špendlíky, aby ste neprerezali uzávierky.
- > Prerežte dierku od oboch koncov smerom k stredu.

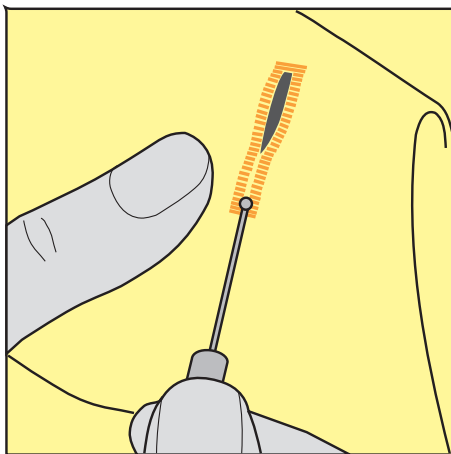

## 9.15 Prerežanie gombíkovej dierky rezačom gombíkových dierok (mimo základné príslušenstvo)

- > Položte látku na vhodný kúsok dreva.

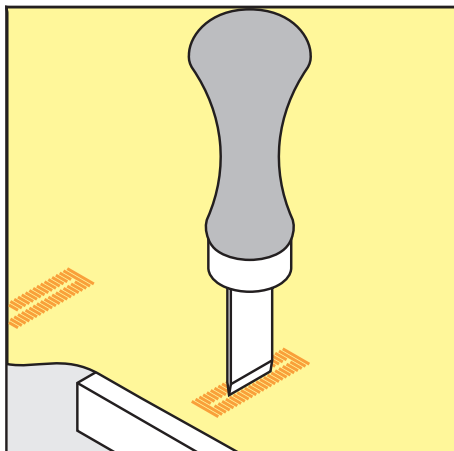

- > Umiestnite rezač na stred gombíkovej dierky.
- > Pritlačte na rezač rukou.

## 9.16 Prišívanie gombíkov

S programom pre prišívanie gombíkov môžete prišívajúť gombíky s dvoma a so štyrmi dierkami, patenty a cvoky.

- |                               |  |
|-------------------------------|--|
| Odporúčaný šijací program:    | Program na prišívanie gombíkov č. 60   |
| Odporúčaná prítlačná pätko:   | Pätka na prišitie gombíkov #18   |
| Alternatívna prítlačná pätko: | <ul style="list-style-type: none"> <li>• Pätko na šitie reverzných vzorov #1/1C</li> <li>• Látacia pätko #9</li> <li>• Pätko s reverzným vzorom s priehľadnou podrážkou #34/34C</li> </ul> |

### Nastavenie krčku

Pre gombíky na silnejších látkach predĺžte krčok = vzdialenosť medzi gombíkom a látkou.

Gombíky na tenké látky alebo na ozdobné účely šite bez «krčku».

### **POZOR! Nastavenie krčku je možné iba pri pätko na prišívanie gombíkov #18.**

- > Povoľte skrutku vzadu na prítlačnej pätko.
- > Stlačte tyč smerom nahor podľa hrúbky látky.
- > Utiahnite skrutku.

### Prišívanie gombíkov

Predpoklad:

- Dĺžka krčku sa nastavuje podľa hrúbky látky.
- Je nasadená pätko Pätko na prišitie gombíkov #18 alebo alternatívna prítlačná pätko.
- Nasadená pätko bola zvolená v užívateľskom rozhraní.
- Podávač je zasunutý.



- > Dotknite sa «Gombíkové dierky».
- > Zvoľte Program na prišívanie gombíkov č. 60.
- > Otáčaním ručným kolesom vytiahnite spodnú látku.
- > **POZOR! Program na prišívanie gombíkov začína vždy nad ľavou dierkou gombíka.**  
Položte gombík na látku. Vložte gombík a látku pod prítlačnú pätko tak, aby ihla pichla do ľavej dierky.  
U gombíkov so štyrmi dierkami šite najprv prednú dvojicu dierok a potom zadnú.
- > Spustite prítlačnú pätko.
- > Prvý steh ušite otáčaním ručným kolesom.

- > Pokračujte v otáčaní ručným kolesom, kým ihla neprejde do pravej dierky. Skontrolujte, že ihla ide správne do pravej dierky. Ak je to nutné, upravte šírku stehu horným multifunkčným ovládačom.
- > Pridržiavajte nite a zošliapnite pedál.
  - Stroj prišije gombík a automaticky sa zastaví.
- > Ak chcete zvýšiť pevnosť gombíka, prišívací program zopakujte.
- > Nite odstrihnite strojom. Tiež môžete vytiahnuť látku zo stroja a nite odstrihnúť ručne. hornú niť zospodu a zviažte ju so spodnou niťou.

### 9.17 Šitie očiek



Ak chcete očko spevniť, ušite ho dvakrát. Ak je to potrebné, upravte vyváženie.

Predpoklad:

- Je nasazena Pätká na šitie reverzných vzorov #1C Otvorená vyšivacia pätká alebo #20C



- > Dotknite sa «Gombíkové dierky».
- > Zvoľte Malé cikcakové očko č. 61 alebo Očko u rovného stehu č. 62.
- > Veľkosť očka zmeníte otáčaním «Horným multifunkčným ovládačom» alebo «Spodným multifunkčným ovládačom».
- > Spustite program pre očká.
  - Stroj sa automaticky zastaví na konci programu pre očká.
- > Prepichnete očko šidlom, dierovacími kliešťami alebo prerážačom.

## 10 Quiltovanie

### 10.1 Prehľad quiltovacích stehov



Vzory stehov	Číslo stehu	Názov	Popis
	č. 1301	Quiltovanie, zapošivací program	Na zaistenie na začiatku a konci šitia krátkymi stehmi dopredu.
	č. 1302	Quiltovanie, rovný steh	Na quiltovanie na stroji pomocou rovného stehu s dĺžkou stehu 3 mm.
	č. 1303	Zapichovací steh/priamy steh	Na spájanie blokov quiltu pomocou rovného stehu s dĺžkou stehu 2 mm.
	č. 1304 – č. 1308	Ručný quiltovací steh	Pre imitáciu vzhľadu ručného quiltovania monofilovou niťou.
	č. 1309 – č. 1314	Prikryvkový steh	Na aplikácie a našitie stúh.
	č. 1315	Saténový steh	Pre aplikácie.
	č. 1316	Úzky slepý steh	Na skryté šitie aplikácií.
	č. 1317 – č. 1327  č. 1329 – č. 1330  č. 1339 – č. 1346  č. 1363 – č. 1371  č. 1373 – č. 1389	Ozdobné quiltovacie stehy	Na quiltovanie, bláznivý patchwork, zdobenie a konečnú úpravu.
	č. 1331	Bodkovaný steh/ Bodkovaný quiltovací steh	Pre imitácie bodkovaného stehu.

Vzory stehov	Číslo stehu	Názov	Popis
	č. 1332 – č. 1338	Páperový steh	Na quiltovanie, bláznivý patchwork, zdobenie a konečnú úpravu.

## 10.2 Quiltovanie, zapošívací program

Predpoklad:

- Päťka na šitie reverzných vzorov #1C je nasadená.



- > Kliknite «Quiltovacie stehy».
- > Vybrať Quiltovanie, zapošívací program č. 1301.
- > Zošliapnite ovládací pedál.
  - Na začiatku šitia stroj automaticky ušije 6 krátkych stehov dopredu.
- > Zošite šev v požadovanej dĺžke.



- > Stlačte tlačidlo «Rýchly spätný chod».
  - Stroj automaticky ušije 6 krátkych stehov dopredu a automaticky sa zastaví na konci zašitovacieho programu.

## 10.3 Ručné šitie quiltovacích stehov

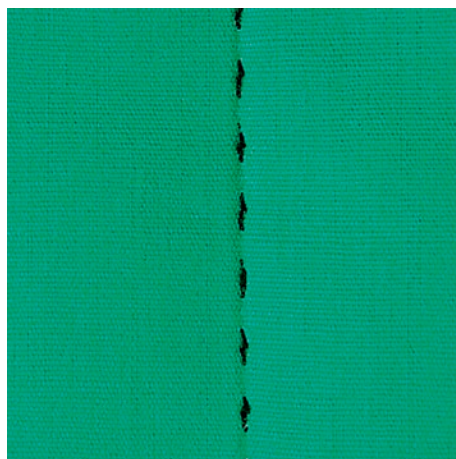

Prešívacie stehy s ručným vzhľadom sú vhodné pre všetky látky a šijacie projekty, ktoré by mali vyzeráť ako šité ručne. Odporúča sa použiť monofilná niť ako horný a vyšívacia niť ako spodná. Je vhodné znížiť rýchlosť stroja, aby sa monofilná niť netrhala. Podľa potreby je možné upraviť napätie hornej nite a vyváženie podľa druhu látky a zvoleného quiltovacieho stehu.

Predpoklad:

- Päťka na šitie reverzných vzorov #1C je nasadená.



- > Kliknite «Quiltovacie stehy».
- > Vybrať Ručný quiltovací steh č. 1304 č. 1308.
- > Ak je to potrebné, upravte napätie hornej nite a vyváženie tak, aby vyhovovali šijaciemu projektu a požadovanému stehu prikrývky.
- > Ak chcete stroj spustiť, stlačte nožný ovládač alebo stlačte tlačidlo «Štart/Stop».

## 10.4 Voľné quiltovanie



Voľné quiltovanie a látanie vychádzajú z toho istého princípu. Pri quiltovaní drobných meandrov vyplníte stehmi celú plochu látky. Jednotlivé čiarové stehy sú zaoblené a nikde sa nekrížia.



- Vedenie látky pri quiltovaní Vám uľahčia quiltovacie rukavice s gumovými bodkami.
- Najlepšie výsledky dosiahnete, keď použijete Puzdro cievky s vysokým napätím nite (mimo základné vybavenie).
- Odporúčame použiť násuvný stolík a kolennú páku FHS.
- Pri voľnom quiltovaní je výhodné quiltovať od stredu von a viesť látku plynulými krúživými pohybmi pre vytvorenie vzorov podľa vlastnej predstavy.

Predpoklad:

- Hornú vrstvu, vatelín a spodnú vrstvu zošpendlite alebo zostehujte.
  - Podávač je zasunutý.
  - Je nasadená Látacia pätká #9
- > Dotknite sa «Základné stehy».
  - > Zvoľte Rovný steh č. 1.
  - > Podľa potreby upravte napätie hornej nite.
  - > Zvoľte si spodnú polohu ihly, aby sa Vám látka neposúvala.
  - > Spustíte stroj zošliapnutím pedálu alebo stlačením tlačidla «Štart/Stop».
  - > Majte obe ruky v blízkosti prítlačnej pätky a vedte látku, ako by bola napnutá v rámčeku. Snažte sa, aby ihla nepichovala viackrát za sebou do jedného miesta.
  - > Pri quiltovaní rohov znížte rýchlosť stroja, aby ste zaistili čo najmenšiu vzdialenosť stehov.
  - > Ak leží niť na látke, spomalte pohyb.
  - > Ak sa na rube látky tvoria uzlíky, pohybujte látkou rýchlejšie.

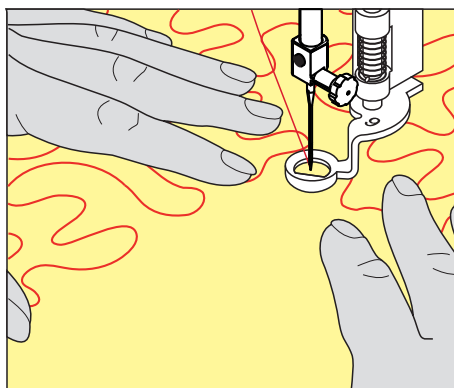



## 11 Regulátor stehov BERNINA (BSR)

Regulátor stehov BERNINA vyrovnáva dĺžku stehov pri voľnom quiltovaní - technike, ktorej obľúbenosť stále rastie. Pri voľnom quiltovaní s prítlačnou pätkou BSR sú všetky stehy rovnako dlhé a tvorenie stehu je dokonale pravidelné.

Akonáhle nasadíte prítlačnú pätku BSR a zasuniete zúbky podávača, zobrazí sa na displeji stroja menu požadovaného režimu. Prítlačnú pätku BSR môžete používať s rovným a endlovacím stehom.

Prítlačná pätká BSR sníma rýchlosť pohybu látky a podľa nej ovláda rýchlosť stroja až do najvyššej možnej rýchlosti. Môžeme povedať: Čím rýchlejšie pohybujete látkou, tým rýchlejšie stroj šije.

Ak budete pohybovať látkou príliš rýchlo, ozve sa akustický signál. Tento signál môžete aktivovať alebo deaktivovať na displeji «BSR». Zvuk akustického signálu môžete tiež aktivovať a deaktivovať v programe nastavenia.

### 11.1 Režim BSR 1

Funkciu BSR môžete ovládať pedálom alebo tlačidlom «Štart/Stop». Zapnite režim BSR. U prítlačnej pätky BSR sa rozsvieti červené svetlo. Pohybom látky stroj zrýchľuje. Ak látkou nepohybujete, je možné zapošítie na mieste bez ďalšieho stlačenia tlačidla. Ak pracujete s ovládacím pedálom, alebo s tlačidlom «Štart / Stop», režim BSR sa automaticky nezastaví.

### 11.2 Režim BSR 2

Funkciu BSR môžete ovládať pedálom alebo tlačidlom «Štart / Stop». Stroj sa spustí len vtedy, ak je zošliapnutý pedál alebo stlačené tlačidlo «Štart / Stop» a začnete pohybovať látkou. Ak prestanete látkou pohybovať, režim BSR 2 sa asi za 7 sekúnd zastaví. Červené svetlo zhasne (iba ak pracujete s tlačidlom «Štart / Stop»). Ak pracujete s pedálom, červené svetlo nezhasne.

### 11.3 Režim BSR 3

Režim BSR 3 je režim stehovania. V režime stehovania si môžete zvoliť z dvoch dĺžok stehu:

- SPI 2: Dva stehy na palec
- SPI 4: Štyri stehy na palec

### 11.4 Funkcia BSR s rovným stehom č. 1

Táto funkcia umožňuje voľné quiltovanie rovným stehom s naprogramovanou dĺžkou stehu až 4 mm. Do určitej rýchlosti sa udržuje rovnaká dĺžka stehu bez ohľadu na rýchlosť pohybu látkou.

### 11.5 Funkcia BSR s endlovacím stehom č. 2

Endlovací steh môžete používať pre kreslenie nití. Nastavená dĺžka stehu sa u endlovacieho stehu neudrží, ale funkcia BSR Vám uľahčí prácu.

### 11.6 Príprava ku quiltovaniu

#### Nasadenie prítlačnej pätky BSR

Predpoklad:

- Stroj je vypnutý.

**POZOR**

Snímač prítlačnej pätky BSR je znečistený

Stroj nerozozná prítlačnú pätku BSR.

> Vyčistite čidlo jemnou mierne navlhčenou handričkou.

> Vymeňte prítlačnú pätku.

- > Pripojte kábel prítlačnej pätky BSR do konektora (1).

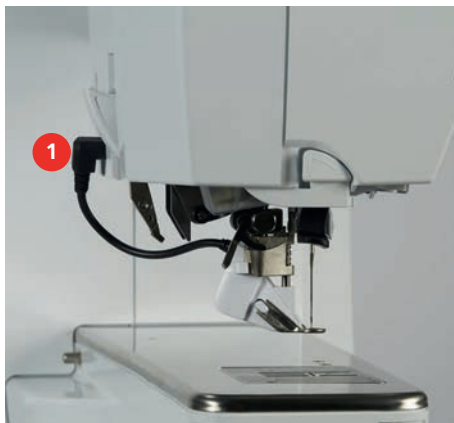

- > Zapnite hlavný vypínač.
  - Otvorí sa displej BSR a aktivuje sa režim BSR 1.

### Výmena základnej prítlačnej pätky

**POZOR**

Snímač prítlačnej pätky BSR je znečistený

Stroj nerozozná prítlačnú pätku BSR.

- > Vyčistite čidlo jemnou mierne navlhčenou handričkou.

- > Zdvihnite ihlu.
- > Zdvihnite prítlačnú pätku BSR.
- > Vypnite stroj a odpojte ho zo zásuvky.
- > Zložte prítlačnú pätku BSR zo stroja.
- > Stlačte tlačidlá na prítlačnej pätku BSR proti sebe.

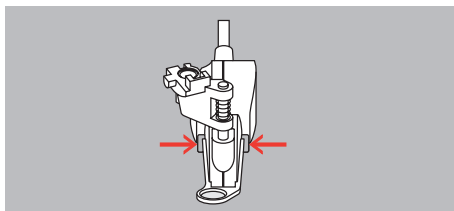

- > Stiahnite základňu pätky z vodidla smerom nadol.
- > Nasadte novú základňu pätky na vodítko a zatlačte ju hore, až zacvakne.
- > Nasadte prítlačnú pätku BSR.

### 11.7 Režim BSR

Funkciu BSR môžete ovládať pedálom alebo tlačidlom «Štart/Stop».

Použitie ovládacieho pedála: Počas quiltovania musí byť ovládací pedál zošliapnutý. V režime BSR 1 stroj stále beží, kým neuvoľníte pedál, aj keď prestanete pohybovať látkou.

Ak zastavíte quiltovanie v režime BSR 2, stroj ušije ešte jeden steh podľa polohy ihly a zastaví sa s ihlou hore.

Predpoklad:

- Je nasadený násuvný stolík.
- Je nasadená kolenná páka.
- > Zasuňte podávač.
- > Zvoľte požadovaný režim BSR.



- > Spustíte prítlačnú pätku stlačením tlačidla «Štart/Stop» alebo zošliapnutím ovládacieho pedála.
- > Režim BSR spustíte buď ďalším stlačením «Štart/Stop» alebo ďalším zošliapnutím ovládacieho pedála.
  - Na pätku BSR sa rozsvieti červené svetielko.

- > Pohybom látkou ovládajte rýchlosť stroja v režime BSR.
  - > Ďalším stlačením tlačidla «Štart/Stop» alebo uvoľnením pedála režim BSR zastavíte.
    - Režim BSR sa zastaví a červené svetielko u prítlačnej pätky zhasne.
- BSR**
- > Dotykom ikony «Režim BSR» ukončíte režim BSR a môžete quiltovať bez automatického nastavenia dĺžky stehu.



## 11.8 Zapošitie

### Zapošitie v režime BSR 1 s použitím tlačidla «Štart/Stop»

Predpoklad:

- Prítlačná pätká BSR je nasadená a pripojená do stroja.
- Otvorí sa displej BSR a je aktívny režim BSR 1.

- > Zasuňte podávač.
- > Spustite prítlačnú pätku.
- > Stlačte tlačidlo «Poloha ihly hore/dole» 2.
  - Pretrhla sa spodná niť.

> Pridržiňte hornú i spodnú niť.

- > Stlačte tlačidlo «Štart/Stop».
  - Spustite režim BSR.

> Ušite 5– 6 zapošívacích stehov.

- > Stlačte tlačidlo «Štart/Stop».
  - Režim BSR sa zastaví.

> Odstrihnite nite.

### Zaistenie v režime BSR2

Predpoklad:

- Prítlačná pätká BSR je namontovaná a pripojená k stroju.
- Otvorí sa displej BSR a je aktívny režim BSR2.

> Spustite prítlačnú pätku.

> Stlačte tlačidlo «Zabezpečenie».

> Stlačte nožný ovládač alebo stlačte tlačidlo «Štart/Stop».

Pohybom látky sa ušijú krátke zaistovacie stehy, potom sa aktivuje naprogramovaná dĺžka stehu a zaistovacia funkcia sa automaticky deaktivuje.

## 11.9 Použitie funkcie KICKSTART

Funkcia KICKSTART umožňuje quiltovanie bez držania zošliapnutého pedálu.

Predpoklad:

- Prítlačná pätká BSR je nasadená a pripojená do stroja.
- Otvorí sa displej BSR a režim BSR je aktívny.



- > Dotknite sa «KickStart».
  - Otvorí sa displej BSR. Zobrazí sa zvolený režim BSR.
- > Ak chcete stroj spustiť, **krátko** zošliapnite pätnú časť pedála.
  - Stroj začne šiť so zvoleným nastavením, akonáhle začnete pohybovať látkou.
- > Ak chcete stroj zastaviť, znovu krátko zošliapnite nožný ovládač päťou.
  - Stroj sa zastaví, ale funkcia KICKSTART zostane aktívna.
- > Funkciu KICKSTART ukončíte dotykom obrazovky alebo zošliapnutím prednej časti pedála (špičkou nohy).
  - Otvorí sa displej BSR.
  - Funkcia KICKSTART bude deaktivovaná.
  - Funkcia naprogramovaná pre zadnú časť nožného ovládača bude aktívna.

### Poznámka:

- Kým je aktívna funkcia KICKSTART, je deaktivovaná funkcia naprogramovaná pre pätnú časť pedálu. Pätná časť pedála potom slúži len na spustenie a zastavenie stroja.
- Funkcia KICKSTART bude okamžite ukončená, ak aktívne monitorovacie funkcie ohlásia chybu (napr. pretrhnutie nite alebo prázdna cievka).
- Funkcia KICKSTART bude okamžite ukončená, ak dôjde k odpojeniu šnúry pedálu.
- Ak prestanete v niektorom z režimov BSR šiť, stroj prejde po 7 sekundách do pohotovostného režimu. Pohotovostný režim ukončíte ďalším zošliapnutím pätovej časti pedálu.
- Ak nezačnete šiť do 60 sekúnd, funkcia KICKSTART sa automaticky ukončí. Displej KICKSTART sa zavrie.

## 12 Moja BERNINA výšivka



### 12.1 Pohľad na vyšivací modul







- |   |  |   |                              |
|---|--|---|------------------------------|
| 1 | Vyšivacie rameno                         | 3 | Vodiace kolajničky do stroja |
| 2 | Strmeň pre nasadenie vyšivacieho rámčeku | 4 | Pripojenie k stroju          |

### 12.2 Príslušenstvo v základnej výbave vyšivacieho modulu

#### Prehľad príslušenstva vyšivacieho modulu

Obrázok	Názov	Účel
	Vyšivacia pätko #26L	Na vyšívanie, látanie a quiltovanie s voľným ramenom.
	Veľký oválny vyšivací rámik	Na vyšívanie veľkých výšiviek alebo kombinácií vzorov až do 145 x 255 mm (5,70 x 10,04 palca). Vrátane šablóny pre presné umiestnenie látky.

Obrázok	Názov	Účel
	Stredný vyšivací rámik	Na vyšívanie stredne veľkých vzorov vyšiviek až do 100 x 130 mm (3,94 x 5,12 palca).  Vrátane šablóny na presné polohovanie látky.
	Malý vyšivací rámik	Na vyšívanie malých vyšivacích motívov do veľkosti 72 x 50 mm (2,83 x 1,97 palca).  Na vyšívanie voľným ramenom pri uzavretých projektoch šitia, ako sú rukávy, nohavice alebo ponožky.  Vrátane šablóny na presné polohovanie látky.
	Sortiment vyšivacích ihiel	Na vyšívanie.
	Držiak šablóny	Na umiestnenie a vybratie šablóny do alebo von z vyšivacieho rámika.
	Sieť na cievky	Pre rovnomerné odvíjanie nite s hladkými niťami z cievky nite, napr. nylon, hodváb, hodvábné nite alebo kovové priadze.

## 12.3 Pohľad na užívateľské rozhranie

### Prehľad funkcií/vizuálne informácie



- |   |                               |
|---|-------------------------------|
| 1 «WiFi»                                | 5 «Výber stehovej dosky/ihly» |
| 2 «Napätie hornej nite»                 | 6 «Indikátor podávača»        |
| 3 «Zobrazenie / voľba prítlačnej pätky» | 7 «Spodná niť»                |
| 4 «Prítlak pätky»                       | 8 «Laser»                     |

## Prehľad Nastavenia systému



- |   |                         |   |                        |
|---|-------------------------|---|------------------------|
| 1 | «Domov»                 | 5 | «Pomocník»             |
| 2 | «Program nastavenia»    | 6 | «Režim eko»            |
| 3 | «Výukové video»         | 7 | «Vymazanie nastavenia» |
| 4 | «Poradca pre vyšívanie» |   |                        |

## Menu pre výber pri vyšívaní



- |   |            |   |                        |
|---|------------|---|------------------------|
| 1 | «Voľba»    | 3 | «Informácie o farbách» |
| 2 | «Editácia» | 4 | «Výšivka»              |

## 12.4 Dôležité informácie k vyšívaniu

### Horná niť

Pre vyšívanie je nevyhnutné používať niť dobrej kvality (od uznávaných výrobcov), aby na výšivku nemala negatívny vplyv zlá kvalita nite alebo jej trhanie.

Výšivka je efektná najmä, ak je ako horná niť použitá lesklá viskóza alebo polyesterová vyšívacia niť 40 wt. Tieto nite sú k dispozícii v rozsiahlom výbere farieb pre nádherné výšivky.

- Polyesterová niť s vysokým leskom je veľmi odolná, stálofarebná a má vysokú pevnosť v ťahu, čo je vhodné pre všetky druhy výšiviek.
- Viskózová niť (rayon) je mäkká, so žiarivým leskom, a je vhodná pre jemné delikátne výšivky a pre výrobky, ktoré nebudú vystavené príliš vysokému oteru a námahe.
- Metalická niť je tenká až stredne silná a hodí sa pre špeciálne efekty vo výšivke.
- Keď pracujete s metalickou niťou, vypnite si automatické odstrihnutie spodnej nite. Je lepšie sa vyhnúť používaniu akýchkoľvek odrezávacie, pretože metalická niť tupí ostré nožov.



- Pri práci s metalickou nitou je nutné znížiť rýchlosť stroja a napätia hornej nite.



### Spodná niť

Pre vyšívanie sa väčšinou používa čierna alebo biela spodná niť. Ak majú mať obe strany rovnaký vzhľad, odporúčame použiť rovnakú farbu.

- Spodná niť je obzvlášť mäkká a tenká polyesterová niť, ktorá sa hodí ako spodná niť. Táto špeciálna spodná niť zaručuje stále napätie a optimálne kríženie hornej a spodnej nite.
- Štopkacie a vyšívacie nite sú jemné bavlnené nite, ktoré sú vhodné pre vyšívanie na bavlnu.



### Výber formátu súboru výšivky

Aby bolo možné vyšívacie vzory prečítať vyšívacím strojom BERNINA, musia byť vytvorené pomocou vyšívacieho softvéru BERNINA a exportované ako súbor EXP. Okrem vlastného vyšívacieho súboru sa generuje aj súbor BMP a súbor INF. Súbor BMP umožňuje náhľad vzoru výšivky a súbor INF poskytuje informácie o farbách nití. **Poznámka:** Ak súbor INF chýba, návrh výšivky nie je možné zobrazit v skutočnej farbe, ale iba v štandardných farbách. Farby je v tomto prípade možné zadať ručne vo farebnom prehľade motívu na stroji.

Okrem toho stroj dokáže prečítať nasledujúce formáty výšiviek: PES, PEC, XXX, PCS, JEF a DST. BERNINA International AG nezaručuje, že vyšívacie vzory, ktoré neboli vytvorené alebo konvertované pomocou BERNINA vyšívacieho softvéru, sa dajú správne prečítať a vyšívať.

### Skúška vyšívania

Na skúšobnú vzorku na vyšívanie vždy použijte pôvodný materiál spevnený rovnakým vlizelínom, ako bude použitý neskôr. Na skúšobnú vzorku doporučujeme použiť rovnakú farbu, niť a ihly, ako plánujete použiť pre vyšívajúci projekt.

### Veľkosť vzoru výšivky

Návrhy výšiviek je možné zväčšiť alebo zmenšiť na vyšívacom stroji alebo na PC pomocou softvéru BERNINA Embroidery (voliteľné príslušenstvo). Zväčšenie/zmenšenie v rozsahu +/- 20 % poskytuje najlepšie výsledky.

Vzory quiltov súborového formátu BQM sú vektorové vyšívacie vzory, ktoré je možné prispôbiť takmer akejkoľvek veľkosti. Dĺžka stehu zostáva konzistentná pri úprave veľkosti návrhu, ako je nastavené v nastaveniach vyšívania v inštaláčnom programe.

## Vyšívanie motívov od iných dodávateľov

BERNINA odporúča stehové vyšivkové metódy akéhokoľvek formátu programom «ART-Link», ktorý je zdarma, do stroja alebo na USB flash disk. Použitie programu «ART-Link» zaručuje, že bude motív prečítaný a vyšitý správne. «ART-Link» si môžete zadarmo stiahnuť na [www.bernina.com](http://www.bernina.com).

## Podkladové stehy

Podkladové stehy sú základom vyšivkového motívu a používajú sa pre stabilizáciu základného materiálu a na udržanie tvaru. Tiež bránia krycím stehom vyšivky v zatahovaní do úpletu alebo vlasu látky.

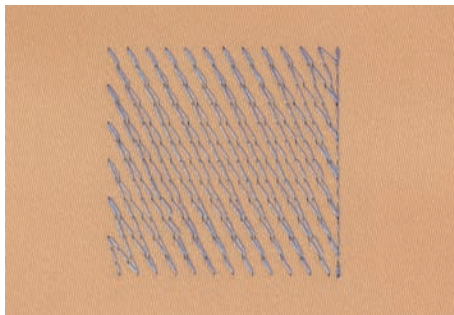

## Saténový čiže listový steh

Ihla sa pohybuje zľava doprava a naopak. Výsledkom je veľmi hustý krycí endlovací steh, ktorým sa vyplňajú tvary. Výplň saténovými stehmi je vhodná pre úzke a drobné tvary. Saténový steh sa nehodí pre väčšie plochy, pretože široké stehy sú príliš voľné a látku dostatočne nezakryjú. Okrem toho existuje riziko, že u príliš dlhých stehov môžete niťou o niečo zachytiť a celú vyšivku poškodiť.

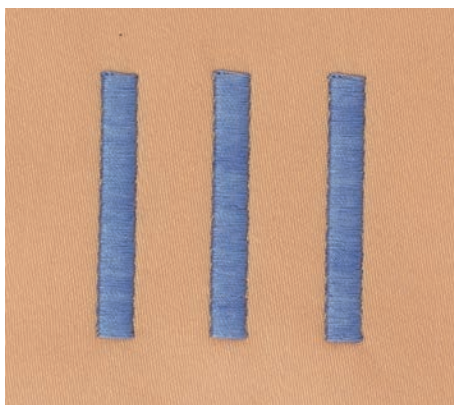

## Výplňový steh

Množstvo drobných rovnako dlhých stehov sa vyšíva vo vyrovnaných radoch jeden vedľa druhého a vzniká tak husto vyplnená plocha.

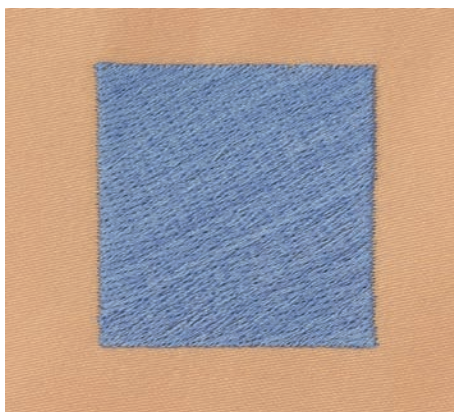

## Spojovacie stehy

Dlhé stehy, ktoré sa používajú na prechod z jednej časti motívu do druhej. Pred i po spojovacom stehu sa ušijú zapošívacie stehy. Spojovacie stehy sa odstrihujú.

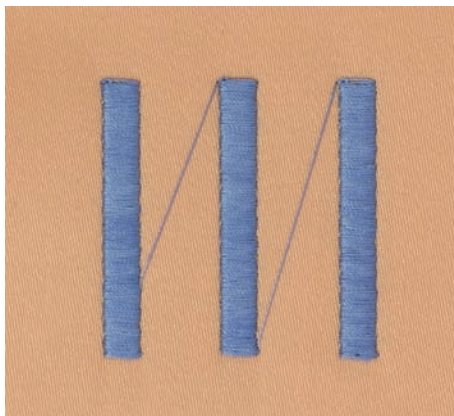

## 13 Príprava vyšívania

### 13.1 Nasadenie vyšívacieho modulu

**POZOR**

Prenášanie vyšívacieho modulu

Poškodenie pripojenia vyšívacieho modulu.

- > Ak budete stroj prepravovať, zložte vyšívací modul.

Predpoklad:

- Prídavný stolík nesmie byť namontovaný.
- > Uistite sa, že modul a stroj sú umiestnené na stabilnom a rovnom povrchu.
- > Uistite sa, že sa vyšívacie rameno môže voľne pohybovať.
- > Nadvihnite vyšívací modul na ľavej strane.
- > Opatrne zatlačte modul zľava doprava do prípojky vyšívacieho modulu (1) stroja.

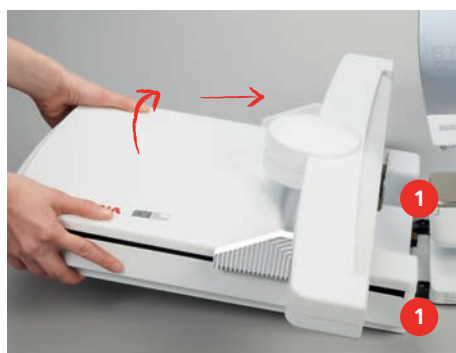

- > Pre vybratie zdvihnite vyšívací modul na ľavej strane a opatrne ho zatiehnite doľava.



### 13.2 Príprava stroja

#### Zníženie podávača

- > Stlačte tlačidlo «Podávač vysunutý/zasunutý».



## Výber dizajnu výšivky

Všetky vyšívacie vzory môžu byť buď priamo vyšívané, alebo môžu byť zmenené pomocou rôznych funkcií, ktoré ponúka vyšívací stroj. Všetky vzory výšiviek nájdete na konci návodu. Všetky vzory stehov obsiahnuté v režime šitia môžu byť tiež vyšívané. Vzory stehov sú zobrazené v súboroch, zoradené do kategórií, ako v režime šitia. Okrem toho je možné stiahnuť vzory výšiviek z osobnej pamäte alebo z USB kľúča (voliteľné príslušenstvo).



> Kliknite «Domov».



> Kliknite «Režim vyšívania».

> Vyberte si zo súboru abecedu, vzor výšivky, vzor stehu alebo vlastný vzor výšivky.

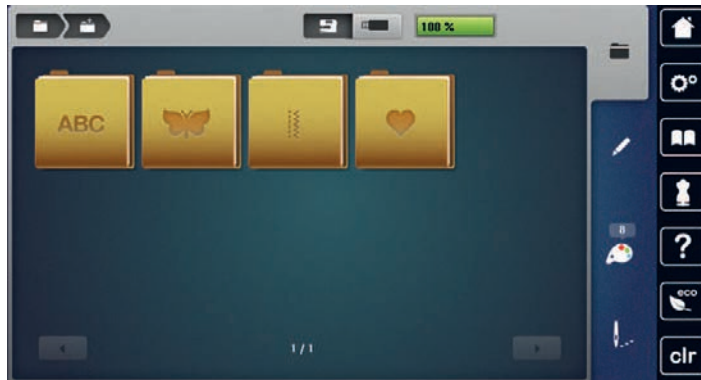

## 13.3 Vyšívacia päťka

### Nasadenie vyšívacej päťky

- > Zdvihnite ihlu.
- > Zdvihnite prítlačnú päťku.
- > Vypnite stroj a vypojte ho zo zásuvky.
- > Stlačte páčku svorky nahor.
- > Zložte prítlačnú päťku.
- > Nasadte vyšívacie päťku odspodu na držiak.
- > Stlačte páčku svorky dole.

### Výber stehovej dosky v používateľskom rozhraní

Po nasadení zodpovedajúcej vyšívacej päťky je možné ju vybrať a uložiť na stroji. Okrem toho sa zobrazia všetky alternatívne päťky, ktoré sú k dispozícii pre príslušný vybraný vzor výšivky.

- > Zapnite stroj.
- > Vyberte vzor výšivky.
- > Kliknite «Zobrazenie / voľba prítlačnej päťky».



> Ak chcete zobraziť všetky vhodné prítlačné päťky pre vybraný vyšívací vzor, kliknite na «Prítlačné päťky na dokúpenie».

- > Vyberte nasadenú vyšívaciú pätku.

### 13.4 Ihla a stehová doska

#### Vloženie vyšívacej ihly



Vyšívacie ihly typu 130/705 H-SUK majú väčšie očko a sú mierne zaoblené. Tým sa predchádza oteru niti pri používaní viskózových a bavlnených vyšívacích nití. Podľa používanej vyšívacej nite použite ihlu veľkosti 70-SUK až 90-SUK.

- > Zdvihnite ihlu.
- > Vypnite stroj.
- > Odstráňte namontovanú pätku.
- > Uvoľnite upevňovaciu skrutku ihly pomocou sivého skrutkovača Torx.



- > Potiahnite ihlu nadol.
- > Novú ihlu držte plochou stranou smerom dozadu.
- > Vložte ihlu tak ďaleko, ako to pôjde.
- > Utiahnite svorku ihly pomocou sivého skrutkovača Torx.

#### Voľba vyšívacej ihly v užívateľskom rozhraní

Po výmene ihly si môžete overiť, či sa dá použiť v kombinácii so zvolenou stehovou doskou.



- > Dotknite sa «Voľba nite».
- > Zvoľte nasadenú ihlu.

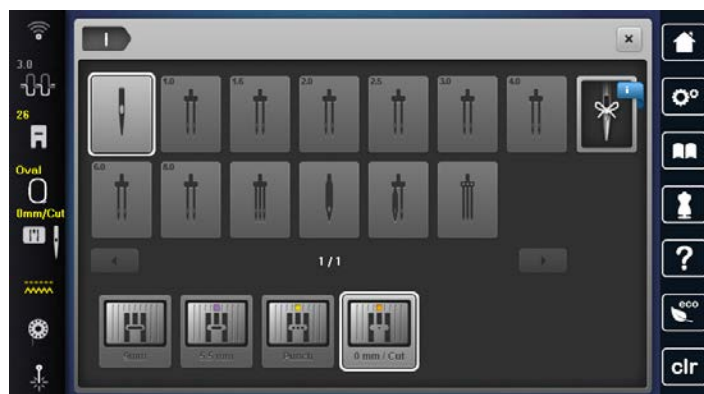

- Ak je ihla v kombinácii so zvolenou stehovou doskou vhodná, môžete začať vyšívať.
- Ak nie je ihla vhodná v kombinácii so zvolenou stehovou doskou, spustenie stroja sa automaticky zablokuje.

#### Zapamätanie typu a veľkosti ihly

Pohodlná funkcia pamäte: Aby sa predišlo strate informácií, typ ihly a veľkosť ihly je možné dodatočne uložiť na stroji. Uložený typ ihly a uloženú veľkosť ihly je možné kedykoľvek skontrolovať.



- > Kliknite «Voľba nite».





> Kliknite «Informácie o ihlách».



> Vyberte typ ihly (1) nasadenej ihly.

> Vyberte typ ihly (2) nasadenej ihly.

## Prípevnenie stehovej dosky

Stehová doska (Stehová doska pre rovný steh a CutWork) má malý otvor v oblasti ihly. Následne sa optimalizuje tvorba stehu (uzlenie vrchnej a cievkovej nite). Výsledkom je krajší vzhľad stehu.

> Ak chcete znížiť podávač, stlačte tlačidlo «Podávač vysunutý/zasunutý».

> Vypnite stroj.

> Odstráňte ihlu.

> Odstráňte prítlačnú pätku.

> Zatlačte stehovú dosku nadol pri značke vzadu vpravo, kým sa nenakloní.



> Odstráňte stehovú dosku.

> Umiestnite otvor stehovej dosky (Stehová doska pre rovný steh a CutWork) nad príslušnými vodiacími kolíkmi a zatlačte ho nadol, kým nezapadne na miesto.

## Výber stehovej dosky v používateľskom rozhraní

Po výmene stehovej dosky môžete skontrolovať, či ju možno použiť s vybranou ihlou.



> Kliknite «Voľba stehovej dosky».

> Vybrať Stehová doska pre rovný steh a CutWork.

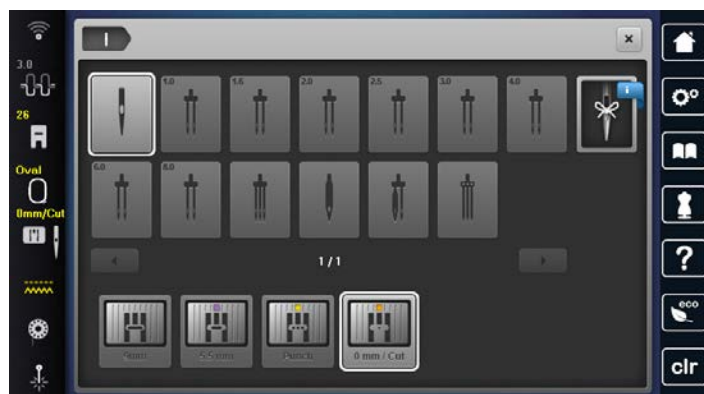



## Príkaz na navlečenie

Stroj musí byť pripravený na vyšívanie, aby navliekol cievkovú niť. Cievkovú niť je možné navinúť v jednom kroku pre ručné uzlovanie. Ak nechcete žiadne zaistovacie stehy, odporúča sa deaktivovať zaistovacie stehy v nastavení.



- > Držte hornú niť.
- > Stlačte tlačidlo «Poloha ihly hore/dole».
  - Spodná niť sa nadvihne automaticky.

## Zapnutie/vypnutie lasera

Laser možno použiť na označenie presného bodu vstupu ihly.

Predpoklad:



- Ihla je zdvihnutá.
- > Ak chcete aktivovať laser, kliknite na «Laser».
  - Zobrazí sa vstupný bod. V závislosti od prítlačnej pätky a polohy ihly môže byť vstupný bod zakrytý prítlačnou pätkou.
- > Aby ste predišli vychýleniu lasera s priehľadnými prítlačnými pätkami, pred začiatkom šitia spustite prítlačnú pätku, napr. s kolennou pákou.
- > Ak chcete laser vypnúť, kliknite na pole zvýraznené žltou farbou «Laser».

## 13.5 Vyšívací rámček

### Prehľad Výber vyšívacieho rámčeka



1 Výber rámčeka

### Voľba vyšívacieho rámčeka

Najlepšie výsledky dosiahnete, ak zvolíte najmenší možný rámček pre daný vyšívkový motív.

Vyšívkový motív má vopred danú veľkosť, ktorá sa zobrazí.

Predpoklad:



- Vyšívkový motív je zvolený.
- > Dotknite sa «Indikátor rámčeka / voľba rámčeka».
  - Stroj automaticky zvolí optimálny vyšívací rámček podľa veľkosti vyšívkového motívu. Pokiaľ nebude prednastavený vyšívací rámček k dispozícii, môžete si zvoliť iný. Ak nasadíte vyšívací rámček, ktorý nezodpovedá zvolenému, je nasadený rámček považovaný za aktívny a podľa toho sa zobrazí plocha vyšívkového motívu.
- > Zvoľte požadovaný vyšívací rámček.

## Odrhovacie stabilizátory

Použitie stabilizátora zaručuje vyššiu stabilitu výšivky. Odrhovací stabilizátor sa hodí na všetky tkané a nepružné materiály. Môžete použiť 1 až 2 vrstvy. Stabilizátory sú k dispozícii v rôznych hrúbkach. Na veľkých vyšívaných plochách zostáva stabilizátor pod niťou. Stabilizátor sa upevňuje na spodnú stranu látky pred upnutím do rámčeka dočasne lepidlom v spreji. Po vyšítí opatrne odtrhnite prebytočný stabilizátor.

## Odstrihovací stabilizátor

Použitie stabilizátora zaručuje vyššiu stabilitu výšivky. Odstrihovací stabilizátor je vhodný pre pružné látky. Môžete použiť 1 až 2 vrstvy. Stabilizátory sú k dispozícii v rôznych hrúbkach. Na veľkých vyšívaných plochách zostáva stabilizátor pod niťou. Stabilizátor sa upevňuje na spodnú stranu látky pred upnutím do rámčeka dočasne lepidlom v spreji. Po vyšítí opatrne odstrihnete zostávajúci stabilizátor.

## Použite lepidla v spreji

Použitie lepidla v spreji je vhodné pre pružné a hladké látky a pre úplety. Bráni látke v deformácii a klzaní. S pomocou lepidla v spreji môžete presne usadiť aplikáciu. Nepoužívajte lepidlo v spreji v blízkosti stroja, aby ste ho neznečistili.

- > Pri aplikácii lepidla na stabilizátor držte sprej vo vzdialenosti 25 - 30 cm.
- > Nastriekaný stabilizátor opatrne nalepte na rubovú stranu látky, látku vyhladte, aby na nej neboli záhyby.
- > Drobné diely, ako klopy vreciek či goliere umiestnite na stabilizátor.
- > Aby ste predišli stopám od rámčeka pri práci s látkou, s vlasom či s fleecom, neupínajte do rámčeka diely, ale nastriekajte stabilizátor a upnite ho.
- > Nalepte látku určenú na vyšítie na stabilizátor.
- > Pred spustením stroja odstráňte všetky lepidivé zvyšky.

## Použitie škrobu v spreji

Škrob v spreji je ideálny pre dodatočné spevnenie tenkých, riedko tkaných látok. Vždy použijete ďalší stabilizátor na rubovú stranu látky.

- > Postriekajte plochu určenú k vyšívaniu.
- > Nechajte látku uschnúť, prípadne ju ľahko prežehlite horúcou žehličkou.

## Použitie nažehlovacieho stabilizátora

Nažehlovacie stabilizátory sú v predaji v rôznych hrúbkach. Vhodné je použiť nažehlovací stabilizátor, ktorý sa ľahko z látky odstráni. Nažehlovací stabilizátor sa hodí na všetky pružné materiály, ktoré sa ľahko deformujú, napríklad trikot a džersej.

- > Nažehlovacie stabilizátory sa aplikujú na rubovú stranu látky horúcou žehličkou.

## Samolepiace stabilizátory podložené papierom

Samolepiace stabilizátory podložené papierom sú určené pre látky, ako je žerzej alebo hodváb, ďalej pre výšivky, ktoré nie sú vhodné na upevnenie do vyšívacieho rámčeka.

- > Vložte stabilizátor do rámčeka papierovú stranou nahor.
- > Nožnicami natrhnete papier a odstrihnete ho v ploche rámčeka.
- > Položte látku určenú na vyšívanie na stabilizátor a pritlačte ju.
- > Pred spustením stroja odstráňte všetky lepidivé zvyšky.

## Použitie vodou rozpustného stabilizátora



Pre samonosnú výšivku odporúčame upnúť do vyšívacieho rámčeka 1 - 3 vrstvy vodou rozpustného stabilizátora. Keďže sa výšivkový motív nevyšíva na látku, ostane len motív z nití. Výšivkové motívy je nutné kombinovať z krátkych stehov, inak by sa mohli rozpadnúť.

Vodou rozpustný stabilizátor je vhodný najmä pre jemné látky, kde by mohli iné stabilizátory byť vidieť skrz výšivku, a pre samonosné výšivky. Stabilizátor sa rozpúšťa vo vode. Vodou rozpustný stabilizátor je ideálnou ochranou pre látky so slučkovým vlasom, pretože chráni slučky pred poškodením. Bráni vťahovanie nití do materiálu a zabraňuje vlasu látky v prenikaní výšivkou.

- > Položte stabilizátor zospodu na látku.
- > Ak je potrebné, prilepte stabilizátor lepidlom v spreji.
- > Látku s vlasom spevnite na rubovej strane ďalším vhodným stabilizátorom.
- > Vložte všetky vrstvy do vyšívacieho rámčeka.
- > Po rozpustení stabilizátora motív narovnajite a nechajte uschnúť.

### Príprava vyšívacieho rámčeka

Vyšívací rámik pozostáva z vonkajšieho a vnútorného rámčeka. Pre každý rámček je k dispozícii zodpovedajúca šablóna. Vyšívacia plocha je vyznačená vo štvorcoch o strane jeden centimeter. Stred a rohové body sú označené otvory. Požadované značky môžete preniesť na látku.

- > Označte si na látku stred výšivkového motívu vodou rozpustným značkovačom.

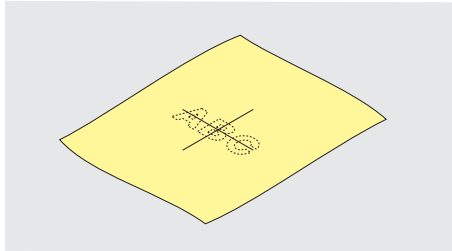

- > Povoľte skrutku na vonkajšom rámčeku.
- > Odstráňte vnútorné rámček.
- > Skontrolujte, že sú šípky na oboch rámčekoch proti sebe.
- > Nasadte držiak šablóny.
- > Vložte šablónu do vnútorného rámčeka, aby logo BERNINA bolo na prednom okraji u šípky a zatlačte ju do rámčeka.

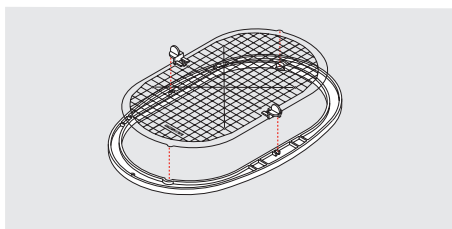

- > Položte látku pod vnútorný rámik.
- > Nastavte označený stredový bod na stred šablóny.
- > Položte látku s vnútorným rámčekom na vonkajší rámček, aby boli šípky na oboch rámčekoch proti sebe.

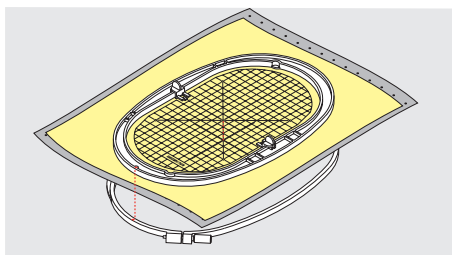

- > Nasadte rámčeky na seba; pozor, aby ste nepohli s materiálom.
- > Látka musí byť v rámčeku napnutá.
- > Utiahnite skrutku.
- > Pomocou držiaka šablóny vyberte šablónu z rámčeka.
- > Aby ste predišli poškrabaniu voľného ramena, nasadte vnútorný rámček do vonkajšieho tak, aby vnútorný rámček s látkou vyčnieval dole asi o 1 mm.

### Nasadenie rámčeka

- > Zdvihnite ihlu.
- > Zdvihnite vyšívaciu pätku.
- > Vezmite rámček do ruky lícom látky nahor a upevňovacím mechanizmom doľava.

- > Vložte vyšivací rámik pod vyšivaciu pätku.
- > Stlačte dve páčky upevňovacieho mechanizmu smerom proti sebe.
- > Umiestnite vyšivací rámček (2) nad držiak v ramene vyšivacieho modulu.
- > Zacvaknite rámček dole na miesto.
- > Uvoľnite upevňovací mechanizmus (1).

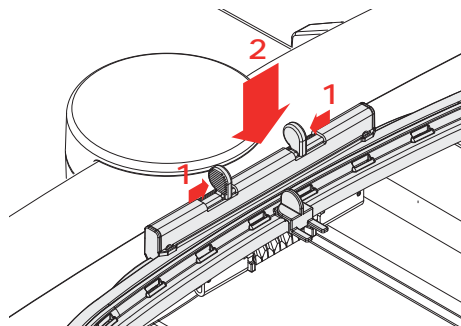

- > Ak chcete rámček sňať, stlačte dve páčky upevňovacieho mechanizmu smerom proti sebe.
- > Zložte rámik.

### Umiestnenie stredu rámčeka pod ihlu

Presunutím vyšivacieho rámčeka uľahčíte navliekanie, ak je ihla blízko rámčeka.



- > Dotknite sa «Indikátor rámčeka / voľba rámčeka».



- > Dotknite sa «Vycentrovanie ihly vo vyšivacom rámičku».
- > Navlečte hornú niť.



- > Stlačením tlačidla «Štart/Stop» presuniete rámček do predchádzajúcej polohy.

### Posunutie rámčeka dozadu

Pre ľahšiu výmenu spodnej nite je vhodné presunúť pred navliekaním rámček dozadu. Získate tým ľahší prístup ku krytu cievky.



- > Dotknite sa «Indikátor rámčeka / voľba rámčeka».



- > Dotknite sa «Presúvanie rámčeka dozadu».
- > Navlečenie spodnej nite (pozri stranu 48)



- > Stlačením tlačidla «Štart/Stop» presuniete rámček do predchádzajúcej polohy. Ak je potrebné, vytiahnite hornú niť dozadu.

### Presunutie modulu pre režim šitie

Vyšivací modul môžete umiestniť tak, aby ste mohli šiť aj s pripojeným modulom.



- > Dotknite sa «Indikátor rámčeka / voľba rámčeka».
- > Odoberte vyšivací rámček.



- > Dotknite sa «Presunutie rámika doľava».



- > Dotknite sa «Domov».



- > Dotknite sa «Režim šitia».

### Mriežka zapnutá/vypnutá

Keď je zobrazený stred rámčeka a mriežka, môžete posúvať výšivkový motív presnejšie.



> Dotknite sa «Indikátor rámčeka / voľba rámčeka».



> Dotykom «Mriežka zapnutá/vypnutá» zobrazíte na displeji stred rámčeka.

> Ďalším dotykom «Mriežka zapnutá/vypnutá» zobrazíte čiary mriežky.

> Ďalším dotykom «Mriežka zapnutá/vypnutá» skryjete stred rámčeka aj čiary mriežky.

### Nájdenie stredu výšivkového motívu

Vyšivací rámček sa posunie tak, aby ihla bola presne nad stredom alebo na začiatku výšivkového motívu.



> Dotknite sa «Indikátor rámčeka / voľba rámčeka».



> Dotykom ikony «Vycentrovanie motívu» umiestnite ihlu presne nad stred výšivkového motívu.

> Ďalším dotykom «Vycentrovanie motívu» umiestnite rámček tak, že bude ihla nad začiatkom motívu.

### Virtuálne nastavenia polohy vyšivacieho rámčeka

Akonáhle premiestnite výšivkový motív, rámček sa automaticky presunie do novej polohy. Preto sa ikona «Virtuálne polohovanie» po nasadení rámčeka automaticky aktivuje a ohraničí žltou.

Predpoklad:

- Rámček je nasadený.



> Dotknite sa «Indikátor rámčeka / voľba rámčeka».



> Ak chcete deaktivovať automatické posunutie rámčeka po zmene polohy výšivkového motívu, dotknite sa «Virtuálne polohovanie».

– Ikona «Virtuálne polohovanie» nemá žltý rámček.

> Ak chcete aktivovať automatické posunutie rámčeka po zmene polohy výšivkového motívu, dotknite sa znova «Virtuálne polohovanie».

## **14 Program pre nastavenie**

### **14.1 Úprava nastavenia vyšívania v programe nastavenia**

Ďalšie informácie k tejto téme (pozri stranu 53).

## 15 Kreatívne vyšívanie

### 15.1 Obrazovka pre vyšívanie



- |   |   |   |                           |
|---|---|---|---------------------------|
| 1 | Doba vyšívania / Veľkosť vyšivkového motívu                 | 4 | «i-Dialog»                |
| 2 | Zväčšenie, zmenšenie a posunutie náhľadu na vyšivkový motív | 5 | Vrstvy vyšivkového motívu |
| 3 | Plocha, ktorá sa vyšije                                     |   |                           |

### 15.2 Voľba a zmena vyšivkového motívu



> Dotknite sa «Voľba».



- > Dotknite sa «Otvorenie vyšivkového motívu».
- > Zvoľte si nový vyšivkový motív.

### 15.3 Kontrola doby vyšívania a veľkosti vyšivkového motívu

Vo výberovom menu «Editácia» je približná doba vyšívania aj šírka a výška vyšivkového motívu zobrazená vľavo dole (1).

### 15.4 Regulácia rýchlosti

Rýchlosť stroja je plynule nastaviteľná posuvným ovládačom.

- > Posunutím ovládača doľava rýchlosť stroja znížite.
- > Posunutím ovládača doprava rýchlosť stroja zvýšite.



## 15.5 Editácia výšivkového motívu



### Prehľad Úprava výšivacieho motívu



- |    |                                |    |  |
|----|--------------------------------|----|--|
| 1  | «Posunutie náhľadu»            | 11 | «Duplikácia»   |
| 2  | «Posunutie výšivkového motívu» | 12 | «Nekonečné vyšívanie»  |
| 3  | «Zoom out (zmenšiť náhľad)»    | 13 | «Zmazanie výšivkového motívu»  |
| 4  | «Zoom In (zväčšiť náhľad)»     | 14 | «Tvarový dizajnér»   |
| 5  | «Posunutie výšivkového motívu» | 15 | «Kontrola veľkosti výšivkového motívu»                               |
| 6  | «Otočenie výšivkového motívu»  | 16 | «Word Art»<br>(aktívny, keď je vybraté písmo)                        |
| 7  | «Zmena veľkosti motívu»        | 17 | «Zoskupenie výšivkových motívov»                                     |
| 8  | «Bodové umiestnenia»           | 18 | «Opätovné usporiadanie vyšívacích motívov»                           |
| 9  | «Zrkadliť vľavo/vpravo»        | 19 | «Hustota vyšívaných stehov»  |
| 10 | «Výškové prevrátenie»          | 20 | «Zarovnajete dizajn výšivky»<br>(aktívny, keď je zvolená kombinácia) |



### Zväčšenie náhľadu na výšivkový motív

Náhľad na výšivkový motív si môžete zväčšiť. Okrem toho môžete nastavovať náhľad bez zmeny polohy výšivky.

- > Zvoľte si výšivkový motív.
-  > Ak chcete editovať náhľad na výšivkový motív, dotknite sa «Zoom In (zväčšiť náhľad)».
-  > Ak chcete zväčšiť náhľad na výšivkový motív, dotknite sa «Zoom In (zväčšiť náhľad)» 1 až 4 krát.
-  > Pre návrat do režimu editácie sa dotknite «Zoom out (zmenšiť náhľad)» 1 až 4 krát.



### Zmenšenie náhľadu na výšivkový motív

Náhľad na výšivkový motív si môžete zmenšiť. Okrem toho môžete nastavovať náhľad bez zmeny polohy výšivky.

- > Zvoľte si výšivkový motív.
-  > Ak chcete editovať náhľad na výšivkový motív, dotknite sa «Zoom In (zväčšiť náhľad)».
-  > Ak chcete zmenšiť zväčšený náhľad na výšivkový motív, dotknite sa 1 až 4 krát «Zoom out (zmenšiť náhľad)».



### Posunutie náhľadu na výšivkový motív

Náhľad na výšivkový motív môžete posúvať. Okrem toho môžete nastavovať náhľad bez zmeny polohy výšivky.



- > Zvoľte si výšivkový motív.
-  > «Posunutie náhľadu» aktivujete dotykom «Zoom In (zväčšiť náhľad)».
  - «Posunutie náhľadu» je aktivované (tmavo šedý).
- > Posuňte náhľad na výšivkový motív.
  - Poloha výšivky sa nezmenila.
-  > Späť do režimu Editácia sa vrátite dotykom «Zoom out (zmenšiť náhľad)».

### Posunutie výšivkového motívu vo zväčšenom náhľade

Náhľad na výšivkový motív môžete posúvať. Okrem toho môžete nastavovať náhľad bez zmeny polohy výšivky.

- > Zvoľte si výšivkový motív.
-  > Ikonu «Zmena polohy stehového vzoru», zobrazíte dotykom «Zoom In (zväčšiť náhľad)».
-  > Dotknite sa «Posunutie výšivkového motívu».
  - Ikona sa zafarbí sivo.
- > Posuňte náhľad na výšivkový motív.
  - Poloha výšivky sa zmenila.
-  > Späť do režimu Editácia sa vrátite dotykom «Zoom out (zmenšiť náhľad)».

### Presúvanie vyšivacieho dizajnu

- > Vyberte si motív výšivky.
-  > Kliknite «i-Dialog».
-  > Kliknite «Posunutie výšivkového motívu».
  - > Otáčaním «Horného multifunkčného gombíka» posúvajte výšivkový motív vodorovne v krokoch po 1/10 mm.
  - > Otáčaním «Sodného multifunkčného gombíka» posúvajte výšivkový motív vertikálne v krokoch po 1/10 mm alebo kliknite a podržaním výšivkového motívu posúvajte výšivkový motív tak, ako chcete.
    - Premiestnenie je vyznačené žltými ikonami.



-  > Kliknite «Vycentrujte dizajn v rámci».
  - Motív výšivky je premiestnený do stredu vyšivacieho rámika.

### Otáčanie motívom

- > Zvoľte si výšivkový motív.
-  > Dotknite sa «i-Dialog».



- > Dotknite sa «Otočenie výšivkového motívu».
- > Otáčaním «Horným multifunkčným ovládačom» alebo «Spodným multifunkčným ovládačom» doprava otáčate výšivkový motív v smere hodinových ručičiek.
- > Otáčaním «Horným multifunkčným ovládačom» alebo «Spodným multifunkčným ovládačom» doľava otáčate výšivkový motív proti smeru hodinových ručičiek.



- > Dotykom ikony «Otáčanie výšivkovým motívom o +90°» otáčate výšivkovým motívom v krokoch 90°.

## Proporcionálna zmena veľkosti motívu



Najlepšie výsledky dosiahnete zväčšením alebo zmenšením výšivkového motívu o maximálne 20%.

Ak chcete zmeniť veľkosť motívu o viac ako 20%, mali by ste to urobiť vo výšivacom softvéri a potom motív znova načítať do stroja.



- > Zvoľte si výšivkový motív.
- > Dotknite sa «i-Dialog».



- > Dotknite sa «Zmena veľkosti motívu».



- > Ak nemá «Zachovanie proporcií» biele ohraničenie, dotknite sa «Zachovanie proporcií».
  - «Zachovanie proporcií» má biele ohraničenie.



- > Otáčaním «Horným/Spodným multifunkčným ovládačom» doprava zväčšíte výšivkový motív proporcionálne.
- > Otáčaním «Horným/Spodným multifunkčným ovládačom» doľava zmenšíte výšivkový motív proporcionálne.

## Disproporčná zmena veľkosti motívu



Najlepšie výsledky dosiahnete zväčšením alebo zmenšením výšivkového motívu o maximálne 20%.

Ak chcete zmeniť veľkosť motívu o viac ako 20%, mali by ste to urobiť vo výšivacom softvéri a potom motív znova načítať do stroja.



- > Zvoľte si výšivkový motív.
- > Dotknite sa «i-Dialog».



- > Dotknite sa «Zmena veľkosti motívu».



- > Ak má «Zachovanie proporcií» biele ohraničenie, dotknite sa «Zachovanie proporcií».
  - «Zachovanie proporcií» nemá biele ohraničenie.



- > Výšivkový motív rozšírite otáčaním «Horným multifunkčným ovládačom» v smere hodinových ručičiek.
- > Výšivkový motív zúžite otáčaním «Horným multifunkčným ovládačom» proti smeru hodinových ručičiek.
- > Ak chcete výšivkový motív predĺžiť, otáčajte «Spodným multifunkčným ovladačom» v smere hodinových ručičiek.
- > Ak chcete výšivkový motív skrátiť, otáčajte «Spodným multifunkčným ovladačom» proti smeru hodinových ručičiek.

### Zrkadlové prevracanie výšivkových motívov

Výšivkové motívy môžete prevracať stranovo aj výškovo.



- > Zvoľte si výšivkový motív.
- > Dotknite sa «i-Dialog».



- > Ak chcete výšivkový motív zrkadlovo prevrátiť na šírku, dotknite sa «Zrkadliť vľavo/vpravo».



- > Ak chcete výšivkový motív zrkadlovo prevrátiť na výšku, dotknite sa «Výškové prevrátenie».

### Zmena typu stehu

Ak sú saténové stehy príliš dlhé, môžete ich zameniť za výplňové.



- > Zvoľte si výšivkový motív.
- > Dotknite sa «i-Dialog».



- > Dotknite sa «Hustota vyšívajúcich stehov».



- > Dotykom prepínača v hornej časti displeja (1) zmeňte saténový steh na výplňový.
- > Nastavte dĺžku stehu na 2.

## Úprava hustoty stehu

Ak sú saténové stehy vyšité príliš husto, môžete zmeniť ich hustotu.

- > Zvoľte si výšivkový motív.
- > Dotknite sa «i-Dialog».



- > Dotknite sa «Hustota vyšívajúcich stehov».



- > Nastavenie hustoty stehu (1).

## Kontrola veľkosti a polohy výšivkového motívu

Môžete si skontrolovať, či výšivkový motív zodpovedá stanovenej polohe/umiestneniu na látke. Do bodov mimo vyšívací rámik sa ihla nepresunie.

- > Zvoľte si výšivkový motív.
- > Dotknite sa «i-Dialog».



- > Dotknite sa «Kontrola veľkosti výšivkového motívu».
  - Vyšívací rámček sa pohybuje, kým sa ihla nedostane do polohy zobrazenej na displeji.







- > Požadovaný roh motívu zvolíte dotykcom príslušnej šípky.
  - Vyšívací rámček sa pohybuje, kým sa ihla nedostane do polohy zobrazenej na displeji. Ak nie je výšivkový motív doteraz v správnej polohe, môžete jeho polohu zmeniť otáčaním «Horným/spodným multifunkčným ovládačom» a znovu prekontrolovať jeho konečnú polohu.





- > Ak chcete dostať ihlu do stredu výšivkového motívu, dotknite sa ikony «Vycentrovanie motívu».
- > Otáčaním «Horným multifunkčným ovládačom» posúvate výšivkový motív vodorovne.
- > Otáčením «Spodným multifunkčným ovládačom» posúvate výšivkový motív zvisle.

## Nekonečné vyšívanie

Pri vyšívaní bordúry alebo lemu je výhodné použiť Mega vyšívací rám alebo Maxi vyšívací rám. To znamená, že projekt vyšívania sa nemusí tak často nanovo upínať. Odporúča sa nakresliť si na látku vodiace čiary a použiť šablónu pri upínaní a premotávaní materiálu. Pritom musia vodiace čiary prebiehať rovnobežne so šablónou. V nasledujúcom príklade je použitý dodaný oválny rámik.

- > Vyberte vzor výšivky.
  - > Kliknite «i-Dialog».
- 
- > Kliknite «Nekonečné vyšívanie».
    - Vyšívací vzor je znásobený v optimálnom počte zodpovedajúcemu vyšívaciemu rámmu.
    - Vložia sa referenčné body, ktoré sú potrebné pri prepletaní látky.
  - > V prípade potreby použite ikony šípok (1) na vloženie ďalších referenčných bodov.
  - > Ak chcete nastaviť počet vyšívacích vzorov, kliknite na «Mínus»/«Plus» (2).
  - > Ak chcete určiť vzdialenosť medzi vyšívacími vzormi, kliknite na «Mínus»/«Plus» (3).
- 
- > Ak chcete automaticky umiestniť všetky vyšívacie vzory do rámmu, kliknite na «Upraviť tak, aby vyhovoval rámmu» (4).
- 
- > Kliknite «Potvrdiť».
- 



- > Kliknite «i-Dialog».
- 
- > Kliknite «Výšivka».
- 
- > Stlačte tlačidlo «Štart/Stop» a vyšíte okraj.
    - Návrh výšivky musí byť úplne vyšitý.
- 

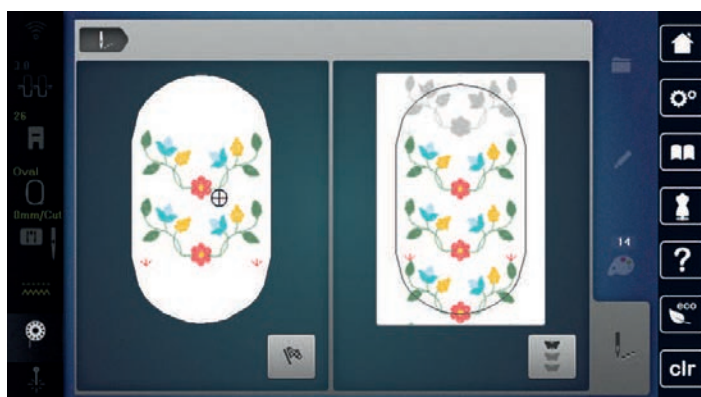





- > Po vyšítí referenčných bodov kliknite na «Nekonečné vyšívanie».
  - Zobrazí sa animácia, ktorá naznačuje, že tkaninu je potrebné prevnúť.

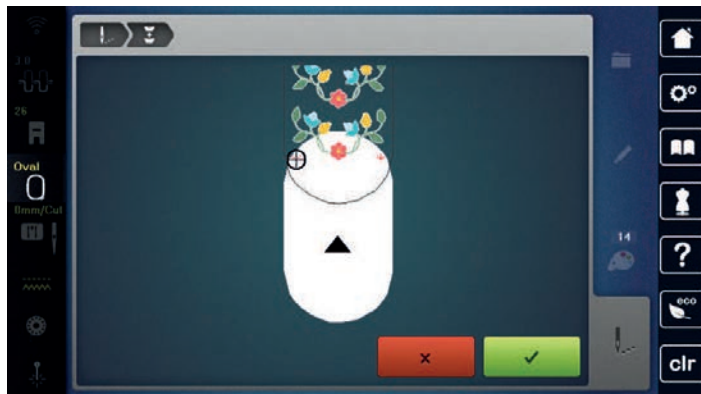

- > Odstráňte rámik a upnite látku tak, aby sa vyšívane referenčné body nachádzali v hornej vyšívacej oblasti rámika a referenčné body sa nachádzali aspoň 3 cm (1,18 palca) od horného okraja rámika.
- > Pripevnite rámik.
- > Kliknite «Potvrdiť».
  - Rámik sa automaticky presunie do blízkosti referenčného bodu.
  - Ikona «AUTO» sa aktivuje a rámik sa automaticky presunie do blízkosti posledného referenčného bodu.
- > Pomocou ikon šípok určte, na ktorú stranu vyšívanej časti má byť umiestnený ďalší referenčný bod.
- > Ak chcete presne umiestniť vyšívací rámik, otočte «Horný multifunkčný gombík» alebo «Dolný multifunkčný gombík».



- > Kliknite «Potvrdiť».



- > Stlačte tlačidlo «Štart/Stop» a pokračujte vo vyšívaní.
- > Opakujte tieto kroky, kým nebude dokončená požadovaná dĺžka okraja.

## Duplikovanie vyšívacieho vzoru



- > Vyberte vzor výšivky.
- > Kliknite «i-Dialog».





- > Kliknite «Duplikácia».
- Vzor výšivky (1) je duplikovaný (2).



### Usporiadanie návrhov výšiviek

Výšivky môžu byť usporiadané v rôznych vopred definovaných usporiadaniach.

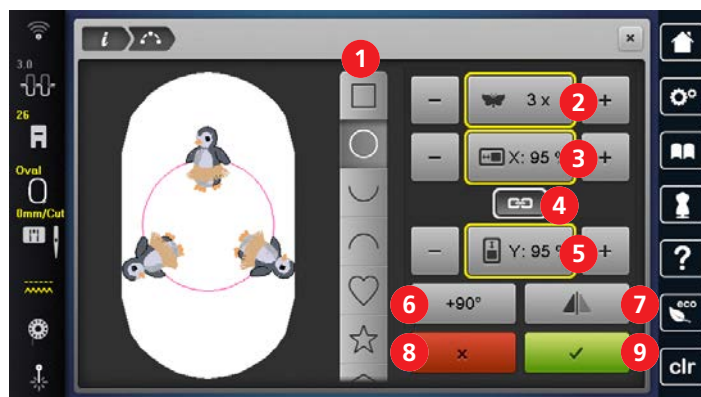

- |                        |                                  |
|------------------------|----------------------------------|
| 1 «Štýl aranžmánov»    | 6 «Rotácia vyšívacích vzorov»    |
| 2 «Počet dizajnov»     | 7 «Zrkadlenie vyšívacích vzorov» |
| 3 «Šírka tvaru»        | 8 «Storno»                       |
| 4 «Zachovať proporcie» | 9 «Potvrdiť»                     |
| 5 «Výška tvaru»        |                                  |

- > Vyberte si vzor výšivky alebo kombináciu.
- > Vyberte štýl, ako usporiadať vzory výšiviek.
- > Nastavte počet vyšívacích vzorov.
- > Nastavte výšku a šírku aranžmánu.
- > Otočte alebo zrkadlite návrh výšivky. Pri otáčaní sa vyšívací vzor otáča v smere hodinových ručičiek v 90° krokoch. Pri zrkadlení sa každý druhý návrh výšivky zrkadlí vodorovne

### Zmazanie výšivkového motívu

Zmaže sa aktívny výšivkový motív.



- > Zvoľte si výšivkový motív.
- > Dotknite sa «i-Dialog».



- > Dotknite sa «Zmazať».

## Vrátenie záznamov

Všetky položky je možné krok za krokom vrátiť späť a tiež ich obnoviť.

Predpoklad:

- Je vybraný vzor výšivky a boli vykonané zmeny.



- > Ak chcete vrátiť späť posledný záznam, kliknite na «Vrátiť späť položky».
- > Ak chcete vrátiť späť posledné záznamy v poradí, viackrát kliknite na «Vrátiť späť položky».



- > Ak chcete vrátiť späť posledný záznam, kliknite na «Znova vykonať záznamy».
- > Ak chcete obnoviť posledné záznamy v poradí, viackrát kliknite na «Znova vykonať záznamy».

## 15.6 Bodové umiestnenia

### Umiestnenie vyšivacieho vzoru pomocou 2 bodov mriežky

Táto funkcia umožňuje umiestniť vzory výšiviek presne na látku pomocou 2 bodov mriežky.



- |   |                                     |   |                   |
|---|-------------------------------------|---|-------------------|
| 1 | Bod mriežky                         | 4 | «Uloženie polohy» |
| 2 | «Bodové umiestnenie na mriežke»     | 5 | «Resetovanie»     |
| 3 | «Zmena veľkosti výšivkového motívu» |   |                   |

Predpoklad:

- Akékoľvek dva body vzoru výšivky sú na tkanine označené kriedou alebo perom rozpustným vo vode. Miesto, kde má byť výšivka umiestnená, je jasne viditeľné.
- Vyberie sa namontovaný vyšivací rámik.

- > Vyberte vzor výšivky.
- > Upravte veľkosť vyšivacieho vzoru tak, aby sa zmestil do rámika, ako aj polohu a zarovnanie.
- > Kliknite «i-Dialog».



- > Kliknite «Bodové umiestnenia».



- > Kliknite «2-bodové umiestnenie».



- > Kliknite «Bodové umiestnenie na mriežke».
- Návrh výšivky je daný mriežkou s mriežkovými bodmi.

- > Vyberte prvý bod mriežky (bod otáčania) a pomocou multifunkčných gombíkov umiestnite ihlu na príslušnú značku na látke. Pre presné umiestnenie ihly je možné zapnúť laser.



- > Ak chcete potvrdiť polohu, kliknite na «Uloženie polohy».
- Bod zmení farbu a je nastavený.

- > Vyberte druhý bod mriežky a umiestnite ihlu nad zodpovedajúcu značku na látke.

SET

- > Ak chcete potvrdiť polohu, kliknite na «Uloženie polohy».
  - Označenie bodov sa vynuluje.
  - Pre ďalšiu úpravu umiestnenia výšivky je možné body opäť nastaviť.
  - Dizajn výšivky je umiestnený a môže byť vyšívaný.

### Umiestnenie vyšívacieho vzoru pomocou 2 voľne umiestnených bodov

Táto funkcia umožňuje umiestniť vzory výšiviek presne na látku pomocou 2 voľne umiestnených bodov.



- |   |                                     |   |                   |
|---|-------------------------------------|---|-------------------|
| 1 | Polohovací bod                      | 4 | «Uloženie polohy» |
| 2 | «Voľné bodové umiestnenia»          | 5 | «Resetovanie»     |
| 3 | «Zmena veľkosti výšivkového motívu» |   |                   |

Predpoklad:

- Akékoľvek dva body vzoru výšivky sú označené kriedou alebo perom rozpustným vo vode na tkanine. Miesto, kde má byť výšivka umiestnená, je jasne viditeľné.
- Vyberie sa namontovaný vyšívací rámik.
- > Vyberte vzor výšivky.
- > Upravte veľkosť vyšívacieho vzoru tak, aby sa zmestil do rámika, ako aj polohu a zarovnanie.
- > Kliknite «i-Dialog».



- > Kliknite «Bodové umiestnenia».

- > Kliknite «2-bodové umiestnenie».

- > Kliknite «Voľné bodové umiestnenia».
- > Nastavte prvý bod (bod otáčania) v rámci vyšívacieho vzoru.
  - Zobrazí sa bod umiestnenia.

- > Pomocou multifunkčných gombíkov umiestnite ihlu na príslušnú značku na látke. Pre presné umiestnenie ihly je možné zapnúť laser.

SET

- > Ak chcete potvrdiť polohu, kliknite na «Uloženie polohy».
  - Bod zmení farbu a je nastavený.

SET

- > Vyberte druhý polohovací bod vyšívacieho vzoru a umiestnite ihlu nad zodpovedajúcu značku na látke.
- > Ak chcete potvrdiť polohu, kliknite na «Uloženie polohy».
  - Body budú skryté.
  - Pre ďalšiu úpravu umiestnenia výšivky je možné body opäť nastaviť.
  - Dizajn výšivky je umiestnený a môže byť vyšívaný.

## Umiestnenie vzoru výšivky do štvorca v deformovanom tvare

Táto funkcia umožňuje umiestniť vzory výšiviek presne na látku v štvorcovom ohraničení. V tomto procese je vyšivací vzor vložený do ohraničenia a tvarovaný tak, aby pasoval.

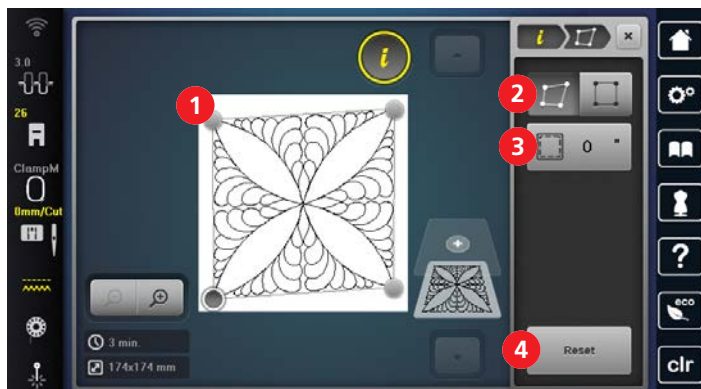

- |   |            |   |                    |
|---|------------|---|--------------------|
| 1 | Rohový bod | 3 | «Rozostup okrajov» |
| 2 | «Morph»    | 4 | «Resetovanie»      |

Predpoklad:

- Štyri rohové body vzoru výšivky sú na tkanine označené kriedou alebo perom rozpustným vo vode. Miesto, kde má byť výšivka umiestnená, je jasne viditeľné.
- Je vybraný pripojený vyšivací rámik.

- > Vyberte vzor výšivky.
- > Upravte veľkosť vyšivacieho vzoru tak, aby sa zmestil do rámika, ako aj polohu a zarovnanie.
- > Kliknite «i-Dialog».



- > Kliknite «Bodové umiestnenia».



- > Kliknite «4-bodové umiestnenie».



- > Kliknite «Morph».
- > Vyberte jeden z rohových bodov a umiestnite ihlu na príslušnú značku na látke pomocou multifunkčných gombíkov. Pre presné umiestnenie ihly je možné zapnúť laser.



- > Vyberte ďalší rohový bod a umiestnite ihlu.
- > V prípade potreby upravte rozostup okrajov.
  - Dizajn výšivky je umiestnený a môže byť vyšívajú.

## Proporcionálne umiestnenie vyšívacieho vzoru do štvorca

Táto funkcia umožňuje umiestniť vzory vyšíviek presne na látku v štvorcovom ohraničení. V tomto procese je vyšívací vzor vložený proporcionálne a vycentrovaný v rámci ohraničenia.

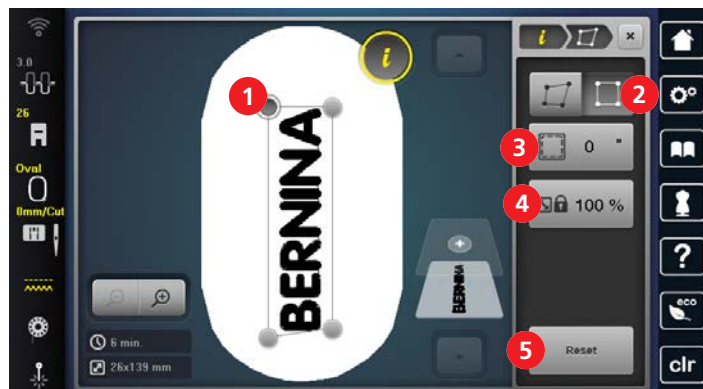

- |   |                    |   |                                   |
|---|--------------------|---|-----------------------------------|
| 1 | Rohový bod         | 4 | «Zmena veľkosti vyšívkeho motívu» |
| 2 | «Fit»              | 5 | «Resetovanie»                     |
| 3 | «Rozostup okrajov» |   |                                   |

Predpoklad:

- Štyri rohové body vzoru vyšívky sú na tkanine označené kriedou alebo perom rozpustným vo vode. Miesto, kde má byť vyšívka umiestnená, je jasne viditeľné.
  - Je vybraný pripojený vyšívací rámik.
- > Vyberte vzor vyšívky.
- > Upravte veľkosť vyšívacieho vzoru tak, aby sa zmestil do rámika, ako aj polohu a zarovnanie.
- > Kliknite «i-Dialog».



- > Kliknite «Bodové umiestnenia».



- > Kliknite «4-bodové umiestnenie».



- > Kliknite «Fit».

> Vyberte jeden z rohových bodov a umiestnite ihlu na príslušnú značku na látke pomocou multifunkčných gombíkov. Pre presné umiestnenie ihly je možné zapnúť laser.

> Vyberte ďalší rohový bod a umiestnite ihlu.



- > V prípade potreby upravte rozostup okrajov.
- Dizajn vyšívky je umiestnený a môže byť vyšívany.

## 15.7 Kombinácia vyšívkových motívov

### Kombinácia vzorov vyšíviek

Niekoľko vzorov vyšíviek je možné navzájom kombinovať.

- > Vyberte vzor vyšívky.



> Kliknite «Pridať výšivkový motív».



> Vyberte iný vzor výšivky.

## Zmazanie jednotlivého výšivkového motívu

Predpoklad:

- Bola vytvorená kombinácia výšivkových motívov.
- > Na úrovni výšivkových motívov (1) sa dotknite požadovaného motívu, pridržte ho a presuňte von.
- Otvorí sa nové okno.



> Zvolený výšivkový motív vymažete dotykom «Potvrdiť».

## Duplikovanie vyšivacieho vzoru

- > Vyberte si motív výšivky.
- > Kliknite «i-Dialog».



- > Kliknite «Duplikácia».
- Motív výšivky (1) je duplikovaný (2).





## Duplikovanie kombinácie

Pri duplikovaní kombinácie už nie je možné vybrať jednotlivé vzory výšiviek.



- > Vyberte vzor výšivky.
- > Kliknite «Pridať výšivkový motív».
- > Vyberte iný vzor výšivky.
- > Vyberte kombináciu (1).



- > Kliknite «i-Dialog».



- > Kliknite «Duplikácia».
- Kombinácia je duplikovaná (2).



## Zoskupenie výšivkových motívov

Do skupiny môžete pridávať výšivkové motívy aj ich odoberať. Zoskupené výšivkové motívy môžete spracovávať ako jeden motív.

Poradie výšivkových motívov v skupine môžete meniť. (pozri stranu 161)

Pokiaľ došlo k zrušeniu zoskupenia výšivkových motívov, tj. výšivkový motív bol rozdelený na rôzne prvky/farby, farby už znovu nezložíte. U abecied je nutné v menu Nastavenia upraviť preskakovacie stehy na dĺžku 1. Zrušenie zoskupenia potom funguje pre všetky písmená.

- > Vytvorte kombináciu výšivkových motívov.
- > Vyberte v kombinácii výšivkových motívov výšivkový motív (1).

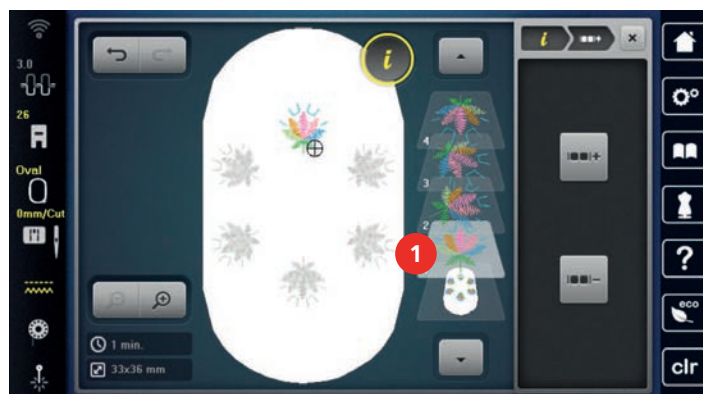

- > Dotknite sa «i-Dialog».



- > Dotknite sa «Zoskupenie výšivkových motívov».



- > Dotknite sa «Zoskupenie».
- Výšivkové motívy nad vybraným výšivkovým motívom sa pridajú do kombinácie výšivkových motívov.
- > Vyberte kombináciu výšivkových motívov.





- > Dotknite sa «Rozeskupenie».
- Zoskupenie sa zruší.

alebo

- > Vytvorte kombináciu výšivkových motívov.
- > Vyberte všetky výšivkové motívy (2).

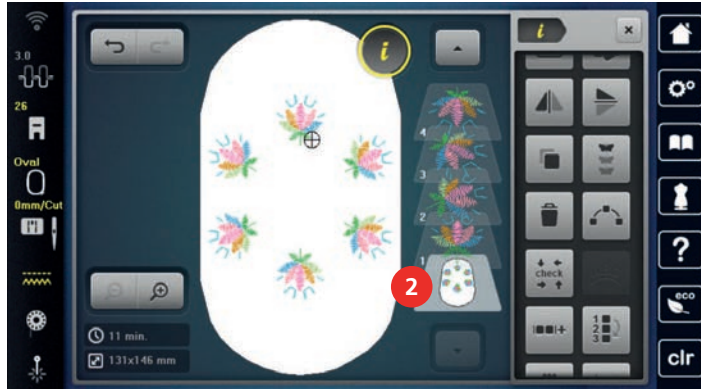

- > Dotknite sa «i-Dialog».



- > Dotknite sa «Zoskupenie».
- Všetky výšivkové motívy sa pridajú do kombinácie výšivkových motívov.

- > Vyberte kombináciu výšivkových motívov.



- > Dotknite sa «Rozeskupenie».
- Zoskupenie sa zruší.

## Zarovnajete dizajn výšivky

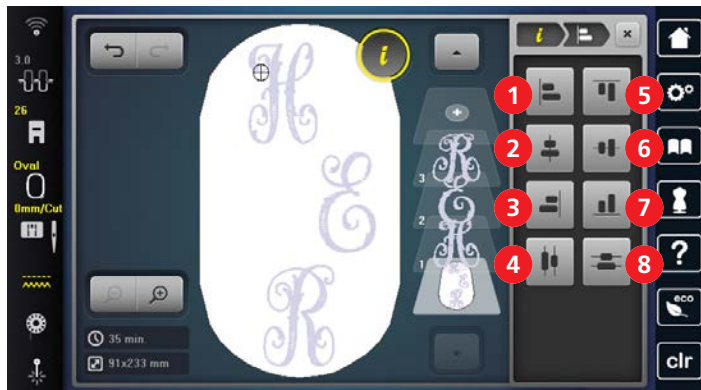

- |                                    |                                  |
|------------------------------------|----------------------------------|
| 1 «Zarovnať vodorovne doľava»      | 5 «Zarovnať zvislo hore»         |
| 2 «Zarovnať vodorovne na stred»    | 6 «Zarovnať zvislo na stred»     |
| 3 «Zarovnať vodorovne doprava»     | 7 «Zarovnať zvislo dole»         |
| 4 «Rozmiestniť vodorovne na stred» | 8 «Rozmiestnite zvislo na stred» |

Predpoklad:

- Kombinácia dizajnu výšivky bola vytvorená alebo motív bol rozčlenený.

- > Vyberte kombináciu.

- > Kliknite «i-Dialog».



- > Kliknite «Zarovnajete dizajn výšivky».
- > Na zarovnanie vzorov výšiviek.

## Zmena poradia v rámci kombinácie výšivkových motívov

Poradie výšivkových motívov v kombinácii výšivkových motívov je možné zmeniť.

Predpoklad:

- Bola vytvorená kombinácia výšivkových motívov alebo bol motív oddelený od skupiny.



> Dotknite sa «i-Dialog».



> Dotknite sa «Opätovné usporiadanie vyšivacích motívov».

> Zvoľte si požadovaný motív a posuňte ho do príslušnej pozície.

## 15.8 Vytvorenie nápisu

### Prehľad abecedy výšiviek

Vyšivacie vzory		Názov
<b>ABC</b>		Rounded Sans
<i>ABC</i>		Curly
<b>ABC</b>		Deco Block
<b>ABC</b>		Condensed Sans
<b>ABC</b>		Happy Times
<b>ABC</b>		Bamboo
<i>ABC</i>		Lisa
<i>ABC</i>		Zuerich
<b>ABC</b>		Flare Serif
<i>ABC</i>	<i>A B C</i>	Anniversary
<b>ABC</b>	<b>A B C</b>	Swiss Block
ABC		Quilt Block
<b>ABC</b>		Old English
ABC		King Charles

Vyšívacie vzory		Názov
		Alice
		Drifter
		Childs Play
		Victoria
		Chicago
		Russian Textbook

## Vytváranie nápisov

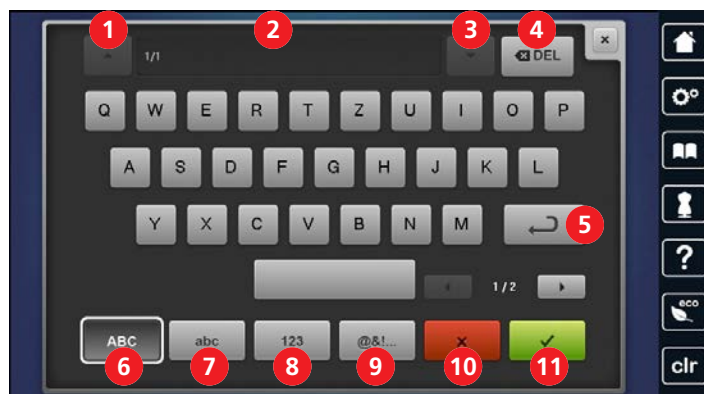

- |                   |                               |
|-------------------|-------------------------------|
| 1 «Zoradiť»       | 7 «Malé písmená»              |
| 2 Vstupné pole    | 8 «Čísla a matematické znaky» |
| 3 «Riadok dole»   | 9 «Špeciálne znaky»           |
| 4 «Zmazať»        | 10' «Storno»                  |
| 5 Zmena riadku    | 11 «Potvrdiť»                 |
| 6 «Veľké písmená» |                               |



Nápis je vyšívajú vždy jednou farbou. Pre vyšívajú jednotlivých písmen alebo jednotlivých slov inou farbou je potrebné zoskupenie zrušiť.

Nápis je možné umiestniť do rámmika podľa vlastného uváženia. Ak je vyšívací vzor umiestnený mimo oblasti vyšívania, vyšívací rámmik je na displeji označený červenou farbou. Pomocou výberu rámmika skontrolujte, či je možné vyšívanie vyšívať pomocou iného rámmika. Ak nápis nepasuje napríklad do vyšívacieho rámmika, jednotlivé riadky textu možno kombinovať a umiestniť pod seba. Pomocou zalomenia riadku je možné písať až 10 riadkov.



- > Vybrať «Abecedy».
- > Vybrať abecedu.
- > Zadať a potvrdiť text.

## Úprava jednoriadkového písma



1 «Rozostup znakov»

2 «Ohýbanie textu»

Predpoklad:

- Vytvorilo sa jednoriadkové písmo.

- > Vyberte vzor výšivky.
- > Kliknite «i-Dialog».



- > Kliknite «Word Art».



- > Upravte písmo. Pomocou multifunkčných gombíkov je možné nastaviť medzery medzi znakmi, ako aj ohýbanie textu.

## Úprava viacriadkového písma



1 «Rozostup znakov»

4 «Zarovnajete text na stred»

2 «Riadkovanie»

5 «Zarovnajete text doprava»

3 «Zarovnajete text doľava»

Predpoklad:

- Bolo vytvorené viacriadkové písmo.

> Vyberte vzor výšivky.

> Kliknite «i-Dialog».



> Kliknite «Word Art».

> Upravte písmo. Rozstup znakov a riadkovanie je možné nastaviť pomocou multifunkčných gombíkov.

## 15.9 Zmeny farieb výšivkového motívu

### Prehľad Zmena farby

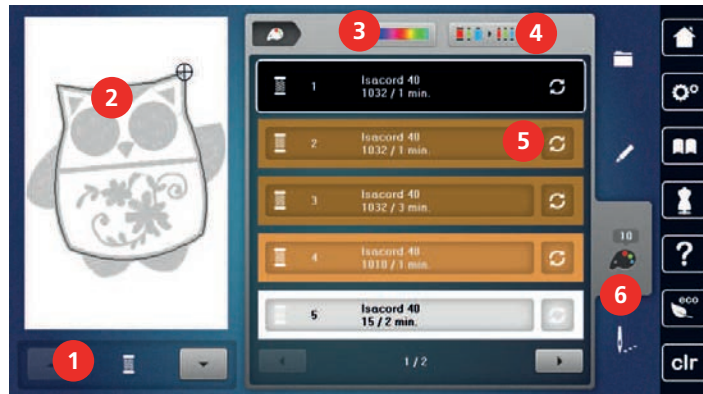

1 «Indikácia farby»

2 Ukážka vybranej farby

3 «Koleso farieb»

4 «Zadať značku nití»

5 «Zmena farby / značky»

6 «Informácie o farbách»

### Zmena farieb



Nápis je vyšívaný vždy jednou farbou. Pre vyšívanie jednotlivých písmen alebo jednotlivých slov inou farbou je potrebné zoskupenie zrušiť.

> Vyberte vzor výšivky.

> Kliknite «Informácie o farbách».



> Kliknite «Zmena farby / značky» vedľa farby, ktorú je potrebné zmeniť.



> Ak chcete vybrať farbu zadaním čísla farby, kliknite na položku «Voľba farby zadaním čísla».

> Vyberte požadovanú farbu.



> Ak chcete použiť výber farby, kliknite na «Informácie o farbách».

### Zmena farieb pomocou kolesa farieb

> Kliknite «Informácie o farbách».



- > Kliknite «Koleso farieb» (1).

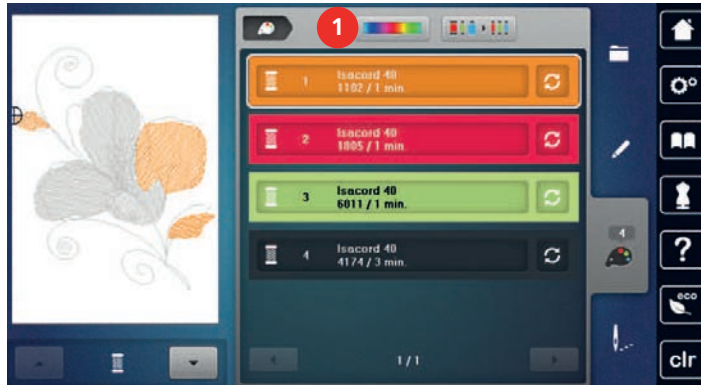

- > Ak chcete zmeniť farby výšiviek, otočte gombík (2) v smere alebo proti smeru hodinových ručičiek.

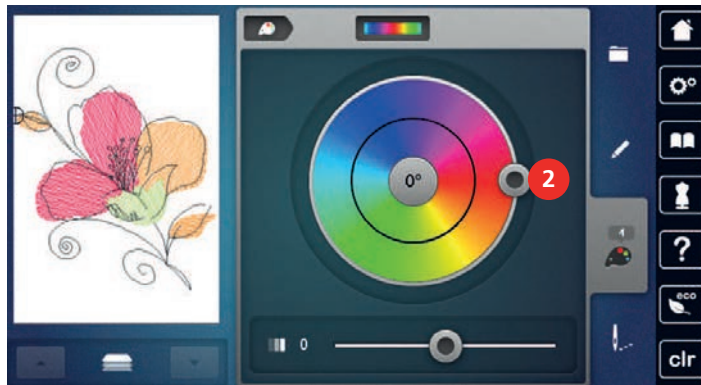

- > Ak chcete zmeny vrátiť späť, klepnite na hodnotu v strede farebného kruhu.
- > Ak chcete upraviť jas farieb, posuňte posúvač (3).

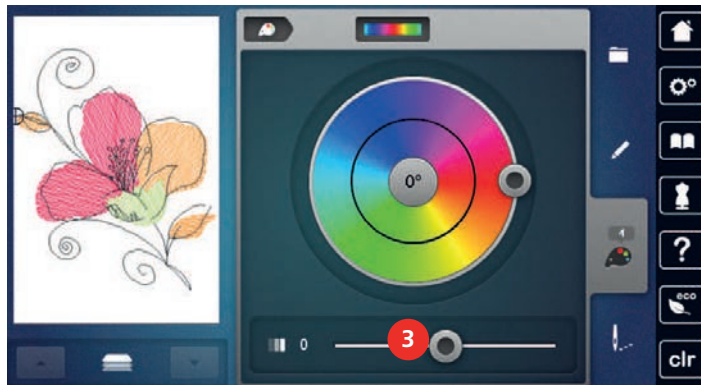

- > Kliknite «Editácia».
  - Nastavenia sa použijú a vyšivací dizajn je viditeľný v nových farbách.

### Zmena značky nití



- > Zvoľte si výšivkový motív.
- > Dotknite sa ikony «Informácie o farbe».



- > Dotknite sa ikony «Zmeniť farbu/značku».
- > Pre zobrazenie viacerých značiek sa dotýkajte ikon «Posunúť doľava» a «Posunúť doprava» v hornej časti obrazovky.
- > Dotknite sa ikony «Priradiť značku nite».
  - Ku každej farbe vybraného výšivkového motívu sa priradí zvolená značka nití.

## 15.10 Vyšitie výšivkového motívu

### Prehľad Menu Výber Vyšívania



- |   |                              |   |   |
|---|------------------------------|---|---|
| 1 | «Stehovanie»                 | 5 | «Zníženie počtu zmien farieb»                 |
| 2 | «Presunutie rámika»          | 6 | «Viacfarebný výšivkový motív zapnuté/vypnuté» |
| 3 | «Kontrola poradia vyšívania» | 7 | «Nekonečné vyšívanie»                         |
| 4 | «Nastavenie quiltu»          | 8 | «Indikácia farby»                             |

### Pridávanie bastingových stehov

Vyšívacie stehy môžu byť vyšívané pozdĺž vyšívacieho vzoru. To poskytuje pevnejšie spojenie medzi látkou a stabilizátorom.



- > Vyberte vzor výšivky.
- > Kliknite «Výšivka».



- > Ak chcete vyšívať stehy pozdĺž vyšívacieho vzoru, kliknite na «Stehovanie».



- > Ak chcete vyšívať stehy pozdĺž vyšívacieho vzoru, kliknite na «Zošívajte pozdĺž vyšívacieho vzoru».



- > Ak chcete deaktivovať stehy, kliknite na «Zošívajte pozdĺž rámika».

### Pohyb rámčekom

Ak je výšivkový motív tak veľký, že bude potrebné ho prerámovať, môžete ho znovu posunúť.



- > Zvoľte si výšivkový motív.
- > Dotknite sa «Výšivka».



- > Dotknite sa «Presunutie rámika».
- > Otáčaním «Horným multifunkčným ovládačom» posúvate výšivkový motív vodorovne.
- > Otáčaním «Spodným multifunkčným ovládačom» posúvate výšivkový motív zvisle.



- > Nastavenie potvrdíte dotykom «Výšivka» v procese navigácie.

### Ovládanie postupnosti vyšívania pri pretrhnutí nite

Ak sa niť pretrhne, ihlu je možné premiestniť vo vyšívacom vzore pomocou funkcie Riadenie sekvencie vyšívania.

- > Vyberte vzor výšivky.





- > Kliknite «Výšivka».



- > Kliknite «Kontrola poradia vyšívania».
  - Na ľavej strane displeja sa zobrazí kompaktný pohľad na dizajn výšivky. Na pravej strane je vyšívajúci vzor zobrazený vo zväčšenom zobrazení.
- > Vyberte požadovanú polohu v kompaktnom zobrazení.
- > Ak chcete posúvať rámik steh po stehu, otočte «Horný multifunkčný gombík».
- > Ak chcete posúvať rámik vo veľkých krokoch, otočte «Dolný multifunkčný gombík».
  - Číslo v žltom ohraničenej ikone označuje počet stehov v rámci vyšívacej sekvencie.



- > Ak chcete vybrať požadovaný steh zadáním, kliknite na ikonu «Poloha stehu zadáním čísla».

### Aktivácia nastavení quiltovania

Funkcia je predvolene deaktivovaná a nastavenia pre rezanie nití sa prevezmú z nastavení vyšívania v programe Setup. Keď je funkcia aktivovaná, nastavenia potrebné na quiltovanie sa stanú aktívnymi bez ohľadu na nastavenia v programe Setup:

- Špeciálne zašitovacie stehy (pokiaľ návrh výšivky neobsahuje naprogramované zašitovacie stehy)
  - Odstrih nite je neaktívny
  - Odstrih je deaktivovaný
- > Vyberte vzor výšivky.



- > Kliknite «Výšivka».



- > Ak chcete funkciu aktivovať, kliknite na «Nastavenie quiltu».
- > Ak chcete funkciu deaktivovať, kliknite znova na «Nastavenie quiltu».

### Redukcia farebných zmien

Ak sa vzory výšiviek prekrývajú, farba **nemôže** byť zredukovaná.

- > Vyberte vzor výšivky.
- > Kliknite «Výšivka».



- > Kliknite «Zníženie počtu zmien farieb».
  - Identické farby vzoru výšivky sa zhromažďujú do jednej farby.
  - Ak sa návrh výšivky nedokončí a stroj je vypnutý, pred pokračovaním vo vyšívaní je potrebné funkciu znova aktivovať.

### Viacfarebný výšivkový motív zapnuté/vypnuté

Viacfarebné výšivkové motívy môžete vyšiť aj jednofarebne.

- > Zvoľte si výšivkový motív.
- > Dotknite sa «Výšivka».



- > Dotknite sa «Viacfarebný výšivkový motív zapnuté/vypnuté».
  - Výšivkový motív sa vyšije v jednej farbe.

### Nekonečné vyšívanie

To umožňuje vyšívať už spustené obruby, aj keď je stroj vypnutý a zapnutý.

Predpoklad:

- Návrh lemovej výšivky musí byť uložený na samostatnom pamäťovom médiu. Referenčné body musia byť zahrnuté v návrhu výšivky.
- > Vyberte si vzory výšiviek lemov zo samostatného pamäťového média.



> Kliknite «Výšivka».



> Kliknite «Nekonečné vyšívanie».

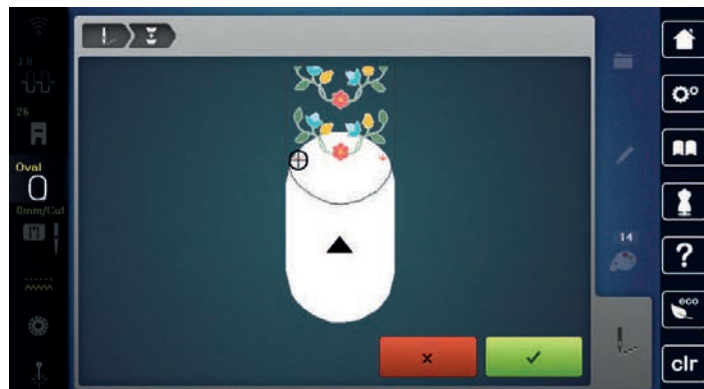

> Odstráňte rámik a otočte látku tak, aby sa vyšívane referenčné body nachádzali v hornom vyšívacom poli rámika a referenčné body sa nachádzali aspoň 3 cm (1,18 palca) od horného okraja rámika.

> Pripevnite rámik.



> Kliknite «Potvrdiť».

– Rámik sa automaticky posunie blízko posledného stehu.

– Ikona «AUTO» je aktívna a rámik sa automaticky približuje k poslednému referenčnému bodu.

> Pomocou ikon šípok určte stranu vyšívanej časti, na ktorú chcete umiestniť ďalší referenčný bod.

> Ak chcete presne umiestniť vyšívací rámik, otočte «Horný multifunkčný gombík» alebo «Dolný multifunkčný gombík».



> Kliknite «Potvrdiť».



> Stlačte tlačidlo «Štart/Stop» a pokračujte vo vyšívaní.

> Opakujte tieto kroky, kým nedosiahnete požadovanú dĺžku orezu.

## Indikácia farby

Každú farbu výšivkového motívu si môžete nezávisle zvoliť. Rámček sa presunie na prvý steh momentálnej farby. Momentálne aktívnu farbu môžete vyšíť samostatne alebo v inej sekvencii.

> Zvoľte si výšivkový motív.



> Dotknite sa «Výšivka».

> Dotykom ikony Scroll up si zvolte predchádzajúcu farbu výšivkového motívu.

## 15.11 Vyšívanie voľným ramenom

Vyšívanie voľným ramenom je definované ako vyšívanie tubulárnych látok alebo odevov, ktoré sú počas vyšívania umiestnené okolo voľného ramena vyšívacieho stroja. Často sa používa s rukávmi, nohavičkami alebo inými úzko šitými odevmi.



Látkovú trubicu možno pohodlne umiestniť okolo voľného ramena stroja, ak sa vyšívací rámik pred pripnutím alebo odstránením posunie doľava do parkovacej polohy. Ak chcete následne vrátiť rámik do vyšívacej polohy, stlačte tlačidlo «Štart/Stop».

Ak je to možné, použite plnú cievku, pretože pri výmene cievky je potrebné odstrániť vyšívací rámik.

Okraje sa dajú ľahko a presne uzavrieť pozdĺž okraja rúrky, aby vytvorili prstenec. Pred vypracovaním posledného vyšívacieho vzoru, po prepletení látky, aktivujte funkciu «Bodové umiestnenia» v režime Úprav. Použite podfunkciu «Voľné bodové umiestnenia» na vloženie chýbajúceho vyšívacieho vzoru pre dokonalé prispôbenie.

Pohyblivosť vyšívacieho ramena môže byť obmedzená alebo sťažená veľmi úzkymi rúrkami. Preto sa prosím uistite, že sa vyšívací rámik môže dostatočne pohybovať dopredu a dozadu. Prekážka vyšívacieho ramena spôsobená príliš tesnou rúrkou môže mať za následok posunutie vzoru výšivky alebo poškodenie látky.

### Skontrolujte pohyblivosť voľného ramena

Vezmite prosím na vedomie: Pri maličkých látkových trúbkach v prípade potreby deaktivujte odvliekanie v inštalačnom programe.

- > Otvorte vyšívací dzajn na stroji a upravte ho podľa potreby.
- > Označte vhodným spôsobom polohu a veľkosť vzoru výšivky na tkanine.
- > Vyberte vyšívací rámik čo najmenší.
- > Upevnite alebo prilepte látku spolu s príslušným stabilizátorom do vyšívacieho rámika, v závislosti od stabilizátora.
- > Látkovú rúрку opatrne pretiahnite cez voľné rameno stroja a pripnite vyšívací rámik na spojku vyšívacieho modulu.
- > Ak je to potrebné, upravte polohu výšivky.
- > Kliknite «Kontrola veľkosti výšivkového motívu».
- > Po úspešnej kontrole veľkosti návrhu výšivky začnite proces vyšívania.



## 15.12 Správa výšivkových motívov

### Správa výšivkových motívov





- |   |                                |   |                               |
|---|--------------------------------|---|-------------------------------|
| 1 | «Otvorenie výšivkového motívu» | 3 | «Uloženie výšivkového motívu» |
| 2 | «Pridať výšivkový motív»       | 4 | «Zmazanie výšivkového motívu» |

### Ukladanie výšivkových motívov do osobnej pamäte





Do súboru «Uložené výšivkové motívy» je možné uložiť všetky výšivkové motívy, vrátane motívov individuálne upravených.

- > Zvoľte si výšivkový motív.
- > Editujte výšivkový motív.
- > Dotknite sa «Voľba».







-  > Dotknite sa «Uloženie výšivkového motívu».
  - Výšivkový motív určený na uloženie má žlté ohraničenie.
-  – Je aktivovaný «Vyšivací počítač».
-  > Dotknite sa «Potvrdiť».





### Uloženie výšivkového motívu na USB flash disk BERNINA

- > Zvoľte si výšivkový motív.
- > Editujte výšivkový motív.
-  > Dotknite sa «Voľba».
-  > Dotknite sa «Uloženie výšivkového motívu».
  - Výšivkový motív určený na uloženie má žlté ohraničenie.
- > Zasuňte USB flash disk BERNINA do USB portu stroja.
-  > Dotknite sa «USB kľúč».
-  > Dotknite sa «Potvrdiť».

### Prepísanie výšivkového motívu v osobnej pamäti



- > Zvoľte si výšivkový motív.
- > Editujte výšivkový motív.
-  > Dotknite sa «Voľba».
-  > Dotknite sa «Uloženie výšivkového motívu».
  - Výšivkový motív určený na uloženie má žlté ohraničenie.
-  – Je aktivovaný «Vyšivací počítač».
- > Zvoľte si výšivkový motív, ktorý chcete prepísať.
-  > Dotknite sa «Potvrdiť».

### Prepísanie výšivkového motívu na USB flash disku BERNINA

- > Zvoľte si výšivkový motív.
- > Editujte výšivkový motív.
-  > Dotknite sa «Voľba».
-  > Dotknite sa «Uloženie výšivkového motívu».
  - Výšivkový motív určený na uloženie má žlté ohraničenie.
- > Zasuňte USB flash disk BERNINA do USB portu stroja.
-  > Dotknite sa «USB kľúč».
- > Zvoľte si výšivkový motív, ktorý chcete prepísať.
-  > Dotknite sa «Potvrdiť».

### Import stehových vzorov

Stehové vzory, prípadne kombináciu stehových vzorov, môžete importovať z režimu šitia do režimu vyšívania a editovať ich ako výšivkové motívy. Môžete tak ľahko a rýchlo skombinovať nekonečnú výšivku a uložiť ju ako výšivkový motív do súboru

-  > Dotknite sa «Domov».
-  > Dotknite sa «Režim šitia».
- > Zvoľte stehový vzor.



> Dotknite sa «Domov».



> Dotknite sa «Režim vyšívanie».

– Stehový vzor sa automaticky uloží do zložky «Vlastný výšivkový motív».



> Zvoľte «Vlastný výšivkový motív» .

> Zvoľte si výšivkový motív.



### Načítanie výšivkového motívu z osobnej pamäti



> Dotknite sa «Voľba».



> Dotknite sa «Otvorenie výšivkového motívu».



> Zvoľte «Vlastný výšivkový motív» .

> Zvoľte si výšivkový motív.

### Načítanie vyšivacieho vzoru z USB kľúča BERNINA



> Kliknite «Voľba».

> Vložte USB kľúč BERNINA do USB portu zariadenia.



> Kliknite «Otvorenie výšivkového motívu».



> Kliknite «USB kľúč».

> Vyberte si vlastný dizajn výšivky.

### Zmazanie výšivkového motívu z osobnej pamäti

Výšivkové motívy, ktoré sú uložené v osobnej pamäti, môžete jednotlivo mazať.



> Dotknite sa «Voľba».



> Dotknite sa «Zmazať».



– Je aktivovaný «Vyšivací počítač».

> Zvoľte si výšivkový motív, ktorý chcete zmazať.



> Dotknite sa «Potvrdiť».

### Zmazanie výšivkového motívu z USB flash disku BERNINA



> Dotknite sa «Voľba».



> Dotknite sa «Zmazať».

> Zasuňte USB flash disk BERNINA do USB portu stroja.



> Dotknite sa «USB kľúč».

> Zvoľte si výšivkový motív, ktorý chcete zmazať.





> Dotknite sa «Potvrdiť».

## 16 Vyšívanie

### 16.1 Vyšívanie pomocou tlačidla «Štart/Stop»

V prípade výpadku prúdu sa proces vyšívania preruší. Po reštarte stroj prejde do polohy, ktorá bola vyšívaná ako posledná.

- 
  - > Stlačte tlačidlo «Štart/Stop» kým sa nespustí vyšívací stroj.
    - Všetky časti dizajnu v aktuálnej farbe sú vyšívané.
    - Vyšívací stroj sa na konci automaticky zastaví.
    - Obidve nite sa odrežú automaticky.
    - Vyšívací stroj sa automaticky prepne na ďalšiu farbu.
- > Vymeňte hornú niť.
- 
  - > Ak chcete vyšíť novú farbu, stlačte tlačidlo «Štart/Stop».
  - > Po dokončení návrhu výšivky dokončíte proces vyšívania kliknutím na ikonu «Dokončenie procesu vyšívania» (1) alebo vyšívajte návrh výšivky znova ako lem kliknutím na ikonu «Nekonečné vyšívanie» (2).

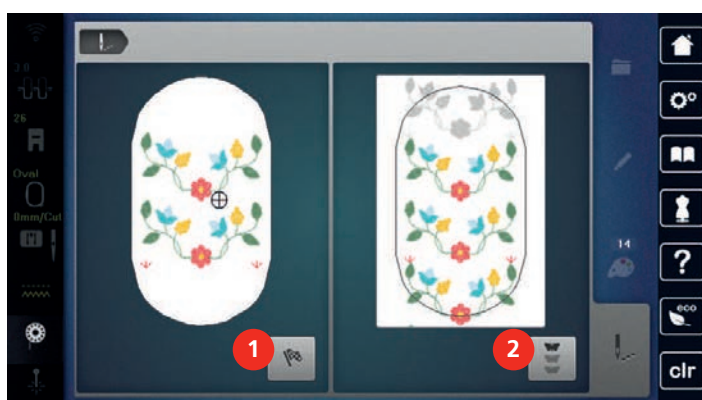

### 16.2 Zvýšenie rýchlosti vyšívania

Pre zaistenie najlepšej kvality vyšívania je rýchlosť pri vyšívaní znížená v závislosti od polohy vyšívania. Vyberte si z dvoch možností vyšívania optimálnou alebo maximálnou rýchlosťou. Štandardná = optimálna rýchlosť. Je potrebné vziať do úvahy, že kvalitu vyšívaného vzoru výšivky pri maximálnej rýchlosti nemožno zabezpečiť.

Vypnutím a zapnutím stroja sa aktivuje optimálna rýchlosť vyšívania.

Predpoklad:

- Začalo sa vyšívanie.



- > Kliknite «Rýchlosť vyšívania».
  - Aktivuje sa maximálna rýchlosť.
- > Kliknite znova na «Rýchlosť vyšívania».
  - Aktivuje sa optimálna rýchlosť.

### 16.3 Nastavenie napätia hornej nite

Akonáhle zvolíte stehový vzor alebo výšivkový motív, automaticky sa nastaví východiskové napätie hornej nite.

Ak používate iné druhy šijacích či vyšívacích nití, môže sa optimálne nastavenie napätia líšiť. Preto môže byť nutné individuálne upraviť napätie hornej nite podľa projektu, ktorý šijete alebo vyšívate, prípadne podľa požadovaného stehového či výšivkového vzoru.

Čím vyššie je napätie hornej nite, tým viac je horná niť natiatnutá, čo znamená, že sa spodná niť vyťahuje na hornú stranu látky. Ak je napätie nižšie, horná niť je voľnejšia a spodná niť sa menej vyťahuje.

Úprava napätia hornej nite ovplyvní momentálne zvolený stehový vzor a všetky výšivkové motívy. V programe nastavenia môžete vykonať trvalé zmeny napätia hornej nite v režime šitia (pozri stranu 50) a v režime vyšívania (pozri stranu 53).





- > Dotknite sa «Napätie hornej nite».
- > Upravte napnutie hornej nite.



- > Dotykom ikony v žltom rámcčku vpravo vrátite zmeny na predvolené nastavenia.
- > Dotykom ikony v žltom rámcčku vľavo vrátite zmeny na východiskové nastavenie v **Programe nastavenia**.

## 16.4 Vyšívanie Ovládací pedál

Vyšívanie ovládací pedál je vhodné len pre výšivky s malým počtom stehov. Počas vyšívania musíte mať pedál neustále zošliapnutý.

- > Zošliapnutím pedálu začnete vyšívať.

## 17 Starostlivosť a údržba

### 17.1 Firmvér

#### Kontrola verzie firmvéru

Zobrazí sa verzia firmvéru aj hardvéru stroja a pripojeného vyšívacieho modulu.



> Dotknite sa «Program nastavenia».



> Dotknite sa «Nastavenia stroja».



> Dotknite sa «Informácie».



> Dotknite sa «Údaje o stroji».

#### Aktualizácia firmvéru



Aktuálny firmvér zariadenia a podrobné pokyny na proces aktualizácie krok za krokom si môžete stiahnuť z [www.bernina.com](http://www.bernina.com) Vo všeobecnosti sa osobné údaje a nastavenia automaticky prenesú počas aktualizácie firmvéru. Z bezpečnostných dôvodov sa tiež odporúča uložiť dáta a nastavenia na USB kľúč BERNINA pred spustením aktualizácie firmvéru. Ak sa počas aktualizácie firmvéru stratia osobné údaje a nastavenia, potom ich možno znova preniesť do zariadenia.

Predpoklad:

- Príslušenstvo, ako je vyšívací modul alebo päťka BSR, ktoré sú pripojené k stroju, bolo odstránené.

> Vložte USB kľúč s novou verziou firmvéru do zariadenia.



> Kliknite «Program nastavenia».



> Kliknite «Nastavenia stroja».



> Kliknite «Údržba/aktualizácia».



> Kliknite «Aktualizácia firmvéru».



> Ak chcete spustiť aktualizáciu firmvéru, kliknite na «Aktualizovať».

**Vezmite prosím na vedomie:** Aktualizácia môže trvať niekoľko minút. Počas aktualizácie nevypínajte stroj a nevyberajte USB kľúč.

– Stroj sa reštartuje. Po dokončení aktualizácie sa zobrazí správa.

#### Obnova uložených údajov

Ak osobné údaje a nastavenia po aktualizácii softvéru už nie sú k dispozícii, možno ich potom znova preniesť do stroja.

> Vložte USB kľúč BERNINA s uloženými údajmi a nastaveniami do USB portu stroja.

> Kliknite «Program nastavenia».



> Kliknite «Nastavenia stroja».



> Kliknite «Údržba/aktualizácia».



- > Kliknite «Aktualizácia firmvéru».

## POZOR

USB flash disk BERNINA (mimo základné príslušenstvo) bol odpojený príliš skoro

Uložené dáta neboli prenesené a stroj sa nemôže používať.

- > USB flash disk BERNINA (mimo základné príslušenstvo) odpojte od stroja až po úspešnom dokončení prenosu uložených dát.



- > Kliknite «Načítanie dát».
  - Po prenose údajov sa dočasne zobrazí zelené začiarknutie.

## 17.2 Stroj

### Čistenie displeja

- > Displej čistite mierne navlhčenou handričkou z mikrovlákna, keď je vypnutý.

### Čistenie podávača

Čas od času je nutné odstrániť spod stehovej dosky zvyšky nití a prach.

- > Zdvihnite ihlu a prítlačnú pätku.

## UPOZORNENIE

Elektronicky poháňané komponenty

Riziko poranenia v blízkosti ihly a chapača.

- > Vypnite stroj a odpojte ho od napájania.

- > Odstráňte ihlu a prítlačnú pätku.
- > Zasuňte podávač.



- > Odstráňte stehovú dosku.

## POZOR

Zvyšky prachu a nití vo vnútri stroja

Poškodenie mechanických a elektronických súčastí.

- > Použite štetec alebo mäkkú handričku.
- > Nepoužívajte stlačený vzduch v spreji.

- > Vyčistite podávač handričkou.

### Čistenie chapača

## UPOZORNENIE

Elektronicky poháňané komponenty

Riziko poranenia v blízkosti ihly a chapača.

- > Vypnite stroj a odpojte ho od napájania.

- > Otvorte kryt chapača.
- > Odstráňte puzdro cievky.

- > Zatlačte uvoľňovaciu páčku doľava.

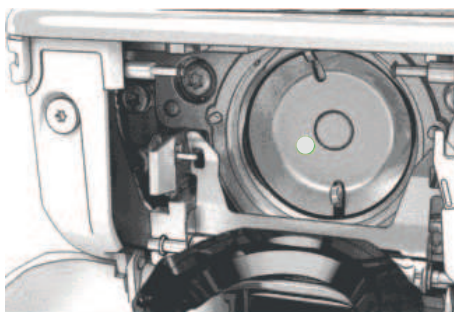

- > Sklopte uzamykaciu konzolu s čiernym krytom chapača.
- > Odstráňte chapač.

**POZOR****Zvyšky prachu a nití vo vnútri stroja**

Poškodenie mechanických a elektronických súčastí.

- > Použite štetec alebo mäkkú handričku.
- > Nepoužívajte stlačený vzduch v spreji.

- > Očistite oblasť chapača kefou a mäkkou handričkou. Nikdy nepoužívajte žiadne ostré nástroje.
- > Uchopte chapač na kolíku uprostred dvoma prstami.
- > Privedte chapač diagonálne zhora nadol za kryt chapača spodným okrajom napred.
- > Umiestnite chapač tak, aby dva výstupky na unášači chapača zapadli do príslušných otvorov na chapači a aby bolo v otvore chapača viditeľné farebné označenie na unášači chapača.
- > Vložte chapač.
  - Chapač je magnetický a preto sa upevní do správnej polohy.
- > Zatvorte kryt drážky chapača a upevňovaciu konzolu, kým uvoľňovacia konzola nezapadne.
- > Pre kontrolu otočte ručným kolom.
- > Vložte puzdro cievky.

**Mazanie chapača**

Namazaním chapača odstránite nepríjemný hluk z priestoru chapača. BERNINA odporúča namazať chapač v nasledujúcich situáciách:

- Skôr ako začnete stroj prvýkrát používať
- Keď ste stroj dlhšiu dobu nepoužívali
- Pri intenzívnom používaní: denne, než začnete šiť
- Keď sa zobrazí hlásenie „Namažte stroj“
- Keď sa z priestoru chapača ozývajú nežiaduce zvuky

**UPOZORNENIE****Elektronicky poháňané komponenty**

Riziko poranenia v blízkosti ihly a chapača.

- > Vypnite stroj a odpojte ho od napájania.

- > Odstráňte cievkové puzdro.

- > Stlačte uvoľňovaciu páčku doľava.



- > Odklopte upevňovací strmeň spolu s čiernym krytom dráhy chapača smerom nadol.
- > Vyberte chapač.

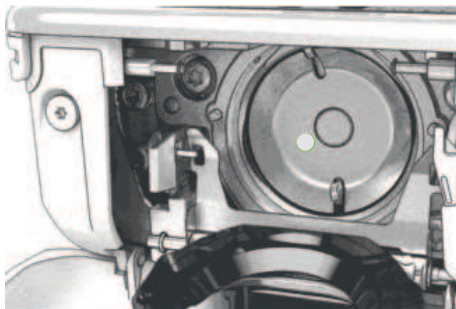

- > Vyčistite dráhu chapača štetcom a mäkkou handričkou. Nepoužívajte ostré predmety.
- > Pridajte jednu kvapku oleja BERNINA do priestoru dráhy chapača.









- > Kvapnite jednu kvapku oleja do každej z dvoch mazničiek, aby boli plsti vlhké a skontrolujte, že na červeno označenom povrchu puzdra chápadla nie je žiadny olej.









- > Uchopte chapač dvoma prstami za triť uprostred.
- > Zasuňte chapač spodným okrajom dopredu zhora pod uhlom za kryt dráhy chapača.
- > Umiestnite chapač tak, aby dva výstupky zapadli do otvorov v chapači, farebná značka na pohone chapača by mala byť vidieť cez otvor v chapači.
- > Zasuňte chapač.
  - Chapač je magnetický, preto drží v správnej polohe.
- > Uzavrite kryt dráhy chapača, až uvoľňovacia páčka zaskočí.
- > Na kontrolu otočte ručným kolesom.
- > Vložte cievkové puzdro do stroja.
- > Vyskúšajte šitie alebo vyšívanie na skúšobnej látke.

### Čistenie zachytávača nití

-  > Kliknite «Program nastavenia».
-  > Kliknite «Nastavenia stroja».
-  > Kliknite «Údržba/aktualizácia».
-  > Kliknite «Čistenie niťovej svorky/zachytávača nite».
-  > Kliknite «Čistenie zachytávaca nite».
-  > Vyčistite zachytávač nite podľa pokynov na displeji.

### Vyčistite navliekač ihly

V závislosti od šijacej nite sa môže stroj znečistiť zvyškami nite. Zvyšky nite na automatickom navliekači ihly môžu zhoršiť proces navliekania a mali by sa odstrániť.

- > Odstráňte ihlu.
-  > Kliknite «Program nastavenia».
-  > Kliknite «Nastavenia stroja».
-  > Kliknite «Údržba/aktualizácia».
-  > Kliknite «Čistenie navliekača ihly/zachytávača nití».
-  > Kliknite «Vyčistite navliekač ihly».
-  > Stlačte tlačidlo «Automatický navliekač ihly».
-  > Opatrne odstráňte zvyšky nite v svorke nite a na chapači pomocou kefy a pinzety.





-  > Znova stlačte tlačidlo «Automatický navliekač ihly».

## 18 Chyby a poruchy



### 18.1 Chybové hlásenia

Správa na displeji	Príčina	Riešenie
	Číslo stehu neznáme.	> Skontrolujte zadanie a zadajte nové číslo.
	Výber vzorov stehov nie je možný v kombinovanom režime.	> Kombinujte ďalšie vzory stehov.
	Podávač nie je spustený.	> Stlačte tlačidlo «Podávač vysunutý/zasunutý» na spustenie podávača.
	Zvolenú ihlu a stehovú dosku nemožno použiť v kombinácii.	> Vymeňte ihlu. > Vymeňte stehovú dosku.
	Zvolená prítlačná pätká sa nezhoduje s nasadenou prítlačnou pätkou.	> Vyberte nasadenú prítlačnú pätku vo výbere prítlačnej pätky alebo prítlačnú pätku zmeňte.
	Ihla nie je na svojom hornom konci.	> Nastavte polohu ihly pomocou ručného kola.
	Horná niť je spotrebovaná.	> Navlečte niť znova.
	Horná niť sa zlomila.	> Navlečte niť znova.



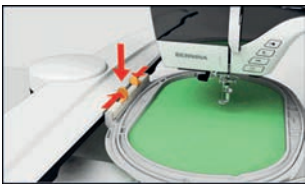
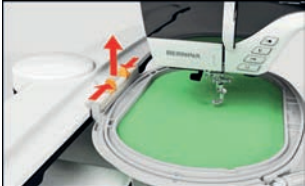
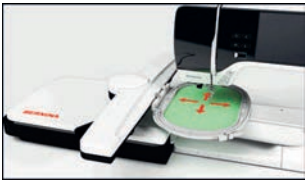

Správa na displeji	Príčina	Riešenie
	<p>Spodná niť je spotrebovaná.</p> <p>Cievková niť sa pretrhla.</p>	<ul style="list-style-type: none"> <li>&gt; Navlečte niť znova.</li> <li>&gt; Vyčistite chapač.</li> <li>&gt; Navlečte niť znova.</li> </ul>
	<p>Hlavný motor nebeží.</p>	<ul style="list-style-type: none"> <li>&gt; Otáčajte ručným kolom v smere hodinových ručičiek, kým sa ihla nedostane do hornej polohy.</li> <li>&gt; Odstráňte projekt šitia. Netahajte za látku ani za niť.</li> <li>&gt; Odstráňte stehovú dosku.</li> <li>&gt; Odstráňte zvyšky nití.</li> <li>&gt; Vyčistite chapač.</li> <li>&gt; Odstráňte chapač a uistite sa, že na magnetickej zadnej strane chapača nie sú žiadne kúsky zlomených hrotov ihly.</li> <li>&gt; Vložte chapač správne.</li> </ul>
	<p>Nesprávna prítlačná pätko pre BERNINA Dvojité podávanie.</p>	<ul style="list-style-type: none"> <li>&gt; Namontujte prítlačnú pätku s označením «D».</li> </ul>
	<p>Tkanina pod prítlačnou pätkou je príliš hrubá.</p>	<ul style="list-style-type: none"> <li>&gt; Znížte hrúbku tkaniny.</li> </ul>
	<p>Kontakt medzi strojom a vyšívacím modulom je prerušený v dôsledku vibrácií.</p>	<ul style="list-style-type: none"> <li>&gt; Uistite sa, že vyšívací modul a stroj stoja na stabilnom, rovnom povrchu.</li> <li>&gt; Pripojte vyšívací modul k stroju.</li> </ul>
	<p>Poloha ihly nezodpovedá stredú rámpika.</p>	<ul style="list-style-type: none"> <li>&gt; Kalibrujte rámpika.</li> </ul>

## CHYBY A PORUCHY

Správa na displeji	Príčina	Riešenie
	<p>Vyšívací modul nie je namontovaný.</p>	<ul style="list-style-type: none"> <li>&gt; Pripojte vyšívací modul k stroju.</li> <li>&gt; Obráťte sa na autorizovaného predajcu BERNINA a nechajte stroj skontrolovať.</li> </ul>
	<p>Rámik nie je namontovaný.</p>	<ul style="list-style-type: none"> <li>&gt; Pripevnite rámik.</li> </ul>
	<p>Rámik je namontovaný.</p>	<ul style="list-style-type: none"> <li>&gt; Odstráňte vyšívací rámik.</li> </ul>
	<p>Nasleduje pohyb rámika.</p>	<ul style="list-style-type: none"> <li>&gt; Kliknite «Potvrdiť».</li> </ul>
	<p>Dizajn výšivky je čiastočne mimo rámika.</p>	<ul style="list-style-type: none"> <li>&gt; Premiestnite návrh výšivky a začnite znova vyšívať.</li> </ul>
	<p>Návrh výšivky je príliš veľký.</p>	<ul style="list-style-type: none"> <li>&gt; Zmenšite veľkosť vyšívacieho vzoru.</li> <li>&gt; Pripojte väčší rámik.</li> </ul>
<p>Nedostatok voľnej kapacity na USB kľúči BERNINA (voliteľné príslušenstvo).</p>	<p>Na USB kľúči BERNINA (voliteľné príslušenstvo) nie je dostatok voľnej kapacity.</p>	<ul style="list-style-type: none"> <li>&gt; Uistite sa, že používate USB kľúč BERNINA (voliteľné príslušenstvo).</li> <li>&gt; Vymažte dáta z USB kľúča BERNINA (voliteľné príslušenstvo).</li> </ul>
<p>Žiadne osobné údaje na USB kľúči BERNINA (voliteľné príslušenstvo).</p>	<p>Na USB kľúči BERNINA (voliteľné príslušenstvo) nie sú k dispozícii žiadne osobné údaje na obnovu.</p>	<ul style="list-style-type: none"> <li>&gt; Uistite sa, že údaje a nastavenia boli uložené na USB kľúči BERNINA (voliteľné príslušenstvo).</li> </ul>

Správa na displeji	Príčina	Riešenie
Obnova osobných údajov zlyhala.	Aktualizácia firmvéru bola úspešná, ale osobné údaje nebolo možné obnoviť.	<ul style="list-style-type: none"> <li>&gt; Uistite sa, že údaje a nastavenia boli uložené na USB kľúči BERNINA.</li> <li>&gt; Preneste uložené údaje do zariadenia.</li> </ul>
Nie je vložený žiadny USB kľúč BERNINA. Uistite sa, že rovnaký USB kľúč BERNINA zostane pripojený počas celého procesu automatickej aktualizácie.	USB kľúč BERNINA (voliteľné príslušenstvo) nie je vložený.	<ul style="list-style-type: none"> <li>&gt; Použite USB kľúč BERNINA (voliteľné príslušenstvo), ktorý poskytuje dostatok voľnej kapacity.</li> </ul>
Aktualizácia firmvéru zlyhala.	Na USB kľúči nie je možné nájsť najnovšiu verziu firmvéru.	<ul style="list-style-type: none"> <li>&gt; Uistite sa, že komprimovaný súbor zip bol rozbalený kvôli aktualizácii firmvéru.</li> <li>&gt; Skontrolujte, či sú údaje pre aktualizáciu softvéru uložené priamo na dátovom médiu a nie v súbore na USB kľúči.</li> <li>&gt; Aktualizácia firmvéru.</li> </ul>
	Stroj je potrebné vyčistiť/ premazať.	<ul style="list-style-type: none"> <li>&gt; Vyčistite stroj.</li> <li>&gt; Namažte stroj.</li> </ul> <p>Dôležité informácie o mazaní:</p> <ul style="list-style-type: none"> <li>&gt; Príliš veľa oleja môže zafarbiť látku a niť.</li> <li>&gt; Po namazaní najskôr prišite/vyšijte skúšobný kus.</li> </ul>
Automatický odstřih nite (na zachytávači nite) potrebuje vyčistiť.	Automatický odstřih nite potrebuje vyčistiť. Hlásenie sa objaví pri každom spustení stroja, hneď ako sa vykoná 1 000 rezacích cyklov.	<ul style="list-style-type: none"> <li>&gt; Kliknite «Potvrdiť». <ul style="list-style-type: none"> <li>– Stroj vyvolá funkciu «Vyčistiť zachytávač nití».</li> </ul> </li> <li>&gt; Vyčistite zachytávač nite podľa pokynov na displeji. <ul style="list-style-type: none"> <li>– Počítadlo rezacích cyklov sa vynuluje.</li> </ul> </li> </ul>

## CHYBY A PORUCHY

Správa na displeji	Príčina	Riešenie
<p>Je čas na pravidelnú údržbu. Kontaktujte svojho autorizovaného predajcu BERNINA a dohodnite si stretnutie.</p>	<p>Stroj potrebuje údržbu. Správa sa zobrazí po uplynutí naprogramovaného servisného intervalu.</p> <p><b>Dôležitá informácia:</b> Správne vyčistenie a údržba Vášho stroja vo vhodnom čase zaisťuje jeho správne fungovanie a dlhú životnosť. V prípade nesúlady môže byť životnosť negatívne ovplyvnená a záručný servis môže byť obmedzený. Rozdelenie nákladov na údržbárske práce je regulované na národnej úrovni. Ďalšie podrobnosti Vám poskytne Váš autorizovaný predajca BERNINA alebo servisné stredisko.</p>	<ul style="list-style-type: none"> <li>&gt; Kontaktujte svojho autorizovaného predajcu BERNINA.</li> <li>&gt; Dočasne odstráňte správu dotykom ikony «ESC».</li> </ul> <p>Po treťom vymazaní sa hlásenie nezobrazí, kým sa nedosiahne ďalší servisný interval.</p>
	<p>Kalibrácia Pätky na gombíkovú dierku s posuvným merítkom #3A zlyhala.</p>	<ul style="list-style-type: none"> <li>&gt; Skontrolujte, či sa prítlačná pätky ľahko pohybuje. V prípade potreby odstráňte vlákna, prach a zvyšky látok.</li> <li>&gt; Očistite reflektor mäkkou, mierne navlhčenou handričkou z mikrovlákna.</li> <li>&gt; Skontrolujte polohu reflektora. V prípade potreby opravte polohu reflektora alebo vymeňte prítlačnú pätku.</li> <li>&gt; Skontrolujte, či plast na spodnej strane prítlačnej pätky nevykazuje známky opotrebovania. V prípade potreby vymeňte prítlačnú pätku.</li> <li>&gt; Vyčistite podávač.</li> <li>&gt; Ak chyba pretrváva, kontaktujte svojho autorizovaného predajcu BERNINA.</li> </ul>
	<p>Internetové pripojenie je prerušené. Prijímanie správ nie je možné.</p>	<ul style="list-style-type: none"> <li>&gt; Skontrolujte pripojenie z routera k internetu.</li> <li>&gt; Vypnite a znova zapnite WiFi na zariadení.</li> <li>&gt; Ak chyba pretrváva, kontaktujte svojho autorizovaného predajcu BERNINA.</li> </ul>
<p>«Pripojenie zlyhalo»</p>	<p>Nepodarilo sa vytvoriť pripojenie k sieti WiFi.</p>	<ul style="list-style-type: none"> <li>&gt; Znova vyberte sieť WiFi a zadajte správne názov siete (SSID) alebo heslo.</li> <li>&gt; Skontrolujte router, napríklad či je zapnutý.</li> </ul>
<p>«#1000»</p>	<p>Navliekač ihly je zaseknutý.</p>	<ul style="list-style-type: none"> <li>&gt; Otáčajte ručným kolom proti smeru hodinových ručičiek, kým sa navliekač ihly nedostane do východiskovej polohy. Reštartujte stroj.</li> <li>&gt; Ak chyba pretrváva, kontaktujte svojho autorizovaného predajcu BERNINA.</li> </ul>
<p>«#1001»</p>	<p>Tlačidlo «Orezávač nite» je zaseknuté alebo chybné.</p>	<ul style="list-style-type: none"> <li>&gt; Uistite sa, že tlačidlo možno ovládať bez obmedzenia.</li> <li>&gt; Ak chyba pretrváva, kontaktujte svojho autorizovaného predajcu BERNINA.</li> </ul>

Správa na displeji	Príčina	Riešenie
«#1002»	Tlačidlo «Poloha ihly hore/dole» je zaseknuté alebo chybné.	<ul style="list-style-type: none"> <li>&gt; Uistite sa, že tlačidlo možno ovládať bez obmedzenia.</li> <li>&gt; Ak chyba pretrváva, kontaktujte svojho autorizovaného predajcu BERNINA.</li> </ul>
«#1003»	Tlačidlo «Štart/Stop» je zaseknuté alebo chybné.	<ul style="list-style-type: none"> <li>&gt; Uistite sa, že tlačidlo možno ovládať bez obmedzenia.</li> <li>&gt; Ak chyba pretrváva, kontaktujte svojho autorizovaného predajcu BERNINA.</li> </ul>
«#1004» «#1005»	Presnú príčinu poruchy nie je možné určiť.	<ul style="list-style-type: none"> <li>&gt; Reštartujte stroj.</li> <li>&gt; Ak chyba pretrváva, kontaktujte svojho autorizovaného predajcu BERNINA.</li> </ul>
«#1010»	Chapač je zablokovaný.	<ul style="list-style-type: none"> <li>&gt; Skontrolujte, či chapač nie je zamotaný, a vložte ho správne.</li> </ul>

## 18.2 Riešenie problémov

Chyba	Príčina	Riešenie
<b>Nerovnomerná tvorba stehov</b>	Horná niť je príliš napnutá alebo príliš voľná.	<ul style="list-style-type: none"> <li>&gt; Upravte napätie hornej nite.</li> <li>&gt; Skontrolujte podávanie nite z cievky nite.</li> </ul>
	Tupá alebo ohnutá ihla.	> Vymeňte ihlu. Používajte kvalitné ihly BERNINA.
	Nekvalitná ihla.	> Používajte kvalitné ihly BERNINA.
	Nekvalitná niť.	> Používajte kvalitnú niť.
	Nevhodná kombinácia ihla/niť.	> Prispôbte silu ihly hrúbke nite.
	Nesprávne navlečenie stroja.	> Navlečte niť znova.
	Ťahali ste za látku.	> Ved'te látku rovnomerne.
<b>Nerovnomerná tvorba stehov</b>	Je použité nesprávne puzdro cievky.	> Použite dodané puzdro cievky označené trojuholníkom.
<b>Vynechávanie stehov</b>	Nesprávna ihla.	> Používajte ihly systému 130/705H.
	Tupá alebo ohnutá ihla.	> Vymeňte ihlu.
	Nekvalitná ihla.	> Používajte kvalitné ihly BERNINA.
	Nesprávne nasadená ihla.	> Nasad'te ihlu do ihlovej svorky plochou stranou dozadu až na doraz a utiahnite skrutku.
	Nesprávny hrot ihly.	> Prispôbte hrot ihly textúre materiálu.



## CHYBY A PORUCHY

Chyba	Príčina	Riešenie
<b>Nesprávne stehy</b>	Zvyšky nite medzi napínacími kotúčmi nite.	> Preložte kus tenkého materiálu a zasuňte prehnutý okraj (nie neopracované okraje) medzi napínacie kotúče nite.
	Nesprávne navlečenie stroja.	> Navlečte niť znova.
	Zvyšky nite pod pružinou puzdra cievky.	> Odstráňte zvyšky nite pod pružinou.
<b>Trhá sa horná niť</b>	Nevhodná kombinácia ihla/niť.	> Prispôbte silu ihly hrúbke nite.
	Horná niť je príliš napnutá.	> Znížte napätie hornej nite.
	Nesprávne navlečenie stroja.	> Navlečte niť znova.
	Nekvalitná niť.	> Používajte kvalitnú niť.
	Poškodená stehová doska alebo hrot chapača.	> Obráťte sa na svojho autorizovaného predajcu BERNINA a požiadajte o opravu poškodenia. > Vymeňte stehovú dosku.
	Niť je zachytená v oblasti navíjacej páky nite.	> Odstráňte skrutku (1) na hlavovom ráme pomocou uhlového skrutkovača Torx. > Opatrne potiahnite hlavový rám v spodnej časti dopredu. > Otočte hlavový rám trochu nahor a vyberte ho. > Odstráňte zvyšky nití. > Pripevnite hlavový rám a utiahnite skrutku.
		
<b>Trhá sa spodná niť</b>	Puzdro cievky je poškodené.	> Vymeňte puzdro cievky.
	Je poškodený ihlový otvor stehovej dosky.	> Obráťte sa na svojho autorizovaného predajcu BERNINA a požiadajte o opravu poškodenia. > Vymeňte stehovú dosku.
	Tupá alebo ohnutá ihla.	> Vymeňte ihlu.
<b>Ihla sa láme</b>	Nesprávne nasadená ihla.	> Nasaďte ihlu do ihlovej svorky plochou stranou dozadu až na doraz a utiahnite skrutku.
	Ťahali ste za látku.	> Ved'te látku rovnomerne.
	Tlačili ste na silnú látku.	> Použite vhodnú prítlačnú pätku, napr. Džínsová pätko #8, pre ťažkú tkaninu. > Pri šití cez hrubý šev použite nástroj na kompenzáciu výšky.
	Niť je zauzlená.	> Používajte kvalitnú niť.
<b>Displej je neaktívny</b>	Nesprávne kalibračné údaje.	> Prekalibrujte displej. (pozri stranu 59) > Ak nie je možné zvoliť kalibráciu v inštalačnom programe, zapnite stroj a súčasne stlačte a podržte tlačidlá «Poloha ihly vľavo/vpravo».
	Je aktívny ekologický režim.	> Kliknite «Režim eko».

Chyba	Príčina	Riešenie
<b>Nenastaviteľná šírka stehu</b>	Zvolenú ihlu a stehovú dosku nemožno použiť v kombinácii.	<ul style="list-style-type: none"> <li>&gt; Vymeňte ihlu.</li> <li>&gt; Vymeňte stehovú dosku.</li> </ul>
	«Zobrazenie / voľba prítlačnej pätky» zabraňuje nastavovaniu šírky stehu.	<ul style="list-style-type: none"> <li>&gt; Vyberte namontovanú prítlačnú pätku.</li> </ul>
<b>Rýchlosť je príliš nízka</b>	Nepriaznivá izbová teplota.	<ul style="list-style-type: none"> <li>&gt; Hodinu pred použitím umiestnite stroj do teplej miestnosti.</li> </ul>
	Nastavenia v programe Setup.	<ul style="list-style-type: none"> <li>&gt; Upravte rýchlosť šitia v inštalačnom programe.</li> <li>&gt; Upravte posúvač.</li> </ul>
<b>Stroj nejde spustiť</b>	Nepriaznivá izbová teplota.	<ul style="list-style-type: none"> <li>&gt; Hodinu pred použitím umiestnite stroj do teplej miestnosti.</li> <li>&gt; Pripojte stroj a zapnite ho.</li> </ul>
	Stroj je poškodený.	<ul style="list-style-type: none"> <li>&gt; Kontaktujte svojho autorizovaného predajcu BERNINA.</li> </ul>
<b>Svetlo tlačidla „Štart-/Stop“ sa nerozsvieti</b>	Svetlo je pokazené.	<ul style="list-style-type: none"> <li>&gt; Kontaktujte svojho autorizovaného predajcu BERNINA.</li> </ul>
<b>Nesvieti osvetlenie pracovného priestoru, ani osvetlenie voľného ramena</b>	Nastavenia v programe Setup.	<ul style="list-style-type: none"> <li>&gt; Aktivujte v programe Setup.</li> </ul>
	Osvetlenie je pokazené.	<ul style="list-style-type: none"> <li>&gt; Kontaktujte svojho autorizovaného predajcu BERNINA.</li> </ul>
<b>Indikátor hornej nite nereaguje</b>	Nastavenia v programe Setup.	<ul style="list-style-type: none"> <li>&gt; Aktivujte v programe Setup.</li> </ul>
	Indikátor hornej nite je chybný.	<ul style="list-style-type: none"> <li>&gt; Kontaktujte svojho autorizovaného predajcu BERNINA.</li> </ul>
<b>Indikátor cievkovej nite nereaguje</b>	Nastavenia v programe Setup.	<ul style="list-style-type: none"> <li>&gt; Aktivujte v programe Setup.</li> </ul>
	Indikátor cievkovej nite je chybný.	<ul style="list-style-type: none"> <li>&gt; Kontaktujte svojho autorizovaného predajcu BERNINA.</li> </ul>
<b>Chyba počas aktualizácie firmvéru</b>	USB kľúč nie je rozpoznávaný.	<ul style="list-style-type: none"> <li>&gt; Použite USB kľúč BERNINA.</li> </ul>
	Proces aktualizácie je zablokovaný a presýpacie hodiny na displeji sú neaktívne.	<ul style="list-style-type: none"> <li>&gt; Vyberte USB kľúč.</li> <li>&gt; Vypnite stroj.</li> <li>&gt; Zapnite stroj.</li> <li>&gt; Postupujte podľa pokynov na displeji.</li> </ul>
	Súbory aktualizácie firmvéru sa nenašli.	<ul style="list-style-type: none"> <li>&gt; Rozbalte údaje aktualizácie.</li> <li>&gt; Údaje pre aktualizáciu firmvéru ukladajte priamo na dátové médium a nie do priečinka na USB kľúči.</li> </ul>
<b>Prítlačná pätko BSR #42 nebola rozpoznaná</b>	Šošovka je špinavá.	<ul style="list-style-type: none"> <li>&gt; Šošovku čistite mäkkou, mierne navlhčenou handričkou.</li> </ul>
	Kábel BSR nie je správne zasunutý.	<ul style="list-style-type: none"> <li>&gt; Konektor BSR zasuňte zvisle, až kým nebudete cítiť, že zapadol na miesto.</li> </ul>
<b>Korálky a/alebo bartacky sú opakovaně nesprávne prišité</b>	Pätka na gombíkovú dierku s posuvným merítkom #3A nie je kalibrovaná so strojom.	<ul style="list-style-type: none"> <li>&gt; Kalibrovajte Pätka na gombíkovú dierku s posuvným merítkom #3A. (pozri stranu 60)</li> </ul>



## CHYBY A PORUCHY

Chyba	Príčina	Riešenie
<b>Automatický navliekač ihly nefunguje spoľahlivo</b>	Automatický navliekač ihly je špinavý.	> Vyčistite navliekač ihly. (pozri stranu 179)
<b>Automatický navliekač ihly nenavlieka niť do ihly</b>	Ihlu zvolenú vo výbere ihly nie je možné navliecť, napr. dvojité ihla.	> Jedna ihla: Vyberte ihlu vo výbere ihly tak, aby zodpovedala nasadenej ihle. > Dvojité a trojité ihly: Navlečte ihly ručne.
<b>Laserový bod nie je viditeľný alebo je v nesprávnej polohe</b>	Laser je skrytý alebo vychýlený prítlačnou pätkou alebo ihlou.	> Zdvihnite ihlu. > Nasadte ďalšiu prítlačnú pätku. > pred začiatkom šitia spustíte prítlačnú pätku, napr. s kolennou pákou. > Kontaktujte svojho autorizovaného predajcu BERNINA.

## 19 Skladovanie a likvidácia

### 19.1 Skladovanie stroja

Odporúča sa skladovať stroj v originálnom balení. Ak je stroj uložený v chladnej miestnosti, jednu hodinu pred použitím ho umiestnite do teplej miestnosti.

- > Vypnite stroj a odpojte ho od napájania.
- > Neskladujte stroj vonku.
- > Chráňte stroj pred poveternostnými vplyvmi.

### 19.2 Likvidácia stroja

- > Vyčistite stroj.
- > Roztriedte komponenty podľa ich materiálov a zlikvidujte ich v súlade s miestnymi zákonmi a predpismi.

## 20 Technické údaje

Označenie	Hodnota	Jednotka
Maximálna hrúbka tkaniny	12,5 (0,49)	mm (in)
Maximálna rýchlosť	1000	Stehy za minútu
Nožné ovládanie	LV-1	
Ihlový systém	130/705	
Rozmery bez kolíka cievky (Š × V × H)	520 × 355 × 215 (20,47 × 13,98 × 8,46)	mm (in)
Rozmery vrát. vyšívacieho modulu bez cievkového kolíka (Š × V × H)	950 × 355 × 630 37,40 × 13,98 × 24,80	mm (in)
Hmotnosť stroja	14 (30,86)	kg (lb)
Hmotnosť vyšívacieho modulu	6,4 14,1	kg (lb)
Spotreba energie	140	W
Vstupné napätie	100 – 240 50 - 60	V Hz
Frekvenčný rozsah WiFi	2,4	GHz
Protokol WiFi	802.11 b/g/n	
Trieda ochrany (elektrotechnika)	II	

## 21 Prehľad stehových vzorov

### 21.1 Prehľad stehových vzorov

#### Základné stehy

1	2	3	4	5	6	7	8	9	10	11	12	13	14
15	16	17	18	19	20	21	22	23	24	25	26	27	29
31	32	33	34	35	36	37	38	39	40				

#### Gombíkové dierky

51	52	53	54	55	56	57	58	59	60	61	62	63	64
65	66	67	68	69	70								

#### Ozdobné stehy

##### Prírodné stehy

101	102	103	104	105	106	107	108	109	110	111	112	113	114
115	116	117	118	119	122	123	124	125	126	127	128	129	130
131	132	134	136	137	138	139	140	141	142	143	144	145	146
147	148	150	152	153	154	155	156	159	160	161	165	166	167
168	169	170	171	172	173	174	175	176	177	178	179	180	181
182	183	184	185										

# PREHLAD STEHOVÝCH VZOROV

## Prírodné stehy s viacsmerným pohybom

201	202	203	204	205	206	207	208	209	210	211	212	213	216
217	218	219	220	230	231	232	233	234	235	236	237	238	239
240	241	242	243	244	245	246	247	248	249	250	251	252	268
269													

## Krížkové stehy

301	302	303	304	305	306	307	308	309	311	313	314	316	318
319	320	321	322	323	324	325	326	327	328	329	330	331	332
333	334	335	336	337	338	339	371	372	373	374	375	376	377
378	379												

## Saténové stehy

401	402	405	406	407	408	409	410	412	413	414	415	416	417
418	419	421	422	423	424	425	426	427	428	429	430	431	433
434	436	437	440	442	443	444	445	447	448	449	450	451	452
453	454	455	456	457	458	461	464	465	466	467	468	469	471

472	473

Saténové stehy s pohybom do strán

501	503	505	506	507	508	509	510	511	512	513	514	517	518
519	520	523	524	525									

Geometrické stehy

601	602	603	604	605	606	607	608	609	610	611	612	613	614
615	616	618	619	620	621	622	623	624	625	626	627	628	629
630	631	632	633	634	635	636	637	639	640	641	642	643	644
645	646	647	648	649	650	651	652	653	654	655	656	657	658
660	661	662	663	664	665	666	674	675	676	677	678	679	680
682	683	684	685	686	691	693	694	695					

Bielá výšivka

701	702	703	704	705	706	707	708	709	710	711	712	713	714
715	716	717	721	722	723	724	725	726	727	729	730	731	732
733	734	735	736	737	738	739	740	741	742	743	744	745	746

## PREHLAD STEHOVÝCH VZOROV

747	748	749	750	751	752	756	757	758	759	762	764	765	766
767	768	769	770	771	772	773	774	775	776	777	778	779	780
781	782	783											

Bielá výšivka s pohybom do strán

801	802	803	804	805	833	834	835	840	841
-----	-----	-----	-----	-----	-----	-----	-----	-----	-----

Detské stehy

901	902	903	904	905	906	907	908	909	910	911	912	913	914
915	916	917	918	919	920	921	922	924	926	928	929	933	934
935	937	938	939	940	944	945	946	948	949	950	952	954	955
957	958	959	960	961	962								

Detské stehy s pohybom do strán

1001	1002	1003	1004	1005	1006	1007	1008	1014	1015
------	------	------	------	------	------	------	------	------	------

Filigránové stehy s pohybom do strán

1201	1202	1203	1204	1205	1206	1207	1208	1209	1210	1211	1212	1213	1214
1215	1216	1217	1218	1220	1221	1222	1223	1225	1226	1227			



Zužujúce sa stehy

1401	1402	1403	1404	1405	1406	1409	1411	1412	1413	1414	1415	1416	1417
1418	1419	1420	1422	1423	1424	1430	1431	1446	1447	1448	1450	1460	1462

Skyline stehy (špeciálne stehy)

1501 SWISS	1502 BERLIN	1503 ESPAÑA	1504 London	1505 AUSTRALIA	1506 AUSSIE	1507 Africa	1508 New Zealand	1509 TOKYO	1510 DELHI	1511 EGYPT	1512 Göteborg	1513 Moscow	1514 I ♡ YOU
1515 BERLIN	1516 Moscow	1517 Paris	1518 Göteborg	1519 London	1520 ROMA	1521 Sydney	1522 Dutch	1524 Scandinavia	1525 Nordia	1526 USA	1527 Brazil	1528 Moscow	1529 Moscow
1531 Moscow	1534 Moscow												

Quiltovacie stehy s pohybom do strán

1601	1602	1603	1604	1605	1606	1607	1608	1609	1610	1611	1612	1613	1614
1615	1616	1617	1618	1619	1620	1629	1630	1631	1632	1633	1634	1635	1636
1657	1658	1659	1660										

Medzinárodné

1701	1702	1703	1704	1705	1706	1707	1708	1709	1710	1711	1715	1716	1717
1718	1719	1720	1721	1722	1723	1729	1730	1731	1732	1733	1735	1736	

Ročné obdobia

2001	2002	2003	2004	2005	2006	2007	2008	2009	2015	2016	2017	2018	2019
------	------	------	------	------	------	------	------	------	------	------	------	------	------

## PREHLAD STEHOVÝCH VZOROV

2020	2021	2022	2023

### Šport a hobby

2201	2202	2203	2204	2205	2206	2207	2209	2210	2211	2212	2213	2215	2216
2217	2218	2219	2220	2222	2227								

### Quiltovacie stehy

1301	1302	1303	1304	1305	1306	1307	1308	1309	1310	1311	1312	1313	1314
				6 / Inch 2,4 / cm	8 / Inch 3,2 / cm	10 / Inch 4 / cm	irregular look						
1315	1316	1317	1318	1319	1320	1321	1322	1323	1324	1325	1326	1327	1329
1330	1331	1332	1333	1334	1335	1336	1337	1338	1339	1340	1341	1342	1343
1344	1345	1346	1363	1364	1365	1366	1367	1368	1369	1370	1371	1373	1374
1375	1376	1377	1378	1379	1380	1381	1382	1384	1385	1386	1387	1388	1389

## 21.2 Prehľad výšivkových motívov

### Úprava návrhu výšivky





Nechajte svojej kreativite voľný priebeh. Na Vašom stroji máte k dispozícii široký výber vzorov výšiviek.

Po zaregistrovaní Vášho stroja sú dodané výšivacie návrhy k dispozícii na stiahnutie v upraviteľnom formáte na zákazníckom portáli BERNINA.

Ak pod číslom výšivacieho vzoru uvidíte jeden z nasledujúcich piktogramov, ďalšie informácie nájdete na <https://www.bernina.com/specialeffects>.















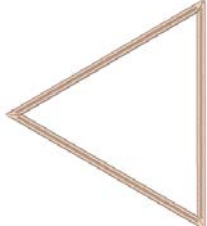



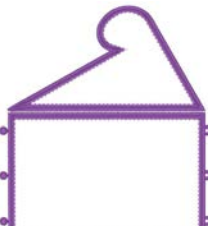
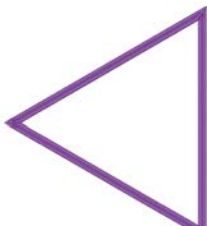

	Oddelený bod		PunchWork
	Základný CutWork		Couching
	Strapcová výšivka		Projekty v rámci
	Nášivka		Nafúknuté písmo

# PREHĽAD STEHOVÝCH VZOROV

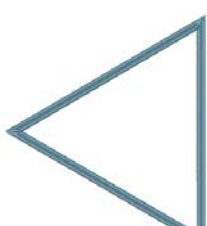





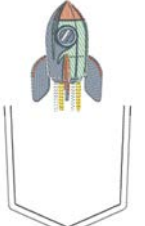











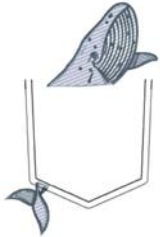





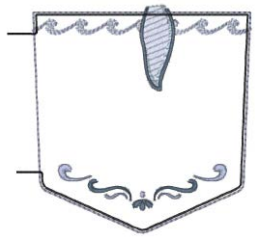





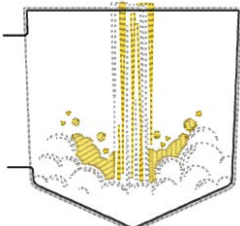





















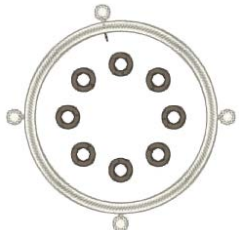



























	CutWork		Quiltovanie
	PaintWork		Trapunto
	CrystalWork		

## Projekty

Podrobné pokyny na vyšívanie nájdete na <https://www.bernina.com/790PRO-designs>.

<b>12888-01</b>  110 x 125 mm 4.3 x 4.9 inch  10.220	<b>12888-02</b>  98 x 113 mm 3.9 x 4.4 inch  4.457
<ol style="list-style-type: none"> <li>1. Isacord 40 2520</li> <li>2. Isacord 40 2520</li> <li>3. Isacord 40 2520</li> <li>4. Isacord 40 2520</li> <li>5. Isacord 40 0010</li> </ol> 	<ol style="list-style-type: none"> <li>1. Isacord 40 2520</li> <li>2. Isacord 40 2520</li> <li>3. Isacord 40 2520</li> <li>4. Isacord 40 2520</li> </ol> 
<b>12888-03</b>  150 x 165 mm 5.9 x 6.5 inch  14.152	<b>12888-04</b>  122 x 141 mm 4.8 x 5.6 inch  5.603
<ol style="list-style-type: none"> <li>1. Isacord 40 2905</li> <li>2. Isacord 40 2905</li> <li>3. Isacord 40 2905</li> <li>4. Isacord 40 2905</li> <li>5. Isacord 40 0010</li> </ol> 	<ol style="list-style-type: none"> <li>1. Isacord 40 2905</li> <li>2. Isacord 40 2905</li> <li>3. Isacord 40 2905</li> <li>4. Isacord 40 2905</li> </ol> 
<b>12888-05</b>  125 x 190 mm 4.9 x 7.5 inch  13.411	<b>12888-06</b>  98 x 113 mm 3.9 x 4.4 inch  4.457
<ol style="list-style-type: none"> <li>1. Isacord 40 4032</li> <li>2. Isacord 40 4032</li> <li>3. Isacord 40 4032</li> <li>4. Isacord 40 4032</li> <li>5. Isacord 40 0010</li> </ol> 	<ol style="list-style-type: none"> <li>1. Isacord 40 4032</li> <li>2. Isacord 40 4032</li> <li>3. Isacord 40 4032</li> <li>4. Isacord 40 4032</li> </ol> 
<b>51240-28</b>  76 x 130 mm 3 x 5.1 inch  6.028	<b>51240-32</b>  76 x 142 mm 3 x 5.6 inch  3.835
<ol style="list-style-type: none"> <li>1. Isacord 40 1332</li> <li>2. Isacord 40 0811</li> <li>3. Isacord 40 3963</li> <li>4. Isacord 40 3910</li> <li>5. Isacord 40 3810</li> <li>6. Isacord 40 0010</li> <li>7. Isacord 40 0131</li> <li>8. Isacord 40 1913</li> <li>9. Isacord 40 1521</li> <li>10. Isacord 40 2123</li> <li>11. Isacord 40 1322</li> <li>12. Isacord 40 0020</li> <li>13. Isacord 40 0020</li> </ol> 	<ol style="list-style-type: none"> <li>1. Isacord 40 0010</li> <li>2. Isacord 40 0811</li> <li>3. Isacord 40 5450</li> <li>4. Isacord 40 4752</li> <li>5. Isacord 40 1725</li> <li>6. Isacord 40 0010</li> <li>7. Isacord 40 3743</li> <li>8. Isacord 40 1725</li> <li>9. Isacord 40 0020</li> <li>10. Isacord 40 0020</li> </ol> 

# PREHLAD STEHOVÝCH VZOROV

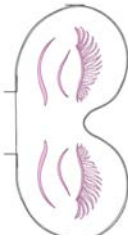
<b>51240-36</b>  92 x 141 mm 3.6 x 5.5 inch  5.338	<b>51240-35</b>  89 x 83 mm 3.5 x 3.3 inch  2.628
<ol style="list-style-type: none"> <li>1.  Isacord 40 3641</li> <li>2.  Isacord 40 3963</li> <li>3.  Isacord 40 3743</li> <li>4.  Isacord 40 0020</li> <li>5.  Isacord 40 0020</li> </ol> 	<ol style="list-style-type: none"> <li>1.  Isacord 40 0020</li> <li>2.  Isacord 40 3641</li> <li>3.  Isacord 40 3963</li> <li>4.  Isacord 40 3963</li> <li>5.  Isacord 40 3743</li> <li>6.  Isacord 40 0020</li> </ol> 
<b>51240-31</b>  87 x 83 mm 3.4 x 3.3 inch  3.327	<b>51240-27</b>  87 x 80 mm 3.4 x 3.2 inch  4.258
<ol style="list-style-type: none"> <li>1. Isacord 40 0010</li> <li>2. Isacord 40 0010</li> <li>3. Isacord 40 0010</li> <li>4.  Isacord 40 0811</li> <li>5.  Isacord 40 0020</li> </ol> 	<ol style="list-style-type: none"> <li>1.  Isacord 40 0630</li> <li>2.  Isacord 40 0630</li> <li>3.  Isacord 40 0630</li> <li>4.  Isacord 40 1332</li> <li>5.  Isacord 40 0811</li> <li>6.  Isacord 40 1322</li> <li>7.  Isacord 40 0020</li> </ol> 
<b>51298-02</b>  99 x 129 mm 3.9 x 5.1 inch  9.279	<b>51298-03</b>  83 x 82 mm 3.3 x 3.2 inch  5.081
<ol style="list-style-type: none"> <li>1.  Isacord 40 0630</li> <li>2.  Isacord 40 0630</li> <li>3.  Isacord 40 0630</li> <li>4.  Isacord 40 6051</li> </ol> 	<ol style="list-style-type: none"> <li>1.  Isacord 40 0870</li> <li>2.  Isacord 40 0870</li> <li>3.  Isacord 40 0870</li> <li>4.  Isacord 40 1565</li> </ol> 
<b>51298-04</b>  38 x 230 mm 1.5 x 9.1 inch  17.556	<b>51298-05</b>  83 x 82 mm 3.3 x 3.2 inch  4.439
<ol style="list-style-type: none"> <li>1.  Isacord 40 0630</li> <li>2.  Isacord 40 0630</li> <li>3.  Isacord 40 0630</li> <li>4.  Isacord 40 1220</li> <li>5.  Isacord 40 1565</li> <li>6.  Isacord 40 0870</li> </ol> 	<ol style="list-style-type: none"> <li>1.  Isacord 40 1565</li> <li>2.  Isacord 40 1565</li> <li>3.  Isacord 40 1565</li> </ol> 
<b>51298-06</b>  110 x 199 mm 4.3 x 7.8 inch  34.440	<b>51298-01</b>  88 x 129 mm 3.4 x 5.1 inch  9.306
<ol style="list-style-type: none"> <li>1.  Isacord 40 0630</li> <li>2.  Isacord 40 1220</li> <li>3.  Isacord 40 1860</li> </ol> 	<ol style="list-style-type: none"> <li>1.  Isacord 40 6051</li> <li>2.  Isacord 40 6051</li> <li>3.  Isacord 40 6051</li> </ol> 
<b>12751-03</b>  100 x 192 mm 3.9 x 7.6 inch  5.132	
<ol style="list-style-type: none"> <li>1.  Isacord 40 2550</li> <li>2.  Isacord 40 2550</li> <li>3.  Isacord 40 2550</li> <li>4.  Isacord 40 2550</li> <li>5.  Isacord 40 2550</li> <li>6.  Isacord 40 2550</li> <li>7.  Isacord 40 2550</li> <li>8.  Isacord 40 2550</li> </ol> 	

Dizajny prikrývok

 80202-01

1. ■ Isacord 40 0020

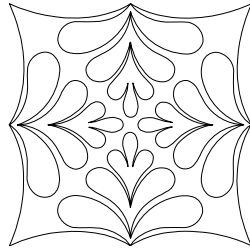

 80202-02

1. ■ Isacord 40 0020

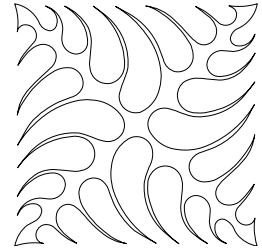

 80202-03

1. ■ Isacord 40 0020

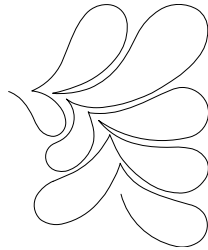

 80202-04

1. ■ Isacord 40 0020



 80202-05

1. ■ Isacord 40 0020

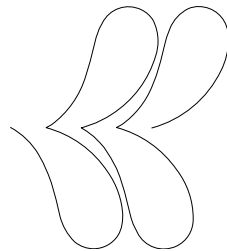

 80202-06

1. ■ Isacord 40 0020



 80257-01

1. ■ Isacord 40 0020

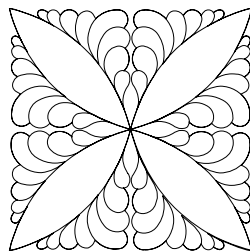

 80257-02

1. ■ Isacord 40 0020

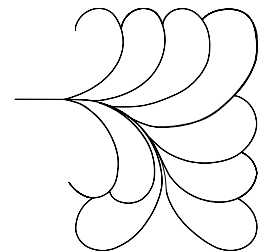

 80257-03

1. ■ Isacord 40 0020

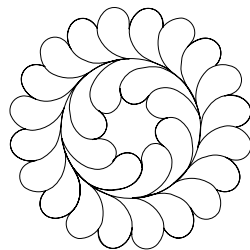

 80257-04

1. ■ Isacord 40 0020

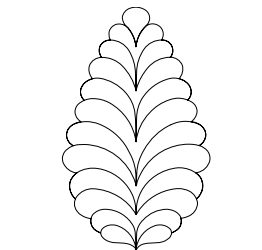

# PREHLAD STEHOVÝCH VZOROV

 80257-05

1.  Isacord 40 0020

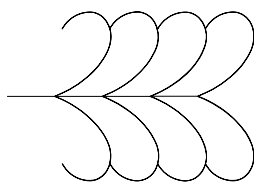

 Basics\_01

1.  Isacord 40 0020

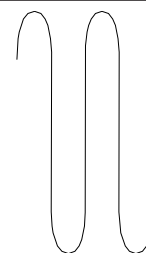

 Basics\_02

1.  Isacord 40 0020

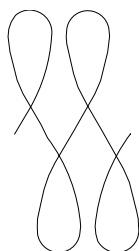

 Basics\_03

1.  Isacord 40 0020

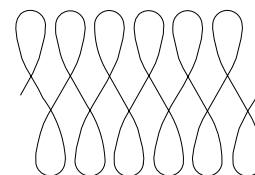

 Basics\_04

1.  Isacord 40 0020

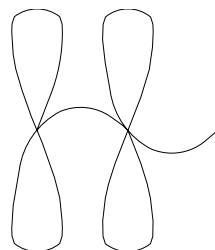

 Basics\_04\_corner

1.  Isacord 40 0020

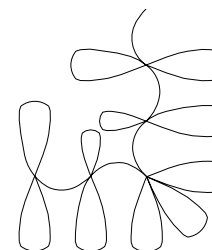

 Basics\_05

1.  Isacord 40 0020

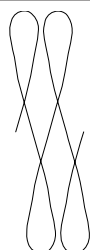

 12380-04q

1.  Isacord 40 0020



 12380-08q

1.  Isacord 40 0020



 12380-09q

1.  Isacord 40 0020



 32196-01

1.  Isacord 40 0020

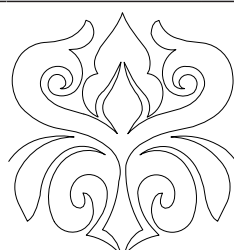

 32196-02

1.  Isacord 40 0020

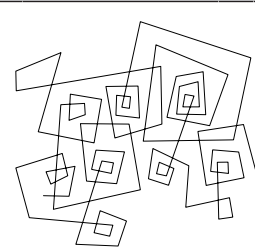

 32196-03

1. ■ Isacord 40 0020

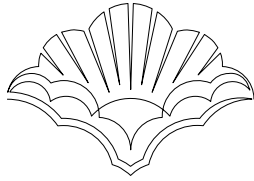

 32196-04

1. ■ Isacord 40 0020



 32196-05

1. ■ Isacord 40 0020

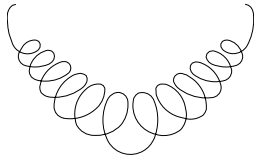

 32196-06

1. ■ Isacord 40 0020

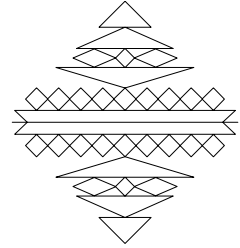

 32196-07

1. ■ Isacord 40 0020



 32196-08

1. ■ Isacord 40 0020

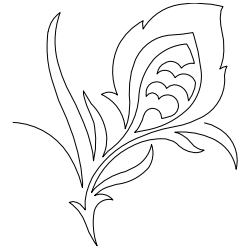

 32196-09

1. ■ Isacord 40 0020

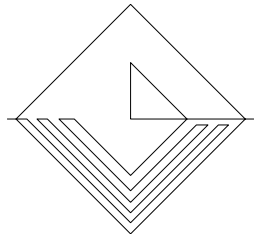

 32196-10

1. ■ Isacord 40 0020

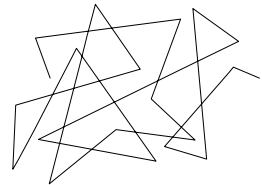

 32196-11

1. ■ Isacord 40 0020

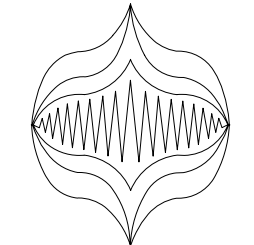

 32196-12

1. ■ Isacord 40 0020

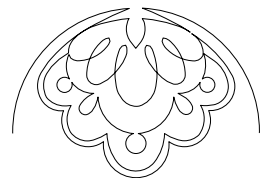

 32196-13

1. ■ Isacord 40 0020

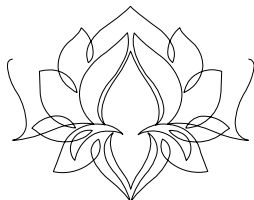

 32196-14

1. ■ Isacord 40 0020







# PREHLAD STEHOVÝCH VZOROV

 32196-15

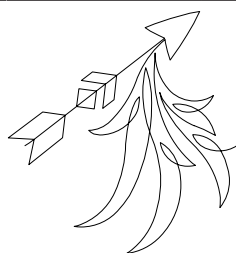
1.  Isacord 40 0020



 32196-16

1.  Isacord 40 0020

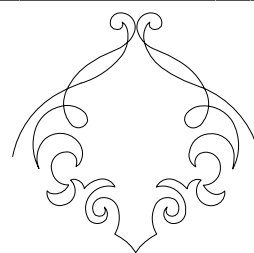

 32196-17

1.  Isacord 40 0020



 32196-18

1.  Isacord 40 0020

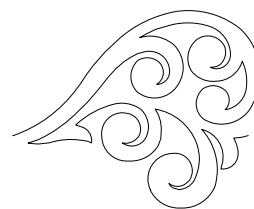

 32196-19

1.  Isacord 40 0020

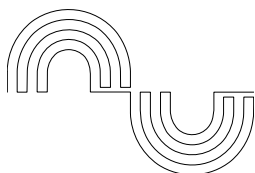

 32196-20

1.  Isacord 40 0020

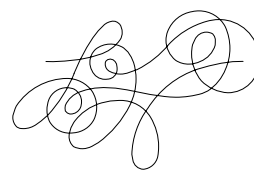

 32196-21

1.  Isacord 40 0020

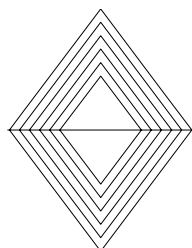

 32196-22

1.  Isacord 40 0020



 32196-23

1.  Isacord 40 0020

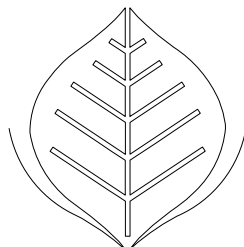

 32196-24

1.  Isacord 40 0020

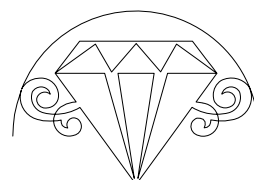

 32196-25

1.  Isacord 40 0020

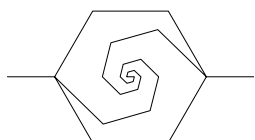

 32196-26

1.  Isacord 40 0020

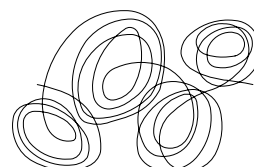

# PREHLAD STEHOVÝCH VZOROV

 32196-27

1. ■ Isacord 40 0020



 32196-28

1. ■ Isacord 40 0020

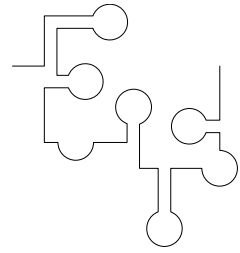

 32196-29

1. ■ Isacord 40 0020



 32196-30

1. ■ Isacord 40 0020

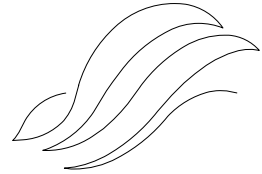

 BD285q

1. ■ Isacord 40 0020

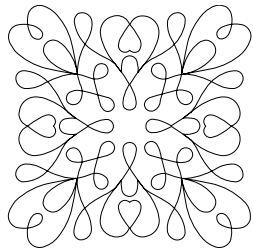

 BD288q

1. ■ Isacord 40 0020

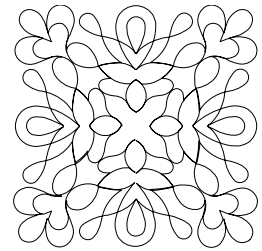

 BD289q

1. ■ Isacord 40 0020

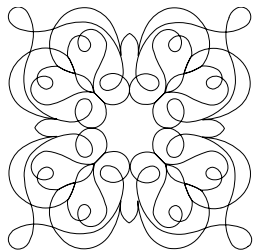

 BD292q

1. ■ Isacord 40 0020

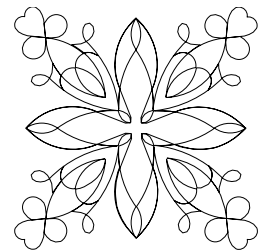

 BD299q

1. ■ Isacord 40 0020

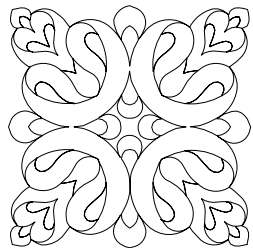

 BD308q

1. ■ Isacord 40 0020

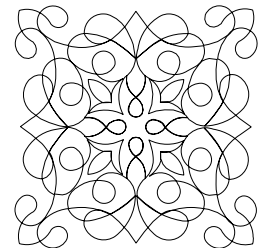

 BD394

1. ■ Isacord 40 0020

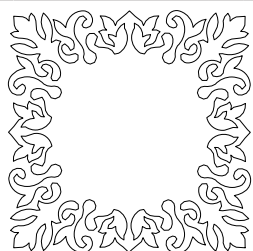

 BD412

1. ■ Isacord 40 0020



# PREHLAD STEHOVÝCH VZOROV

 **BD413**

1. ■ Isacord 40 0020

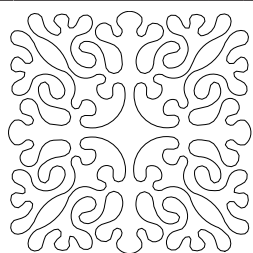

 **BD513**

1. ■ Isacord 40 0020

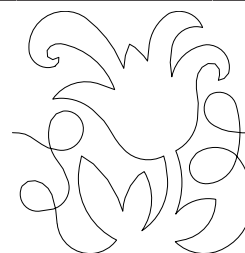

 **BD514**

1. ■ Isacord 40 0020

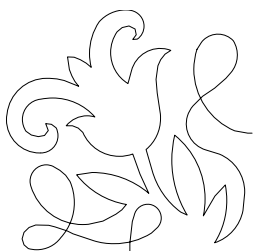

 **BD553**

1. ■ Isacord 40 0020

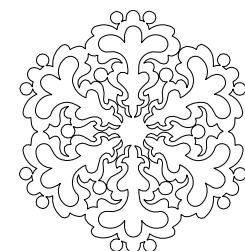

 **BD554**

1. ■ Isacord 40 0020

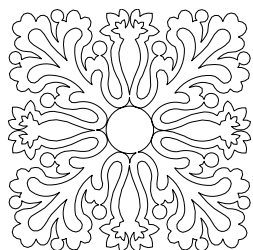

 **BD567**

1. ■ Isacord 40 0020

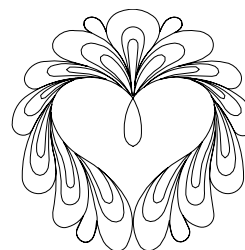

 **BD659**

1. ■ Isacord 40 0020



 **BD665**

1. ■ Isacord 40 0020

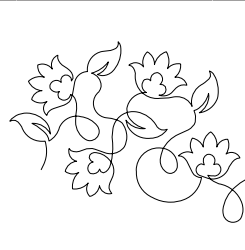

 **BD800**

1. ■ Isacord 40 0020

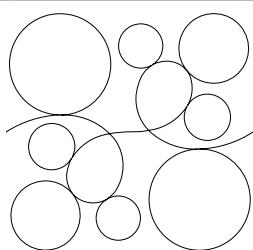

 **BD801**

1. ■ Isacord 40 0020

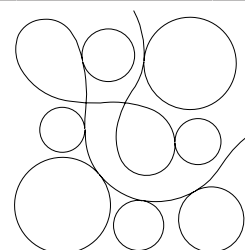

 **BD804**

1. ■ Isacord 40 0020

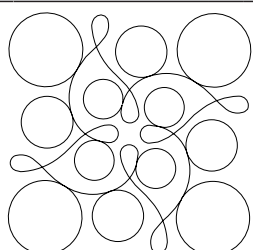

 **BD837**

1. ■ Isacord 40 0020



## HE959

1. ■ Isacord 40 0020

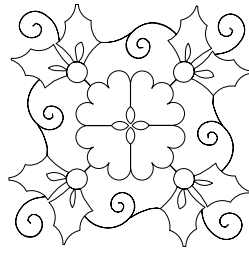

## Quilt project\_1

1. ■ Isacord 40 0020

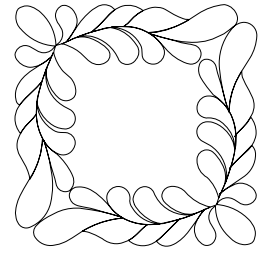

## Quilt project\_2

1. ■ Isacord 40 0020

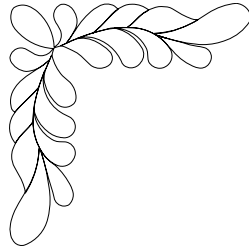

## 80210-01

1. ■ Isacord 40 0020

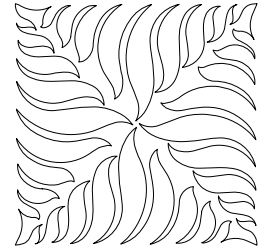

## 80210-04

1. ■ Isacord 40 0020

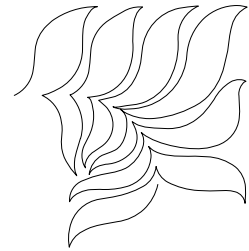

## 80210-07

1. ■ Isacord 40 0020

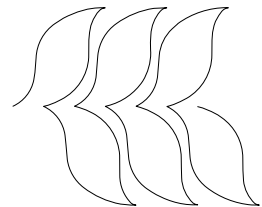

## Zdobenie

### 12804-04



203 x 213 mm  
8 x 8.4 inch



37.019

1. ■ Isacord 40 2300
2. ■ Isacord 40 1551
3. ■ Isacord 40 0506
4. ■ Isacord 40 1904
5. ■ Isacord 40 2220



### 12746-11



110 x 110 mm  
4.3 x 4.3 inch



21.560

1. ■ Isacord 40 2762
2. ■ Isacord 40 0761
3. ■ Isacord 40 2764
4. ■ Isacord 40 2153



### 12627-22



67 x 173 mm  
2.6 x 6.8 inch



9.172

1. ■ Isacord 40 2320



### 12633-09



120 x 120 mm  
4.7 x 4.7 inch



















































































16.361









































































1. ■ Isacord 40 0015



# PREHĽAD STEHOVÝCH VZOROV























<b>12655-13</b>  110 x 126 mm 4.3 x 5 inch  10.045	<b>12713-03</b>  134 x 132 mm 5.3 x 5.2 inch  26.164
1.  Isacord 40 1055 	1.  Isacord 40 5832 2.  Isacord 40 5450 3.  Isacord 40 5722 4.  Isacord 40 1321 5.  Isacord 40 1911 6.  Isacord 40 4174 7.  Isacord 40 2530 8.  Isacord 40 2320 9.  Isacord 40 1730 10.  Isacord 40 1911 13.  Isacord 40 0015  11.  Isacord 40 0800 12.  Isacord 40 1321 14.  Isacord 40 4174
<b>51202-14</b>  82 x 139 mm 3.2 x 5.5 inch  21.603	<b>12791-04L</b>  203 x 207 mm 8 x 8.1 inch  15.540
1.  Isacord 40 0622 2.  Isacord 40 2153 3.  Isacord 40 0310 4.  Isacord 40 5555 5.  Isacord 40 5513 6.  Isacord 40 6043 7.  Isacord 40 2153 	1.  Isacord 40 4174 2.  Isacord 40 4174 3.  Isacord 40 1900 4.  Isacord 40 4174 5.  Isacord 40 0310 6.  Isacord 40 4174 
<b>12812-01L</b>  197 x 222 mm 7.7 x 8.7 inch  31.258	<b>12812-02L</b>  197 x 176 mm 7.8 x 6.9 inch  29.132
1.  Isacord 40 0020 	1.  Isacord 40 0020 
<b>12812-08M</b>  146 x 199 mm 5.7 x 7.8 inch  23.815	<b>12812-03L</b>  197 x 205 mm 7.8 x 8.1 inch  38.896
1.  Isacord 40 0020 	1.  Isacord 40 0020 
<b>12843-04</b>  126 x 199 mm 5 x 7.8 inch  16.487	<b>12843-08</b>  129 x 172 mm 5.1 x 6.8 inch  13.522
1.  Isacord 40 0520 2.  Isacord 40 0310 3.  Isacord 40 5510 4.  Isacord 40 5740 5.  Isacord 40 5610 6.  Isacord 40 0311 7.  Isacord 40 0010 8.  Isacord 40 5510 9.  Isacord 40 0311 	1.  Isacord 40 0311 2.  Isacord 40 0520 3.  Isacord 40 0310 4.  Isacord 40 0010 5.  Isacord 40 5510 6.  Isacord 40 0520 7.  Isacord 40 5610 8.  Isacord 40 5740 9.  Isacord 40 0310 

# PREHLAD STEHOVÝCH VZOROV

<b>12843-10</b>  87 x 163 mm 3.4 x 6.4 inch  12.094	<b>12854-01</b>  208 x 280 mm 8.2 x 11 inch  17.641
<ol style="list-style-type: none"> <li>1.  Isacord 40 0311</li> <li>2.  Isacord 40 0310</li> <li>3.  Isacord 40 0520</li> <li>4.  Isacord 40 5740</li> <li>5.  Isacord 40 5610</li> <li>6.  Isacord 40 5510</li> <li>7.  Isacord 40 0010</li> <li>8.  Isacord 40 0310</li> </ol> 	<ol style="list-style-type: none"> <li>1. Isacord 40 0015</li> </ol> 
<b>12854-02</b>  137 x 298 mm 5.4 x 11.8 inch  11.045	<b>12919-01</b>  84 x 154 mm 3.3 x 6.1 inch  5.864
<ol style="list-style-type: none"> <li>1. Isacord 40 0015</li> </ol> 	<ol style="list-style-type: none"> <li>1.  Isacord 40 5210</li> <li>2.  Isacord 40 0934</li> <li>3.  Isacord 40 3962</li> <li>4.  Isacord 40 2560</li> <li>5.  Isacord 40 2732</li> <li>6.  Isacord 40 1055</li> </ol> 
<b>12919-02</b>  73 x 152 mm 2.9 x 6 inch  6.442	<b>21021-10</b>  117 x 148 mm 4.6 x 5.8 inch  14.469
<ol style="list-style-type: none"> <li>1.  Isacord 40 2560</li> <li>2.  Isacord 40 2732</li> <li>3.  Isacord 40 1220</li> <li>4.  Isacord 40 0934</li> <li>5.  Isacord 40 1055</li> <li>6.  Isacord 40 3962</li> <li>7.  Isacord 40 3820</li> </ol> 	<ol style="list-style-type: none"> <li>1.  Isacord 40 1252</li> <li>2.  Isacord 40 1161</li> <li>3.  Isacord 40 1565</li> </ol> 
<b>21021-14</b>  122 x 122 mm 4.8 x 4.8 inch  18.063	<b>12627-05</b>  93 x 100 mm 3.7 x 3.9 inch  8.679
<ol style="list-style-type: none"> <li>1.  Isacord 40 1252</li> <li>2.  Isacord 40 1161</li> <li>3.  Isacord 40 1565</li> </ol> 	<ol style="list-style-type: none"> <li>1.  Isacord 40 5230</li> </ol> 
<b>51278-01</b>  116 x 147 mm 4.6 x 5.8 inch  14.604	<b>51278-06</b>  170 x 117 mm 6.7 x 4.6 inch  15.393
<ol style="list-style-type: none"> <li>1.  Isacord 40 1260</li> <li>2.  Isacord 40 0731</li> </ol> 	<ol style="list-style-type: none"> <li>1.  Isacord 40 1260</li> <li>2.  Isacord 40 0731</li> </ol> 
<b>51278-08</b>  82 x 165 mm 3.2 x 6.5 inch  4.893	<b>51278-09</b>  110 x 128 mm 4.3 x 5 inch  7.310
<ol style="list-style-type: none"> <li>1.  Isacord 40 0731</li> <li>2.  Isacord 40 1260</li> </ol> 	<ol style="list-style-type: none"> <li>1.  Isacord 40 1260</li> <li>2.  Isacord 40 0731</li> </ol> 





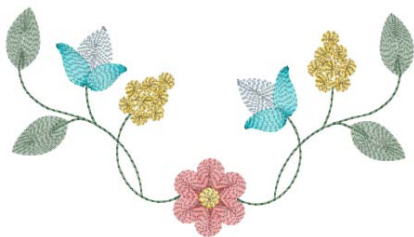









# PREHLAD STEHOVÝCH VZOROV







<b>51278-10</b>  89 x 228 mm 3.5 x 9 inch  6.998	<b>51289-03</b>  146 x 130 mm 5.7 x 5.1 inch  13.672
<ol style="list-style-type: none"> <li>Isacord 40 0731</li> <li>Isacord 40 1260</li> </ol> 	<ol style="list-style-type: none"> <li>Isacord 40 4740</li> <li>Isacord 40 0010</li> <li>Isacord 40 4410</li> <li>Isacord 40 4610</li> <li>Isacord 40 4643</li> <li>Isacord 40 4410</li> <li>Isacord 40 4610</li> <li>Isacord 40 4740</li> <li>Isacord 40 5643</li> <li>Isacord 40 5510</li> <li>Isacord 40 0010</li> <li>Isacord 40 0622</li> </ol> 
<b>12458-01</b>  32 x 174 mm 1.3 x 6.9 inch  798	<b>80090-06</b>  84 x 37 mm 3.3 x 1.4 inch  3.766
<ol style="list-style-type: none"> <li>Isacord 40 2900</li> </ol> 	<ol style="list-style-type: none"> <li>Applique 1</li> <li>Applique 2</li> <li>Isacord 40 4103</li> </ol> 
<b>80090-07</b>  128 x 36 mm 5 x 1.4 inch  5.450	<b>Fq520_48</b>  257 x 212 mm 10.1 x 8.4 inch  15.274
<ol style="list-style-type: none"> <li>Applique 1</li> <li>Applique 2</li> <li>Isacord 40 5440</li> </ol> 	<ol style="list-style-type: none"> <li>YLI variations 8010</li> <li>YLI variations 8004</li> <li>YLI variations 8023</li> <li>Isacord 40 9805</li> <li>Isacord 40 9405</li> <li>YLI variations 8023</li> <li>YLI variations 8006</li> <li>YLI variations 8019</li> <li>Isacord 40 9912</li> <li>Isacord 40 9918</li> <li>Isacord 40 9916</li> <li>YLI variations 8009</li> <li>Isacord 40 9916</li> <li>YLI variations 8019</li> <li>Isacord 40 9605</li> <li>YLI variations 8014</li> <li>YLI variations 8020</li> <li>Isacord 40 9605</li> <li>YLI variations 8008</li> <li>Isacord 40 9405</li> <li>Isacord 40 9805</li> <li>YLI variations 8020</li> <li>YLI variations 8021</li> <li>YLI variations 8006</li> <li>YLI variations 8008</li> <li>Isacord 40 9405</li> <li>YLI variations 8020</li> <li>YLI variations 8021</li> </ol> 
<b>Fq505_48</b>  105 x 100 mm 4.1 x 3.9 inch  4.618	<b>Fq506_48</b>  154 x 87 mm 6.1 x 3.4 inch  3.796
<ol style="list-style-type: none"> <li>Isacord 40 9405</li> <li>Isacord 40 9916</li> <li>Isacord 40 9302</li> <li>Isacord 40 9805</li> <li>YLI variations 8019</li> <li>Isacord 40 9405</li> <li>YLI variations 8020</li> <li>Isacord 40 9605</li> <li>YLI variations 8009</li> <li>YLI variations 8021</li> </ol> 	<ol style="list-style-type: none"> <li>Isacord 40 9405</li> <li>YLI variations 8020</li> <li>Isacord 40 9805</li> <li>YLI variations 8006</li> <li>YLI variations 8008</li> <li>YLI variations 8020</li> </ol> 









# PREHĽAD STEHOVÝCH VZOROV







<b>Fq518_48</b>	 90 x 114 mm 3.5 x 4.5 inch	 4.269	<b>51204-15</b>	 28 x 172 mm 1.1 x 6.8 inch	 5.304
<ol style="list-style-type: none"> <li>1. YLI variations 8006</li> <li>2. Isacord 40 9916</li> <li>3. Isacord 40 9605</li> <li>4. YLI variations 8008</li> <li>5. YLI variations 8014</li> <li>6. YLI variations 8009</li> <li>7. Isacord 40 9914</li> </ol>			<ol style="list-style-type: none"> <li>1. Isacord 40 5510</li> <li>2. Isacord 40 0703</li> <li>3. Isacord 40 3713</li> <li>4. Isacord 40 1102</li> <li>5. Isacord 40 3210</li> <li>6. Isacord 40 1805</li> <li>7. Isacord 40 2723</li> </ol>		

<b>51209-09</b>	 68 x 162 mm 2.7 x 6.4 inch	 14.542	<b>51209-08</b>	 50 x 163 mm 2 x 6.4 inch	 15.255
<ol style="list-style-type: none"> <li>1. Isacord 40 0020</li> <li>2. Isacord 40 4410</li> </ol>			<ol style="list-style-type: none"> <li>1. Isacord 40 3030</li> <li>2. Isacord 40 2920</li> <li>3. Isacord 40 0020</li> </ol>		







































































<b>51202-08</b>	 75 x 165 mm 2.9 x 6.5 inch	 7.518	<b>12620-14</b>	 87 x 120 mm 3.4 x 4.7 inch	 12.023
<ol style="list-style-type: none"> <li>1. Isacord 40 2152</li> <li>2. Isacord 40 1921</li> </ol>			<ol style="list-style-type: none"> <li>1. Isacord 40 2520</li> </ol>		

## Kvetiny

<b>51227-08</b>	 124 x 136 mm 4.9 x 5.4 inch	 26.077	<b>51227-10</b>	 90 x 136 mm 3.5 x 5.4 inch	 20.095
<ol style="list-style-type: none"> <li>1. Isacord 40 4430</li> <li>2. Isacord 40 0010</li> <li>3. Isacord 40 4610</li> <li>4. Isacord 40 4515</li> <li>5. Isacord 40 0702</li> <li>6. Isacord 40 1521</li> <li>7. Isacord 40 1840</li> <li>8. Isacord 40 1860</li> <li>9. Isacord 40 4174</li> <li>10. Isacord 40 1704</li> <li>11. Isacord 40 1521</li> <li>12. Isacord 40 0010</li> <li>13. Isacord 40 1755</li> <li>14. Isacord 40 4174</li> </ol>			<ol style="list-style-type: none"> <li>1. Isacord 40 4515</li> <li>2. Isacord 40 0702</li> <li>3. Isacord 40 4610</li> <li>4. Isacord 40 0010</li> <li>5. Isacord 40 1840</li> <li>6. Isacord 40 1860</li> <li>7. Isacord 40 4531</li> <li>8. Isacord 40 4515</li> <li>9. Isacord 40 1521</li> <li>10. Isacord 40 1840</li> <li>11. Isacord 40 4174</li> <li>12. Isacord 40 0010</li> <li>13. Isacord 40 1840</li> </ol>		





<b>Fq561_48</b>	 185 x 243 mm 7.3 x 9.6 inch	 18.778	<b>12879-07L</b>	 155 x 151 mm 6.1 x 5.9 inch	 5.437
<ol style="list-style-type: none"> <li>1. Isacord 40 0552</li> <li>2. Isacord 40 6051</li> <li>3. Isacord 40 5833</li> <li>4. Isacord 40 5934</li> <li>5. Isacord 40 5822</li> <li>6. Isacord 40 5833</li> <li>7. Isacord 40 5650</li> <li>8. Isacord 40 3652</li> <li>9. Isacord 40 3641</li> <li>10. Isacord 40 3620</li> <li>11. Isacord 40 0970</li> <li>12. Isacord 40 1805</li> <li>13. Isacord 40 2123</li> <li>14. Isacord 40 1913</li> </ol>			<ol style="list-style-type: none"> <li>1. Isacord 40 5740</li> <li>2. Isacord 40 5440</li> <li>3. Isacord 40 5210</li> </ol>		

# PREHLAD STEHOVÝCH VZOROV



<b>Nb826_48</b>  135 x 133 mm 5.3 x 5.2 inch  11.154	<b>Fs327_48</b>  125 x 123 mm 4.9 x 4.8 inch  10.514
<ol style="list-style-type: none"> <li>1.  Isacord 40 9971</li> <li>2.  Isacord 40 9978</li> <li>3.  Isacord 40 9973</li> <li>4.  Isacord 40 1972</li> </ol> 	<ol style="list-style-type: none"> <li>1.  Isacord 40 0862</li> </ol> 
<b>12914-01</b>  117 x 155 mm 4.6 x 6.1 inch  19.835	<b>12914-02</b>  112 x 154 mm 4.4 x 6.1 inch  16.778
<ol style="list-style-type: none"> <li>1.  Isacord 40 2600</li> <li>2.  Isacord 40 2241</li> <li>3.  Isacord 40 2944</li> <li>4.  Isacord 40 1342</li> <li>5.  Isacord 40 5643</li> <li>6.  Isacord 40 5912</li> <li>7.  Isacord 40 0465</li> </ol>	<ol style="list-style-type: none"> <li>1.  Isacord 40 5643</li> <li>2.  Isacord 40 5722</li> <li>3.  Isacord 40 5912</li> <li>4.  Isacord 40 0465</li> </ol>
 <p style="text-align: center;">Sage <small>Salvia-Lamiaceae</small></p>	 <p style="text-align: center;">Mint <small>Menthae-Lamiaceae</small></p>
<b>12914-03</b>  113 x 153 mm 4.4 x 6 inch  13.250	<b>12914-06</b>  110 x 151 mm 4.3 x 5.9 inch  15.331
<ol style="list-style-type: none"> <li>1.  Isacord 40 5643</li> <li>2.  Isacord 40 5722</li> <li>3.  Isacord 40 5912</li> <li>4.  Isacord 40 0853</li> <li>5.  Isacord 40 0465</li> </ol>	<ol style="list-style-type: none"> <li>1.  Isacord 40 5722</li> <li>2.  Isacord 40 5912</li> <li>3.  Isacord 40 0465</li> </ol>
 <p style="text-align: center;">Oregano <small>Origanum-Lamiaceae</small></p>	 <p style="text-align: center;">Parsley <small>Petroselinum-Aplacaeae</small></p>
<b>12914-07</b>  122 x 153 mm 4.8 x 6 inch  11.873	<b>12914-08</b>  106 x 159 mm 4.2 x 6.3 inch  16.390
<ol style="list-style-type: none"> <li>1.  Isacord 40 5643</li> <li>2.  Isacord 40 0853</li> <li>3.  Isacord 40 5912</li> <li>4.  Isacord 40 0465</li> </ol>	<ol style="list-style-type: none"> <li>1.  Isacord 40 5912</li> <li>2.  Isacord 40 5643</li> <li>3.  Isacord 40 5722</li> <li>4.  Isacord 40 0465</li> </ol>
 <p style="text-align: center;">Rosemary <small>Salvia-Lamiaceae</small></p>	 <p style="text-align: center;">Basil <small>Ocimum-Lamiaceae</small></p>
<b>12919-04</b>  82 x 154 mm 3.2 x 6.1 inch  6.068	<b>51259-07</b>  126 x 150 mm 4.9 x 5.9 inch  7.750
<ol style="list-style-type: none"> <li>1.  Isacord 40 5210</li> <li>2.  Isacord 40 5220</li> <li>3.  Isacord 40 3820</li> <li>4.  Isacord 40 1362</li> <li>5.  Isacord 40 1220</li> <li>6.  Isacord 40 0934</li> </ol>	<ol style="list-style-type: none"> <li>1.  Isacord 40 3743</li> <li>2.  Isacord 40 1600</li> </ol>
	













# PREHĽAD STEHOVÝCH VZOROV

**51285-08**  124 x 135 mm  
4.9 x 5.3 inch  10.513

1.  Isacord 40 0152
2.  Isacord 40 2650
3.  Isacord 40 2721
4.  Isacord 40 0020
5.  Isacord 40 0020



**Fq986\_48**  139 x 145 mm  
5.5 x 5.7 inch  23.426



1.  Isacord 40 5650
2.  Isacord 40 5833
3.  Isacord 40 0352
4.  Isacord 40 5934
5.  Isacord 40 0465
6.  Isacord 40 5822
7.  Isacord 40 0015
8.  Isacord 40 0781
9.  Isacord 40 0170
10.  Isacord 40 0731
11.  Isacord 40 0640
12.  Isacord 40 6133









**Fs316\_48**  124 x 167 mm  
4.9 x 6.6 inch  9.758

1.  Isacord 40 3853











**Oc86020**  65 x 82 mm  
2.6 x 3.2 inch  2.462

1.  Isacord 40 5610
2.  Isacord 40 0504
3.  Isacord 40 0922
4.  Isacord 40 1840
5.  Isacord 40 2363
6.  Isacord 40 0520
7.  Isacord 40 1123





















**12417-08**  104 x 160 mm  
4.1 x 6.3 inch  13.421

1.  Isacord 40 0442
2.  Isacord 40 0721
3.  Isacord 40 0532
4.  Isacord 40 0345
5.  Isacord 40 1521
6.  Isacord 40 0811
7.  Isacord 40 1010
8.  Isacord 40 1311





















**12505-03**  108 x 162 mm  
4.3 x 6.4 inch  8.606

1.  Isacord 40 0442
2.  Isacord 40 5822
3.  Isacord 40 5822
4.  Isacord 40 6031
5.  Isacord 40 5633
6.  Isacord 40 2810
7.  Isacord 40 2530
8.  Isacord 40 2530
9.  Isacord 40 2155
10.  Isacord 40 0811
11.  Isacord 40 0811
12.  Isacord 40 2830
13.  Isacord 40 2830
14.  Isacord 40 2504
15.  Isacord 40 4103
16.  Isacord 40 0311
17.  Isacord 40 0931
18.  Isacord 40 0020





















**12505-11**  104 x 174 mm  
4.1 x 6.9 inch  11.419

1.  Isacord 40 0442
2.  Isacord 40 5822
3.  Isacord 40 5822
4.  Isacord 40 6031
5.  Isacord 40 5633
6.  Isacord 40 2810
7.  Isacord 40 2810
8.  Isacord 40 0811
9.  Isacord 40 0811
10.  Isacord 40 1800
11.  Isacord 40 1800
12.  Isacord 40 0504
13.  Isacord 40 0931
14.  Isacord 40 2900
15.  Isacord 40 2530
16.  Isacord 40 1912
17.  Isacord 40 1543
18.  Isacord 40 0020













**12505-04**  124 x 176 mm  
4.9 x 6.9 inch  11.861



1.  Isacord 40 3840
2.  Isacord 40 3840
3.  Isacord 40 3815
4.  Isacord 40 0311
5.  Isacord 40 5822
6.  Isacord 40 5822
7.  Isacord 40 6031
8.  Isacord 40 5633
9.  Isacord 40 0811
10.  Isacord 40 0811
11.  Isacord 40 2530
12.  Isacord 40 2530
13.  Isacord 40 2300
14.  Isacord 40 2155
15.  Isacord 40 0931
16.  Isacord 40 0504
17.  Isacord 40 0020
18.  Isacord 40 0442



**12505-10**  102 x 134 mm  
4 x 5.3 inch  5.685

1.  Isacord 40 4103
2.  Isacord 40 0442
3.  Isacord 40 5822
4.  Isacord 40 5822
5.  Isacord 40 6031
6.  Isacord 40 5633
7.  Isacord 40 1800
8.  Isacord 40 1800
9.  Isacord 40 2504
10.  Isacord 40 0504
11.  Isacord 40 0020





































**Fs332\_48**  95 x 174 mm  
3.8 x 6.8 inch  12.081







1.  Isacord 40 1725





















# PREHĽAD STEHOVÝCH VZOROV

<b>Fs337_48</b>	 69 x 136 mm 2.7 x 5.4 inch	 7.998	<b>51202-11</b>	 64 x 75 mm 2.5 x 3 inch	 7.224
1.  Isacord 40 1730			1.  Isacord 40 5770		
			2.  Isacord 40 5822		
			3.  Isacord 40 1911		
			4.  Isacord 40 1921		
			5.  Isacord 40 1430		
			6.  Isacord 40 1532		
			7.  Isacord 40 1362		
			8.  Isacord 40 2153		
			9.  Isacord 40 2152		
			10.  Isacord 40 2155	11.  Isacord 40 2171	12. Isacord 40 0010
			13.  Isacord 40 0622		



































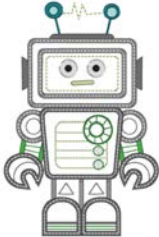





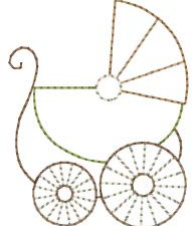



























































<b>51202-12</b>	 83 x 46 mm 3.3 x 1.8 inch	 5.388	<b>12852-01</b>	 193 x 150 mm 7.6 x 5.9 inch	 17.004
1.  Isacord 40 5770			1. Isacord 40 0010		
2.  Isacord 40 5822					
3.  Isacord 40 1911					
4.  Isacord 40 2155					
5.  Isacord 40 2152					
6.  Isacord 40 2171					
7.  Isacord 40 2153					
8.  Isacord 40 1921					
9. Isacord 40 0010					
10.  Isacord 40 0622					

<b>12852-07</b>	 122 x 126 mm 4.8 x 4.9 inch	 10.996	<b>12852-15</b>	 86 x 108 mm 3.4 x 4.3 inch	 6.566
1. Isacord 40 0010			1. Isacord 40 0010		

## Deti

 <b>12662-08</b>	 105 x 109 mm 4.1 x 4.3 inch	 12.928	<b>12436-29</b>	 100 x 37 mm 3.9 x 1.4 inch	 2.464
1.  Isacord 40 1032			1.  YLI variations 8016		
2.  Isacord 40 1032			2.  YLI variations 8015		
3.  Isacord 40 1032			3.  Yenmet 7030		
4.  Isacord 40 1010					
5. Isacord 40 0015					
6.  Isacord 40 5822					
7.  Isacord 40 4220					
8.  Isacord 40 4531					
9.  Isacord 40 1055					
10.  Isacord 40 0576					

# PREHĽAD STEHOVÝCH VZOROV





















<b>12441-37</b>  116 x 103 mm 4.6 x 4 inch  4.741	<b>12590-04</b>  104 x 158 mm 4.1 x 6.2 inch  24.036
1.  Isacord 40 1900 	1.  Isacord 40 5740 2.  Isacord 40 5740 3.  Isacord 40 5740 4.  Isacord 40 5740 5.  Isacord 40 5740 6.  Isacord 40 5740 7.  Isacord 40 5740 8.  Isacord 40 5740 9.  Isacord 40 5740 10.  Isacord 40 0015 11.  Isacord 40 0020 12.  Isacord 40 4230 13.  Isacord 40 4116 14.  Isacord 40 5510 15.  Isacord 40 0132 16.  Isacord 40 0112 17.  Isacord 40 0132 18.  Isacord 40 0015 
<b>12401-16</b>  62 x 80 mm 2.5 x 3.1 inch  1.274 1.  Isacord 40 1346 2.  Isacord 40 1342 3.  Isacord 40 0170 4.  Isacord 40 5934 	<b>51237-06</b>  39 x 139 mm 1.5 x 5.5 inch  8.619 1.  Isacord 40 1703 2.  Isacord 40 1010 3.  Isacord 40 1030 4.  Isacord 40 4620 5.  Isacord 40 0945 6.  Isacord 40 1565 7.  Isacord 40 0576 
<b>51267-07</b>  99 x 144 mm 3.9 x 5.7 inch  18.599 1.  Isacord 40 4250 2.  Isacord 40 4610 3.  Isacord 40 1060 4.  Isacord 40 1030 5.  Isacord 40 1310 6.  Isacord 40 2155 7.  Isacord 40 1753 8.  Isacord 40 4133 	<b>51272-07</b>  117 x 147 mm 4.6 x 5.8 inch  21.530 1.  Isacord 40 2153 2.  Isacord 40 4250 3.  Isacord 40 3750 4.  Isacord 40 3971 5.  Isacord 40 0970 6.  Isacord 40 0184 7.  Isacord 40 1760 8.  Isacord 40 4174 9.  Isacord 40 2153 
<b>51211-14</b>  82 x 169 mm 3.2 x 6.7 inch  12.945 1.  Isacord 40 1141 2.  Isacord 40 1141 3.  Isacord 40 1141 4.  Isacord 40 1141 5.  Isacord 40 1141 6.  Isacord 40 1141 7.  Isacord 40 1141 8.  Isacord 40 1141 9.  Isacord 40 1141 10.  Isacord 40 2123 11.  Isacord 40 3810 12.  Isacord 40 3630 13.  Isacord 40 3732 14.  Isacord 40 4074 15.  Isacord 40 1972 16.  Isacord 40 0020 17.  Isacord 40 0184 18.  Isacord 40 2123 19.  Isacord 40 0722 20.  Isacord 40 0020 21.  Isacord 40 1760 22.  Isacord 40 0874 23.  Isacord 40 0015 24.  Isacord 40 0232 25.  Isacord 40 5832 	<b>51211-16</b>  111 x 144 mm 4.4 x 5.7 inch  8.230 1.  Isacord 40 0020 2.  Isacord 40 0020 3.  Isacord 40 0020 4.  Isacord 40 0015 5.  Isacord 40 2123 



# PREHLAD STEHOVÝCH VZOROV



<b>51211-04</b>	106 x 172 mm 4.2 x 6.8 inch	18.131	<b>51266-06</b>	70 x 166 mm 2.7 x 6.5 inch	13.036
<ol style="list-style-type: none"> <li>1.  Isacord 40 0138</li> <li>2.  Isacord 40 0138</li> <li>3.  Isacord 40 0138</li> <li>4.  Isacord 40 0138</li> <li>5.  Isacord 40 0138</li> <li>6.  Isacord 40 0138</li> <li>7.  Isacord 40 0138</li> <li>8.  Isacord 40 0138</li> <li>9.  Isacord 40 0138</li> <li>10.  Isacord 40 4174</li> <li>11.  Isacord 40 0020</li> <li>12.  Isacord 40 1972</li> <li>13.  Isacord 40 0700</li> <li>14.  Isacord 40 1904</li> <li>15.  Isacord 40 2123</li> <li>16.  Isacord 40 0184</li> <li>17.  Isacord 40 1141</li> <li>18.  Isacord 40 1252</li> <li>19.  Isacord 40 6141</li> <li>20.  Isacord 40 5833</li> <li>21.  Isacord 40 5944</li> <li>22.  Isacord 40 1760</li> <li>23.  Isacord 40 0874</li> </ol>		<ol style="list-style-type: none"> <li>1.  Isacord 40 0622</li> <li>2.  Isacord 40 0622</li> <li>3.  Isacord 40 0622</li> <li>4.  Isacord 40 0520</li> </ol>			
<b>51252-03</b>	122 x 152 mm 4.8 x 6 inch	23.665	<b>51252-07</b>	80 x 151 mm 3.2 x 5.9 inch	14.585
<ol style="list-style-type: none"> <li>1.  Isacord 40 2152</li> <li>2.  Isacord 40 0015</li> <li>3.  Isacord 40 4430</li> <li>4.  Isacord 40 0020</li> <li>5.  Isacord 40 0702</li> <li>6.  Isacord 40 2152</li> </ol>		<ol style="list-style-type: none"> <li>1.  Isacord 40 4421</li> <li>2.  Isacord 40 4430</li> <li>3.  Isacord 40 2152</li> <li>4.  Isacord 40 0702</li> <li>5.  Isacord 40 0250</li> <li>6.  Isacord 40 0015</li> <li>7.  Isacord 40 0020</li> </ol>			
<b>51252-08</b>	97 x 154 mm 3.8 x 6.1 inch	21.693	<b>51252-09</b>	98 x 160 mm 3.8 x 6.3 inch	20.912
<ol style="list-style-type: none"> <li>1.  Isacord 40 2241</li> <li>2.  Isacord 40 2152</li> <li>3.  Isacord 40 0702</li> <li>4.  Isacord 40 0250</li> <li>5.  Isacord 40 0015</li> <li>6.  Isacord 40 0020</li> </ol>		<ol style="list-style-type: none"> <li>1.  Isacord 40 0020</li> <li>2.  Isacord 40 0132</li> <li>3.  Isacord 40 2152</li> <li>4.  Isacord 40 0702</li> <li>5.  Isacord 40 0250</li> <li>6.  Isacord 40 0015</li> <li>7.  Isacord 40 0020</li> </ol>			
<b>51252-10</b>	102 x 153 mm 4 x 6 inch	17.531	<b>51252-11</b>	94 x 155 mm 3.7 x 6.1 inch	20.179
<ol style="list-style-type: none"> <li>1.  Isacord 40 4421</li> <li>2.  Isacord 40 4430</li> <li>3.  Isacord 40 0702</li> <li>4.  Isacord 40 0250</li> <li>5.  Isacord 40 0015</li> <li>6.  Isacord 40 0020</li> </ol>		<ol style="list-style-type: none"> <li>1.  Isacord 40 2241</li> <li>2.  Isacord 40 2152</li> <li>3.  Isacord 40 0702</li> <li>4.  Isacord 40 0250</li> <li>5.  Isacord 40 0015</li> <li>6.  Isacord 40 0020</li> </ol>			
<b>51252-12</b>	102 x 151 mm 4 x 5.9 inch	19.365	<b>51252-13</b>	92 x 146 mm 3.6 x 5.7 inch	13.658
<ol style="list-style-type: none"> <li>1.  Isacord 40 0020</li> <li>2.  Isacord 40 0132</li> <li>3.  Isacord 40 0702</li> <li>4.  Isacord 40 0250</li> <li>5.  Isacord 40 0015</li> <li>6.  Isacord 40 0020</li> </ol>		<ol style="list-style-type: none"> <li>1.  Isacord 40 4421</li> <li>2.  Isacord 40 4430</li> <li>3.  Isacord 40 0702</li> <li>4.  Isacord 40 0250</li> <li>5.  Isacord 40 0015</li> <li>6.  Isacord 40 0020</li> </ol>			



# PREHĽAD STEHOVÝCH VZOROV



<b>51252-14</b>  96 x 153 mm 3.8 x 6 inch  21.686	<b>51252-15</b>  100 x 150 mm 3.9 x 5.9 inch  19.368
<ol style="list-style-type: none"> <li>Isacord 40 2241</li> <li>Isacord 40 2152</li> <li>Isacord 40 0702</li> <li>Isacord 40 0250</li> <li>Isacord 40 0015</li> <li>Isacord 40 0020</li> </ol> 	<ol style="list-style-type: none"> <li>Isacord 40 0020</li> <li>Isacord 40 0132</li> <li>Isacord 40 4430</li> <li>Isacord 40 0702</li> <li>Isacord 40 0250</li> <li>Isacord 40 0015</li> <li>Isacord 40 0020</li> </ol> 
<b>51252-16</b>  95 x 151 mm 3.7 x 5.9 inch  19.661	<b>12590-03</b>  135 x 147 mm 5.3 x 5.8 inch  22.117
<ol style="list-style-type: none"> <li>Isacord 40 4421</li> <li>Isacord 40 4430</li> <li>Isacord 40 0702</li> <li>Isacord 40 0250</li> <li>Isacord 40 0015</li> <li>Isacord 40 0020</li> </ol> 	<ol style="list-style-type: none"> <li>Applique 1</li> <li>Applique 2</li> <li>Applique 1</li> <li>Applique 2</li> <li>Applique 1</li> <li>Applique 2</li> <li>Applique 1</li> <li>Applique 2</li> <li>Isacord 40 0015</li> <li>Isacord 40 0020</li> <li>Isacord 40 4230</li> <li>Isacord 40 0112</li> <li>Isacord 40 5510</li> <li>Isacord 40 4116</li> <li>Isacord 40 0132</li> <li>Isacord 40 0015</li> </ol> 
<b>Cm031_48</b>  86 x 64 mm 3.4 x 2.5 inch  6.433	<b>Cm226_48</b>  63 x 63 mm 2.5 x 2.5 inch  6.214
<ol style="list-style-type: none"> <li>Isacord 40 5730</li> <li>Isacord 40 1352</li> <li>Isacord 40 1755</li> <li>Isacord 40 1730</li> <li>Isacord 40 3820</li> <li>Isacord 40 3040</li> </ol> 	<ol style="list-style-type: none"> <li>Isacord 40 0101</li> <li>Isacord 40 0131</li> <li>Isacord 40 0152</li> <li>Isacord 40 0020</li> <li>Isacord 40 1755</li> </ol> 
<b>Cm220_48</b>  71 x 72 mm 2.8 x 2.8 inch  7.571	<b>Be790305</b>  118 x 145 mm 4.6 x 5.7 inch  13.118
<ol style="list-style-type: none"> <li>Isacord 40 1755</li> <li>Isacord 40 0101</li> <li>Isacord 40 0142</li> <li>Isacord 40 0101</li> <li>Isacord 40 4071</li> <li>Isacord 40 0142</li> <li>Isacord 40 0934</li> <li>Isacord 40 0020</li> </ol> 	<ol style="list-style-type: none"> <li>Isacord 40 0015</li> <li>Applique 1</li> <li>Applique 3</li> <li>Isacord 40 3541</li> <li>Applique 1</li> <li>Applique 3</li> <li>Isacord 40 0345</li> <li>Applique 1</li> <li>Applique 3</li> <li>Isacord 40 1900</li> <li>Isacord 40 0020</li> <li>Isacord 40 0015</li> </ol> 
<b>Be790307</b>  142 x 127 mm 5.6 x 5 inch  19.667	<b>Be790308</b>  155 x 178 mm 6.1 x 7 inch  25.448
<ol style="list-style-type: none"> <li>Applique 1</li> <li>Applique 3</li> <li>Isacord 40 3130</li> <li>Applique 1</li> <li>Applique 3</li> <li>Isacord 40 0003</li> <li>Isacord 40 1720</li> <li>Isacord 40 0020</li> <li>Isacord 40 0520</li> <li>Isacord 40 3541</li> </ol> 	<ol style="list-style-type: none"> <li>Isacord 40 0020</li> <li>Applique 1</li> <li>Applique 2</li> <li>Isacord 40 1720</li> </ol> 





# PREHLAD STEHOVÝCH VZOROV

<b>Be790311</b>	114 x 152 mm 4.5 x 6 inch	12.320	<b>Be790306</b>	132 x 151 mm 5.2 x 6 inch	18.399
<ol style="list-style-type: none"> <li>Applique 1</li> <li>Applique 3</li> <li>Isacord 40 0933</li> <li>Applique 1</li> <li>Applique 3</li> <li>Applique 1</li> <li>Applique 3</li> <li>Isacord 40 0776</li> <li>Applique 1</li> <li>Applique 3</li> <li>Isacord 40 1900</li> <li>Isacord 40 0015</li> </ol>		<ol style="list-style-type: none"> <li>Isacord 40 0003</li> <li>Applique 1</li> <li>Applique 2</li> <li>Isacord 40 0003</li> <li>Isacord 40 3910</li> <li>Isacord 40 0230</li> <li>Isacord 40 2723</li> <li>Isacord 40 1301</li> <li>Isacord 40 2640</li> <li>Isacord 40 0003</li> <li>Isacord 40 3332</li> </ol>			



<b>Be790309</b>	87 x 150 mm 3.4 x 5.9 inch	13.252	<b>Be790310</b>	138 x 136 mm 5.4 x 5.4 inch	16.278
<ol style="list-style-type: none"> <li>Applique 1</li> <li>Applique 3</li> <li>Isacord 40 0015</li> <li>Isacord 40 1900</li> <li>Isacord 40 0020</li> <li>Isacord 40 4116</li> <li>Isacord 40 0176</li> <li>Isacord 40 0015</li> <li>Isacord 40 0310</li> </ol>		<ol style="list-style-type: none"> <li>Applique 1</li> <li>Applique 3</li> <li>Applique 1</li> <li>Applique 3</li> <li>Isacord 40 1161</li> <li>Isacord 40 1141</li> <li>Isacord 40 1161</li> <li>Isacord 40 3654</li> <li>Isacord 40 0176</li> <li>Isacord 40 1141</li> <li>Isacord 40 1900</li> </ol>			

<b>Be790312</b>	122 x 133 mm 4.8 x 5.2 inch	22.489	<b>Be790313</b>	99 x 102 mm 3.9 x 4 inch	8.788
<ol style="list-style-type: none"> <li>Applique 1</li> <li>Applique 3</li> <li>Applique 1</li> <li>Applique 3</li> <li>Isacord 40 0015</li> <li>Isacord 40 1600</li> <li>Isacord 40 0108</li> <li>Isacord 40 2912</li> <li>Isacord 40 3600</li> <li>Isacord 40 1141</li> <li>Isacord 40 0020</li> </ol>		<ol style="list-style-type: none"> <li>Applique 1</li> <li>Applique 3</li> <li>Isacord 40 3750</li> <li>Isacord 40 1114</li> <li>Isacord 40 1900</li> <li>Isacord 40 3620</li> <li>Isacord 40 2510</li> <li>Isacord 40 5324</li> <li>Isacord 40 1114</li> <li>Isacord 40 1060</li> <li>Isacord 40 0015</li> </ol>			

## Zvířata



<b>51202-02</b>	114 x 145 mm 4.5 x 5.7 inch	12.428	<b>12375-04</b>	129 x 71 mm 5.1 x 2.8 inch	8.191
<ol style="list-style-type: none"> <li>Isacord 40 0010</li> <li>Isacord 40 2762</li> <li>Isacord 40 0182</li> <li>Isacord 40 2776</li> <li>Isacord 40 2152</li> <li>Isacord 40 0020</li> <li>Isacord 40 0310</li> <li>Isacord 40 1755</li> <li>Isacord 40 5770</li> <li>Isacord 40 5822</li> <li>Isacord 40 1430</li> <li>Isacord 40 2153</li> <li>Isacord 40 2171</li> <li>Isacord 40 1911</li> <li>Isacord 40 1532</li> <li>Isacord 40 1362</li> <li>Isacord 40 2152</li> <li>Isacord 40 2155</li> <li>Isacord 40 0010</li> </ol>		<ol style="list-style-type: none"> <li>Isacord 40 0811</li> <li>Isacord 40 0020</li> <li>Isacord 40 3630</li> <li>Isacord 40 5722</li> </ol>			

# PREHĽAD STEHOVÝCH VZOROV

**12375-09**  158 x 217 mm  
6.2 x 8.6 inch  18.055



1. Isacord 40 3251
2. Isacord 40 2532
3. Isacord 40 1906
4. Isacord 40 5722
5. Isacord 40 3630
6. Isacord 40 0811
7. Isacord 40 1304
8. Isacord 40 0105
9. Isacord 40 0020



**12454-14**  64 x 31 mm  
2.5 x 1.2 inch  6.666



1. Isacord 40 3810
2. Yenmet 7037
3. Isacord 40 3732
4. Isacord 40 0020
5. Isacord 40 0015
6. Isacord 40 3810



**12824-03M**  144 x 150 mm  
5.7 x 5.9 inch  11.307



1. Isacord 40 1134
2. Isacord 40 0922
3. Isacord 40 1172
4. Isacord 40 0945



**12878-01**  141 x 112 mm  
5.6 x 4.4 inch  8.899



1. Isacord 40 3852
2. Isacord 40 1362
3. Isacord 40 1030
4. Isacord 40 4250
5. Isacord 40 4430



**12910-03**  142 x 118 mm  
5.6 x 4.6 inch  18.848



1. Isacord 40 0853
2. Isacord 40 0870
3. Isacord 40 0832
4. Isacord 40 1755
5. Isacord 40 2211
6. Isacord 40 2153
7. Isacord 40 1565



**51248-14L**  150 x 268 mm  
5.9 x 10.5 inch  8.496



1. Isacord 40 2715
2. Isacord 40 3902
3. Isacord 40 0922
4. Isacord 40 3630
5. Isacord 40 2723
6. Isacord 40 3645



**Wp380\_48**  80 x 116 mm  
3.2 x 4.6 inch  4.638



1. Isacord 40 0020



**Wp383\_48**  71 x 82 mm  
2.8 x 3.2 inch  13.891



1. Isacord 40 0352
2. Isacord 40 5833
3. Isacord 40 0015
4. Isacord 40 1874
5. Isacord 40 0150
6. Isacord 40 4174
7. Isacord 40 0020
8. Isacord 40 0015
9. Isacord 40 4174



**Wp389\_48**  154 x 327 mm  
6.1 x 12.9 inch  53.330

1. Isacord 40 5822
2. Isacord 40 0651
3. Isacord 40 0015
4. Isacord 40 0842
5. Isacord 40 1755
6. Isacord 40 0853
7. Isacord 40 1055
8. Isacord 40 1233
9. Isacord 40 1123
10. Isacord 40 0945
11. Isacord 40 0150
12. Isacord 40 0111
13. Isacord 40 1430
14. Isacord 40 0020
15. Isacord 40 0131
16. Isacord 40 3971
17. Isacord 40 2674
18. Isacord 40 0111
19. Isacord 40 0108
20. Isacord 40 0132
21. Isacord 40 4174
22. Isacord 40 0020
23. Isacord 40 0015
24. Isacord 40 5833





















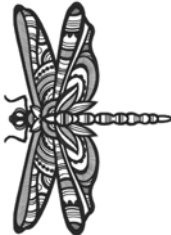











**12791-01L**  203 x 241 mm  
8 x 9.5 inch  34.026



1. Isacord 40 4174
2. Isacord 40 0310
3. Isacord 40 3910
4. Isacord 40 2363
5. Isacord 40 5515
6. Isacord 40 0904
7. Isacord 40 1940
8. Isacord 40 2504
9. Isacord 40 2520
10. Isacord 40 4116



# PREHLAD STEHOVÝCH VZOROV



<b>12676-01</b>  81 x 148 mm 3.2 x 5.8 inch  15.344	<b>Cm263_48</b>  116 x 192 mm 4.6 x 7.6 inch  14.402
<ol style="list-style-type: none"> <li>Isacord 40 2171</li> <li>Isacord 40 2530</li> <li>Isacord 40 2155</li> <li>Isacord 40 2520</li> <li>Isacord 40 2500</li> </ol> 	<ol style="list-style-type: none"> <li>Isacord 40 3151</li> <li>Isacord 40 0532</li> <li>Isacord 40 1755</li> <li>Isacord 40 2171</li> <li>Isacord 40 2761</li> <li>Isacord 40 0015</li> <li>Isacord 40 0020</li> <li>Isacord 40 2155</li> </ol> 
<b>12389-10</b>  53 x 45 mm 2.1 x 1.8 inch  2.784	<b>12760-02</b>  122 x 171 mm 4.8 x 6.7 inch  21.512
<ol style="list-style-type: none"> <li>Isacord 40 0020</li> <li>Yenmet 7003</li> <li>Isacord 40 0170</li> <li>Isacord 40 0811</li> <li>Isacord 40 0940</li> <li>Isacord 40 0800</li> <li>Isacord 40 0713</li> <li>Isacord 40 0933</li> <li>Isacord 40 0020</li> </ol> 	<ol style="list-style-type: none"> <li>Isacord 40 0020</li> </ol> 
<b>Wp415_48</b>  132 x 148 mm 5.2 x 5.8 inch  25.110	 <b>Cm216_48</b>  47 x 67 mm 1.9 x 2.6 inch  5.046
<ol style="list-style-type: none"> <li>Isacord 40 0941</li> <li>Isacord 40 0532</li> <li>Isacord 40 0945</li> <li>Isacord 40 0020</li> </ol> 	<ol style="list-style-type: none"> <li>Isacord 40 1010</li> <li>Isacord 40 0101</li> <li>Isacord 40 0132</li> <li>Isacord 40 0020</li> <li>Isacord 40 0124</li> <li>Isacord 40 1010</li> <li>YLI variations 8012</li> </ol> 
 <b>Cm213_48</b>  58 x 102 mm 2.3 x 4 inch  7.866	<b>Wp421_48</b>  96 x 137 mm 3.8 x 5.4 inch  14.219
<ol style="list-style-type: none"> <li>Isacord 40 1840</li> <li>Isacord 40 1055</li> <li>Isacord 40 1252</li> <li>Isacord 40 0651</li> <li>Isacord 40 0660</li> <li>Isacord 40 0020</li> <li>Isacord 40 1055</li> </ol> 	<ol style="list-style-type: none"> <li>Isacord 40 1161</li> <li>Isacord 40 1876</li> <li>Isacord 40 1154</li> </ol> 
<b>Na248</b>  78 x 73 mm 3.1 x 2.9 inch  10.132	<b>Hd977</b>  98 x 98 mm 3.8 x 3.9 inch  13.738
<ol style="list-style-type: none"> <li>Isacord 40 0101</li> <li>Isacord 40 3971</li> <li>Isacord 40 2220</li> <li>Isacord 40 0132</li> <li>Isacord 40 2051</li> <li>Isacord 40 2155</li> <li>Isacord 40 2320</li> <li>Isacord 40 2220</li> <li>Yenmet 7023</li> </ol> 	<ol style="list-style-type: none"> <li>Isacord 40 3962</li> <li>Isacord 40 0015</li> <li>Isacord 40 0640</li> <li>Isacord 40 0824</li> <li>Isacord 40 2650</li> <li>Isacord 40 0020</li> <li>Isacord 40 0142</li> <li>Isacord 40 0640</li> <li>Isacord 40 0824</li> <li>Isacord 40 2650</li> <li>Isacord 40 2830</li> <li>Isacord 40 1352</li> <li>Yenmet 7029</li> </ol> 

# PREHĽAD STEHOVÝCH VZOROV

**Lj598**  106 x 81 mm  
4.2 x 3.2 inch  15.746



1. Isacord 40 0101
2. Isacord 40 0131
3. Isacord 40 0132
4. Isacord 40 4174
5. Isacord 40 0108
6. Isacord 40 0020
7. Isacord 40 5933
8. Isacord 40 0453



**51274-05**  82 x 177 mm  
3.2 x 7 inch  28.909

1. Isacord 40 2170
2. Isacord 40 1860
3. Isacord 40 2051
4. Isacord 40 0010
5. Isacord 40 0761
6. Isacord 40 1123
7. Isacord 40 2051
8. Isacord 40 1543
9. Isacord 40 4174
10. Isacord 40 0020
11. Isacord 40 0853
12. Isacord 40 0945
13. Isacord 40 4174
14. Isacord 40 0010





**51274-04**  89 x 140 mm  
3.5 x 5.5 inch  33.260

1. Isacord 40 2170
2. Isacord 40 1860
3. Isacord 40 2051
4. Isacord 40 0761
5. Isacord 40 1123
6. Isacord 40 0853
7. Isacord 40 1134
8. Isacord 40 0945
9. Isacord 40 0010
10. Isacord 40 5542
11. Isacord 40 0020
12. Isacord 40 1375
13. Isacord 40 2051
14. Isacord 40 1123
15. Isacord 40 4174
16. Isacord 40 0020
17. Isacord 40 0108
18. Isacord 40 0010





## Ohraničenia a čipky

 **12742-01**  137 x 133 mm  
5.4 x 5.2 inch  41.668



1. Isacord 40 1911



 **12779-02**  87 x 210 mm  
3.4 x 8.3 inch  63.342

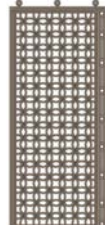

1. Isacord 40 1874

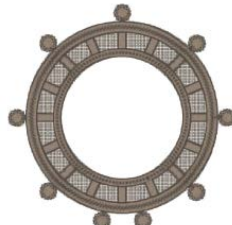

 **12779-05**  76 x 75 mm  
3 x 2.9 inch  8.875

1. Isacord 40 1874



**12837-02**  229 x 229 mm  
9 x 9 inch  21.284

1. Isacord 40 5912





# PREHLAD STEHOVÝCH VZOROV

**12889-09** 133 x 224 mm 5.3 x 8.8 inch 51.499

1. Isacord 40 0017
2. Isacord 40 3652
3. Isacord 40 2650
4. Isacord 40 3030



**12896-05** 116 x 117 mm 4.6 x 4.6 inch 32.525

1. Isacord 40 0781



**82011-30** 107 x 130 mm 4.2 x 5.1 inch 17.281

1. Isacord 40 0660
2. Yenmet 7013



**82011-28** 134 x 99 mm 5.3 x 3.9 inch 23.505

1. Isacord 40 0660
2. Yenmet 7013



**Nb952\_48** 108 x 119 mm 4.3 x 4.7 inch 22.514

1. Isacord 40 0020
2. Isacord 40 4174
3. Isacord 40 0020
4. Isacord 40 4174
5. Isacord 40 0761



**Oc00303** 101 x 110 mm 4 x 4.4 inch 35.018

1. Isacord 40 0015



**12410-08** 80 x 168 mm 3.2 x 6.6 inch 22.500

1. Isacord 40 1874



**12410-07** 115 x 158 mm 4.5 x 6.2 inch 30.450

1. Isacord 40 1874



**12410-15** 29 x 133 mm 1.1 x 5.3 inch 9.439

1. Isacord 40 4752



**12454-05** 117 x 108 mm 4.6 x 4.3 inch 17.499

1. Isacord 40 0015
2. Isacord 40 2650
3. Isacord 40 2155
4. Isacord 40 0015

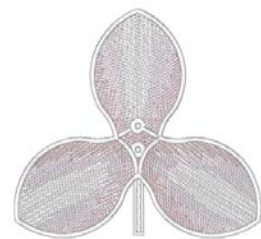

**12454-06** 117 x 48 mm 4.6 x 1.9 inch 11.296

1. Isacord 40 0250
2. Isacord 40 2508
3. Isacord 40 0015
4. Isacord 40 2650
5. Isacord 40 2155
6. Isacord 40 0015
7. Isacord 40 2650

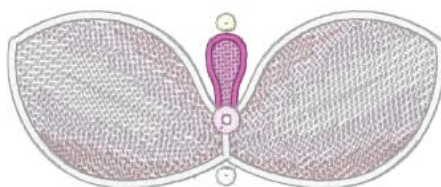

**12454-07** 48 x 57 mm 1.9 x 2.3 inch 6.491

1. Isacord 40 0015
2. Isacord 40 2650
3. Isacord 40 2508
4. Isacord 40 2155
5. Isacord 40 2650



# PREHĽAD STEHOVÝCH VZOROV

 <b>12398-29</b>	 26 x 153 mm 1 x 6 inch	 13.035	 <b>12398-30</b>	 77 x 77 mm 3 x 3 inch	 12.150
---	---	--	---	--	--



1.  Isacord 40 1351





1.  Isacord 40 1351



 <b>12659-01</b>	 45 x 58 mm 1.8 x 2.3 inch	 6.790	 <b>12659-06</b>	 37 x 59 mm 1.4 x 2.3 inch	 6.465
---	--	---	---	--	---

1.  Isacord 40 1352  
2.  Isacord 40 1430





1.  Isacord 40 4625  
2.  Isacord 40 4515



 <b>21021-25</b>	 34 x 71 mm 1.3 x 2.8 inch	 4.748	 <b>12766-08</b>	 86 x 139 mm 3.4 x 5.5 inch	 18.797
---	--	---	---	---	--

1.  Isacord 40 1252



1. Isacord 40 0017  
2. Isacord 40 0017  
3. Isacord 40 0017  
4. Isacord 40 0017  
5.  Yenmet 7005  
6.  Isacord 40 1903





## Mini

<b>12373-08</b>	 16 x 16 mm 0.6 x 0.6 inch	 232	<b>12418-27</b>	 13 x 25 mm 0.5 x 1 inch	 339
-----------------	--	---	-----------------	--	---



1.  Isacord 40 0776



1.  Isacord 40 5822  
2.  Isacord 40 2250



<b>12422-31</b>	 32 x 40 mm 1.3 x 1.6 inch	 2.539	<b>12428-26</b>	 22 x 28 mm 0.9 x 1.1 inch	 377
-----------------	--	---	-----------------	--	---















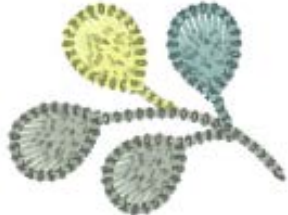





















1.  Isacord 40 1114  
2.  Isacord 40 1311  
3.  Isacord 40 0811



1. Isacord 40 0015



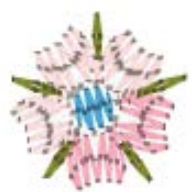











































































# PREHĽAD STEHOVÝCH VZOROV

<b>12508-12</b>  44 x 34 mm 1.8 x 1.3 inch  1.789	<b>12508-21</b>  46 x 60 mm 1.8 x 2.4 inch  2.629
<ol style="list-style-type: none"> <li>1. Isacord 40 4752</li> <li>2. Isacord 40 0352</li> <li>3. Isacord 40 5552</li> </ol> 	<ol style="list-style-type: none"> <li>1. Isacord 40 6133</li> <li>2. Isacord 40 4752</li> <li>3. Isacord 40 5552</li> </ol> 
<b>12508-30</b>  46 x 58 mm 1.8 x 2.3 inch  1.662	<b>12819-02</b>  33 x 30 mm 1.3 x 1.2 inch  1.588
<ol style="list-style-type: none"> <li>1. Isacord 40 0124</li> <li>2. Isacord 40 0352</li> <li>3. Isacord 40 6133</li> </ol> 	<ol style="list-style-type: none"> <li>1. Isacord 40 4071</li> <li>2. Isacord 40 0015</li> <li>3. Isacord 40 0800</li> <li>4. Isacord 40 0020</li> </ol> 
<b>12819-04</b>  30 x 37 mm 1.2 x 1.5 inch  1.396	<b>12819-06</b>  34 x 25 mm 1.4 x 1 inch  914
<ol style="list-style-type: none"> <li>1. Isacord 40 0020</li> <li>2. Isacord 40 2530</li> <li>3. Isacord 40 0800</li> <li>4. Isacord 40 0131</li> </ol> 	<ol style="list-style-type: none"> <li>1. Isacord 40 0970</li> <li>2. Isacord 40 0771</li> <li>3. Isacord 40 0945</li> <li>4. Isacord 40 1725</li> </ol> 
<b>12819-14</b>  31 x 30 mm 1.2 x 1.2 inch  999	<b>12819-17</b>  32 x 34 mm 1.3 x 1.4 inch  1.277
<ol style="list-style-type: none"> <li>1. Isacord 40 0015</li> <li>2. Isacord 40 2530</li> <li>3. Isacord 40 6141</li> <li>4. Isacord 40 0020</li> </ol> 	<ol style="list-style-type: none"> <li>1. Isacord 40 3830</li> <li>2. Isacord 40 3730</li> <li>3. Isacord 40 5531</li> </ol> 
<b>12822-06</b>  34 x 36 mm 1.3 x 1.4 inch  1.083	<b>12822-07</b>  32 x 38 mm 1.3 x 1.5 inch  1.781
<ol style="list-style-type: none"> <li>1. Isacord 40 5510</li> <li>2. Isacord 40 5822</li> <li>3. Isacord 40 3901</li> <li>4. Isacord 40 2152</li> <li>5. Isacord 40 0904</li> <li>6. Isacord 40 2171</li> <li>7. Isacord 40 4114</li> </ol> 	<ol style="list-style-type: none"> <li>1. Isacord 40 3901</li> <li>2. Isacord 40 5822</li> <li>3. Isacord 40 4114</li> <li>4. Isacord 40 0015</li> </ol> 
<b>12822-13</b>  28 x 28 mm 1.1 x 1.1 inch  909	<b>12836-35</b>  45 x 46 mm 1.8 x 1.8 inch  2.190
<ol style="list-style-type: none"> <li>1. Isacord 40 2155</li> <li>2. Isacord 40 2152</li> <li>3. Isacord 40 3901</li> <li>4. Isacord 40 0015</li> <li>5. Isacord 40 6043</li> </ol> 	<ol style="list-style-type: none"> <li>1. Isacord 40 1900</li> <li>2. Isacord 40 2011</li> <li>3. Isacord 40 5833</li> <li>4. Isacord 40 0010</li> </ol> 



# PREHĽAD STEHOVÝCH VZOROV

<b>12903-07</b>  21 x 45 mm 0.8 x 1.8 inch  741	<b>51204-22</b>  23 x 27 mm 0.9 x 1.1 inch  971
<ol style="list-style-type: none"> <li>1.  Isacord 40 4740</li> <li>2.  Isacord 40 5115</li> <li>3.  Isacord 40 3150</li> </ol> 	<ol style="list-style-type: none"> <li>1.  Isacord 40 2723</li> </ol> 
<b>51215-18</b>  30 x 29 mm 1.2 x 1.1 inch  994	<b>51253-07</b>  24 x 42 mm 0.9 x 1.7 inch  1.008
<ol style="list-style-type: none"> <li>1.  Isacord 40 6011</li> <li>2.  Isacord 40 1904</li> <li>3.  Isacord 40 5912</li> <li>4.  Isacord 40 5633</li> </ol> 	<ol style="list-style-type: none"> <li>1.  Isacord 40 0506</li> <li>2.  Isacord 40 2160</li> <li>3.  Isacord 40 2530</li> <li>4.  Isacord 40 2520</li> </ol> 
<b>51253-08</b>  26 x 41 mm 1 x 1.6 inch  937	<b>51253-13</b>  34 x 33 mm 1.4 x 1.3 inch  1.471
<ol style="list-style-type: none"> <li>1.  Isacord 40 0741</li> <li>2.  Isacord 40 0506</li> <li>3.  Isacord 40 0520</li> </ol> 	<ol style="list-style-type: none"> <li>1.  Isacord 40 0670</li> <li>2.  Isacord 40 0506</li> <li>3.  Isacord 40 1030</li> <li>4.  Isacord 40 4174</li> <li>5.  Isacord 40 2520</li> </ol> 
<b>51253-20</b>  26 x 24 mm 1 x 0.9 inch  816	<b>82006-17</b>  35 x 37 mm 1.4 x 1.4 inch  3.133
<ol style="list-style-type: none"> <li>1.  Isacord 40 0506</li> <li>2.  Isacord 40 1030</li> <li>3.  Isacord 40 0741</li> </ol> 	<ol style="list-style-type: none"> <li>1.  Isacord 40 0660</li> <li>2.  Isacord 40 0832</li> <li>3.  Isacord 40 1526</li> <li>4.  Isacord 40 4421</li> <li>5.  Isacord 40 4174</li> </ol> 
<b>82015-23</b>  54 x 54 mm 2.1 x 2.1 inch  2.980	<b>Cj587</b>  24 x 33 mm 0.9 x 1.3 inch  1.919
<ol style="list-style-type: none"> <li>1.  Isacord 40 2152</li> <li>2.  Isacord 40 0874</li> <li>3.  Isacord 40 0532</li> <li>4.  Isacord 40 0453</li> </ol> 	<ol style="list-style-type: none"> <li>1.  Isacord 40 2171</li> <li>2.  Isacord 40 1840</li> <li>3.  Isacord 40 5610</li> </ol> 
<b>Nv104</b>  34 x 31 mm 1.4 x 1.2 inch  1.854	<b>Oc86069</b>  18 x 21 mm 0.7 x 0.8 inch  441
<ol style="list-style-type: none"> <li>1.  Isacord 40 3600</li> <li>2.  Isacord 40 0015</li> <li>3.  Isacord 40 1902</li> </ol> 	<ol style="list-style-type: none"> <li>1.  Isacord 40 3962</li> <li>2.  Isacord 40 3641</li> </ol> 

# PREHLAD STEHOVÝCH VZOROV

Oc86074



15 x 15 mm  
0.6 x 0.6 inch



359

1. Isacord 40 2155
2. Isacord 40 2764



## Príslovia

51284-06



114 x 83 mm  
4.5 x 3.3 inch



7.428

1. Isacord 40 1114
2. Isacord 40 0221
3. Isacord 40 6043
4. Isacord 40 4643
5. Isacord 40 0221



12738-01



126 x 121 mm  
5 x 4.8 inch



16.138

1. Isacord 40 4152
2. Isacord 40 0643
3. Isacord 40 5610
4. Isacord 40 2500
5. Isacord 40 2944



12738-03



113 x 139 mm  
4.4 x 5.5 inch



25.182

1. Isacord 40 2500
2. Isacord 40 4152
3. Isacord 40 0643
4. Isacord 40 0015
5. Isacord 40 2944
6. Isacord 40 5610



12913-10L



127 x 178 mm  
5 x 7 inch



3.929

1. Isacord 40 0015
2. Isacord 40 0132
3. Isacord 40 0832
4. Isacord 40 4423
5. Isacord 40 1600
6. Isacord 40 0132



51248-12S



110 x 171 mm  
4.4 x 6.7 inch



9.750

1. Isacord 40 3902
2. Isacord 40 3630
3. Isacord 40 3630
4. Isacord 40 2723
5. Isacord 40 3902
6. Isacord 40 2715
7. Isacord 40 0922
8. Isacord 40 3645



51278-05



100 x 131 mm  
3.9 x 5.1 inch



10.789

1. Isacord 40 1260
2. Isacord 40 0731



12449-02



112 x 139 mm  
4.4 x 5.5 inch



8.357

1. Isacord 40 2920
2. Isacord 40 0504
3. Isacord 40 0015
4. Isacord 40 2830

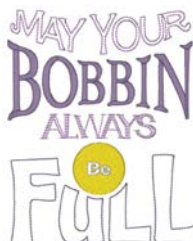

51300-01



127 x 155 mm  
5 x 6.1 inch





























































































12.912

1. Isacord 40 4740
2. Isacord 40 1362
3. Isacord 40 0520
4. Isacord 40 1860
5. Isacord 40 2550
6. Isacord 40 2508
7. Isacord 40 4531
8. Isacord 40 1220
9. Isacord 40 0704
10. Isacord 40 1753
11. Isacord 40 4220





# PREHLAD STEHOVÝCH VZOROV

<b>12473-06</b>	 133 x 120 mm 5.3 x 4.7 inch  11.358	<b>51300-02</b>	 135 x 155 mm 5.3 x 6.1 inch  13.846
<ol style="list-style-type: none"> <li>1.  Isacord 40 4610</li> <li>2.  Isacord 40 5633</li> </ol>		<ol style="list-style-type: none"> <li>1.  Isacord 40 4740</li> <li>2.  Isacord 40 1220</li> <li>3.  Isacord 40 4220</li> <li>4.  Isacord 40 0520</li> <li>5.  Isacord 40 1753</li> <li>6.  Isacord 40 0704</li> <li>7.  Isacord 40 0015</li> <li>8.  Isacord 40 2550</li> <li>9.  Isacord 40 2508</li> <li>10.  Isacord 40 4531</li> </ol>	
<b>51300-04</b>	 106 x 173 mm 4.2 x 6.8 inch  12.911	<b>51300-10</b>	 110 x 147 mm 4.3 x 5.8 inch  8.359
<ol style="list-style-type: none"> <li>1.  Isacord 40 4740</li> <li>2.  Isacord 40 2550</li> <li>3.  Isacord 40 1362</li> <li>4.  Isacord 40 1220</li> <li>5.  Isacord 40 2508</li> <li>6.  Isacord 40 4220</li> <li>7.  Isacord 40 4531</li> </ol>		<ol style="list-style-type: none"> <li>1.  Isacord 40 1362</li> <li>2.  Isacord 40 1220</li> <li>3.  Isacord 40 2550</li> <li>4.  Isacord 40 2508</li> <li>5.  Isacord 40 4740</li> <li>6.  Isacord 40 4220</li> <li>7.  Isacord 40 0520</li> <li>8.  Isacord 40 0704</li> <li>9.  Isacord 40 4531</li> </ol>	
<b>51300-11</b>	 131 x 136 mm 5.1 x 5.4 inch  16.730	<b>19999-002</b>	 125 x 136 mm 4.9 x 5.4 inch  10.184
<ol style="list-style-type: none"> <li>1.  Isacord 40 4220</li> <li>2.  Isacord 40 2550</li> <li>3.  Isacord 40 0520</li> <li>4.  Isacord 40 2508</li> <li>5.  Isacord 40 1362</li> <li>6.  Isacord 40 4740</li> <li>7.  Isacord 40 4531</li> <li>8.  Isacord 40 1860</li> <li>9.  Isacord 40 1753</li> </ol>		<ol style="list-style-type: none"> <li>1.  Isacord 40 0015</li> <li>2.  Isacord 40 0015</li> <li>3.  Isacord 40 0015</li> </ol>	
<b>Nb934_48</b>	 132 x 165 mm 5.2 x 6.5 inch  9.168	<b>Nb935_48</b>	 104 x 169 mm 4.1 x 6.6 inch  10.171
<ol style="list-style-type: none"> <li>1.  Isacord 40 2241</li> <li>2.  Isacord 40 1154</li> <li>3.  Isacord 40 1346</li> <li>4.  Isacord 40 1161</li> <li>5.  Isacord 40 2222</li> <li>6.  Isacord 40 5833</li> <li>7.  Isacord 40 1154</li> <li>8.  Isacord 40 2241</li> </ol>		<ol style="list-style-type: none"> <li>1.  Isacord 40 2222</li> <li>2.  Isacord 40 1346</li> <li>3.  Isacord 40 0232</li> <li>4.  Isacord 40 1154</li> <li>5.  Isacord 40 5833</li> <li>6.  Isacord 40 2241</li> </ol>	
<b>12490-03</b>	 118 x 113 mm 4.6 x 4.5 inch  6.669	<b>12490-04</b>	 146 x 122 mm 5.8 x 4.8 inch  8.724
<ol style="list-style-type: none"> <li>1.  Isacord 40 0108</li> <li>2.  Isacord 40 3641</li> <li>3.  Isacord 40 3652</li> </ol>		<ol style="list-style-type: none"> <li>1.  Isacord 40 0108</li> <li>2.  Isacord 40 3641</li> <li>3.  Isacord 40 3652</li> </ol>	

















# PREHLAD STEHOVÝCH VZOROV

**12490-05**  126 x 104 mm  
4.9 x 4.1 inch  6.148

1.  Isacord 40 0108
2.  Isacord 40 3641
3.  Isacord 40 3652

















**51209-02**  171 x 196 mm  
6.7 x 7.7 inch  43.385

1.  Isacord 40 0020
2.  Isacord 40 4410
3.  Isacord 40 4643
4.  Isacord 40 4610
5.  Isacord 40 3030
6.  Isacord 40 3150
7.  Isacord 40 2920
8.  Isacord 40 0020
9.  Isacord 40 0010
10.  Isacord 40 0608
11.  Isacord 40 0904
12.  Isacord 40 1321
13.  Isacord 40 1912
14.  Isacord 40 1902
15.  Isacord 40 1725
16.  Isacord 40 0020
17.  Isacord 40 0010



**51209-04**  146 x 216 mm  
5.7 x 8.5 inch  56.779

1.  Isacord 40 0020
2.  Isacord 40 4643
3.  Isacord 40 4410
4.  Isacord 40 4610
5.  Isacord 40 4643
6.  Isacord 40 0182
7.  Isacord 40 0020
8.  Isacord 40 0608
9.  Isacord 40 0904
10.  Isacord 40 1321
11.  Isacord 40 1912
12.  Isacord 40 1902
13.  Isacord 40 1725
14.  Isacord 40 0020
15.  Isacord 40 0010



## Šport a hobby

**12796-03L**  194 x 278 mm  
7.6 x 10.9 inch  31.215

1.  Isacord 40 1904









**12800-05S**  123 x 150 mm  
4.8 x 5.9 inch  11.476

1.  Isacord 40 0015









**51217-05L**  159 x 210 mm  
6.3 x 8.3 inch  28.887

1.  Isacord 40 3040
2.  Isacord 40 0842
3.  Isacord 40 0660
4.  Isacord 40 0853
5.  Isacord 40 0138
6.  Isacord 40 3971
7.  Isacord 40 2250
8.  Isacord 40 0020



**12932-07**  127 x 178 mm  
5 x 7 inch  13.885

1.  Isacord 40 1010
2.  Isacord 40 1010
3.  Isacord 40 0101
4.  Isacord 40 1921
5.  Isacord 40 1921
6.  Isacord 40 0101





# PREHĽAD STEHOVÝCH VZOROV

**12611-08** 80 x 120 mm 3.1 x 4.7 inch 5.770

1. Applique 1
2. Applique 2
3. Applique 1
4. Applique 2
5. Isacord 40 1154
6. Isacord 40 5440
7. Isacord 40 1902



**12611-18** 130 x 158 mm 5.1 x 6.2 inch 8.045

1. Applique 1
2. Applique 2
3. Isacord 40 0151
4. Isacord 40 5440

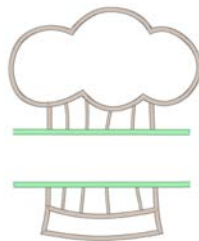

**82014-28** 142 x 117 mm 5.6 x 4.6 inch 26.582

1. Applique 1
2. Applique 2
3. Isacord 40 0105
4. Isacord 40 0020
5. Isacord 40 4073
6. Isacord 40 1902



**Be790606** 100 x 86 mm 3.9 x 3.4 inch 7.445

1. Isacord 40 0020
2. Isacord 40 1306



YOGA

**Be790603** 80 x 75 mm 3.2 x 2.9 inch 11.824

1. Isacord 40 0015
2. Isacord 40 3654



**12472-01** 138 x 142 mm 5.4 x 5.6 inch 23.233

1. Isacord 40 2504
2. Isacord 40 3901
3. Isacord 40 5610
4. Isacord 40 4240
5. Isacord 40 0015
6. Isacord 40 0015
7. Isacord 40 1123
8. Isacord 40 0761
9. Isacord 40 1902
10. Isacord 40 2504
11. Isacord 40 3901
12. Isacord 40 5610
13. Isacord 40 4240
14. Isacord 40 1300



**Be790608** 80 x 80 mm 3.2 x 3.1 inch 7.937

1. Isacord 40 0020



**Nx737** 72 x 99 mm 2.8 x 3.9 inch 10.793

1. Isacord 40 0015
2. Yenmet 7005
3. Isacord 40 3962
4. Isacord 40 0020



**Nx741** 80 x 78 mm 3.1 x 3.1 inch 11.206

1. Isacord 40 0131
2. Isacord 40 0111
3. Isacord 40 0970
4. Isacord 40 0015
5. Isacord 40 3971
6. Yenmet 7009
7. Yenmet 7003
8. Isacord 40 4230
9. Isacord 40 4174



**12383-18** 91 x 171 mm 3.6 x 6.7 inch 5.182

1. Isacord 40 4174



# PREHĽAD STEHOVÝCH VZOROV

**Be790602**



80 x 75 mm  
3.1 x 3 inch



10.169

1. Isacord 40 5643
2. Isacord 40 5912
3. Isacord 40 0015



## Rámiky

**12383-09**



113 x 77 mm  
4.4 x 3 inch



4.757

1. Isacord 40 0020
2. Isacord 40 4174
3. Isacord 40 0608
4. Isacord 40 2101
5. Isacord 40 1600
6. Isacord 40 0015
7. Isacord 40 4174

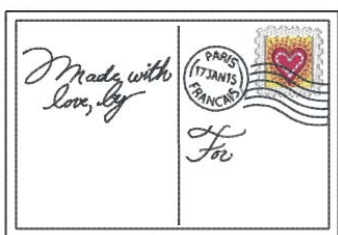

**12621-19**



155 x 104 mm  
6.1 x 4.1 inch



8.360

1. Isacord 40 0015
2. Isacord 40 0015
3. Isacord 40 0721
4. Isacord 40 4620
5. Isacord 40 0352
6. Isacord 40 0152
7. Isacord 40 0672
8. Isacord 40 4620
9. Isacord 40 0015

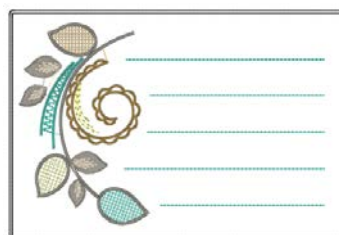

**12621-04**



155 x 104 mm  
6.1 x 4.1 inch



3.803

1. Isacord 40 0015
2. Isacord 40 0015
3. Isacord 40 0020
4. Isacord 40 2051
5. Isacord 40 0015
6. Isacord 40 4174
7. Isacord 40 2051
8. Isacord 40 0015

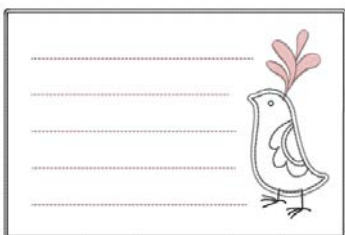

**12621-05**



155 x 104 mm  
6.1 x 4.1 inch



5.811

1. Isacord 40 0015
2. Isacord 40 0015
3. Isacord 40 0933
4. Isacord 40 1252
5. Isacord 40 1252
6. Isacord 40 0015



**12621-09**



155 x 104 mm  
6.1 x 4.1 inch



5.520

1. Isacord 40 0015
2. Isacord 40 0015
3. Isacord 40 0504
4. Isacord 40 0542
5. Isacord 40 0542
6. Isacord 40 0015

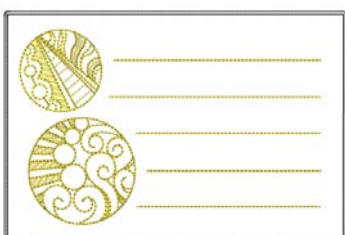

**12621-02**



155 x 104 mm  
6.1 x 4.1 inch



5.558

1. Isacord 40 0020
2. Isacord 40 0020
3. Isacord 40 0811
4. Isacord 40 4952
5. Isacord 40 1921
6. Isacord 40 4952
7. Isacord 40 0020

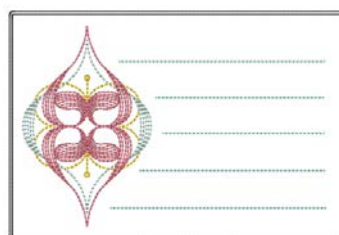

**80090-26**



124 x 129 mm  
4.9 x 5.1 inch



6.087

1. Applique 1
2. Applique 2
3. Applique 1
4. Applique 2
5. Isacord 40 4103
6. Isacord 40 2508

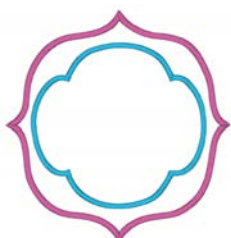

**12611-27**



137 x 137 mm  
5.4 x 5.4 inch



3.961

1. Applique 1
2. Applique 2
3. Isacord 40 5440

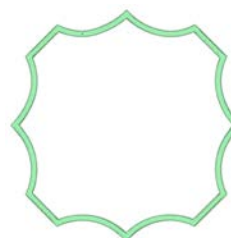









# PREHĽAD STEHOVÝCH VZOROV

<b>12611-28</b>  140 x 140 mm 5.5 x 5.5 inch  3.649	<b>12649-05</b>  91 x 88 mm 3.6 x 3.5 inch  9.087
<ol style="list-style-type: none"> <li>1. Applique 1</li> <li>2. Applique 2</li> <li>3. Isacord 40 0703</li> </ol> 	<ol style="list-style-type: none"> <li>1. Applique 1</li> <li>2. Applique 2</li> <li>3. Isacord 40 1840</li> <li>4. Isacord 40 1860</li> <li>5. Isacord 40 0015</li> </ol> 
<b>12606-26</b>  139 x 139 mm 5.5 x 5.5 inch  5.211	<b>12606-33</b>  43 x 70 mm 1.7 x 2.8 inch  2.376
<ol style="list-style-type: none"> <li>1. Isacord 40 0670</li> <li>2. Isacord 40 0670</li> <li>3. Isacord 40 0670</li> </ol> 	<ol style="list-style-type: none"> <li>1. Isacord 40 0670</li> <li>2. Isacord 40 0670</li> <li>3. Isacord 40 0670</li> </ol> 
<b>12606-37</b>  46 x 78 mm 1.8 x 3.1 inch  2.692	<b>12611-21</b>  72 x 156 mm 2.8 x 6.1 inch  11.513
<ol style="list-style-type: none"> <li>1. Isacord 40 0670</li> <li>2. Isacord 40 0670</li> <li>3. Isacord 40 0670</li> </ol> 	<ol style="list-style-type: none"> <li>1. Applique 1</li> <li>2. Applique 2</li> <li>3. Isacord 40 1703</li> </ol> 
<b>12611-23</b>  72 x 156 mm 2.8 x 6.1 inch  12.817	<b>12611-22</b>  72 x 156 mm 2.8 x 6.1 inch  12.504
<ol style="list-style-type: none"> <li>1. Applique 1</li> <li>2. Applique 2</li> <li>3. Isacord 40 1902</li> </ol> 	<ol style="list-style-type: none"> <li>1. Applique 1</li> <li>2. Applique 2</li> <li>3. Isacord 40 1703</li> </ol> 
<b>12611-24</b>  72 x 156 mm 2.8 x 6.1 inch  12.613	<b>Nz195</b>  77 x 77 mm 3 x 3 inch  15.343
<ol style="list-style-type: none"> <li>1. Applique 1</li> <li>2. Applique 2</li> <li>3. Isacord 40 1902</li> </ol> 	<ol style="list-style-type: none"> <li>1. Isacord 40 0660</li> <li>2. Isacord 40 0713</li> <li>3. Isacord 40 2153</li> <li>4. Isacord 40 1362</li> <li>5. Isacord 40 0870</li> <li>6. Isacord 40 2830</li> <li>7. Isacord 40 1725</li> <li>8. Isacord 40 4071</li> </ol> 



# PREHLAD STEHOVÝCH VZOROV

















**Nx763**  87 x 72 mm  
3.4 x 2.8 inch  14.953

1.  Isacord 40 2155
2.  Isacord 40 0520
3.  Isacord 40 1921
4.  Isacord 40 5912
5.  Isacord 40 5510
6.  Isacord 40 3040
7.  Isacord 40 0310
8.  Isacord 40 3910
9.  Isacord 40 0442
10.  Isacord 40 2830







## Ročné obdobia

**Hd300**  91 x 99 mm  
3.6 x 3.9 inch  13.754

1. Isacord 40 0015
2.  Isacord 40 3901
3. Isacord 40 0015
4.  Isacord 40 3650
5.  Isacord 40 3901
6.  Isacord 40 0250
7.  Isacord 40 2830
8.  Isacord 40 3743
9.  Isacord 40 0800
10.  Isacord 40 1902
11.  Isacord 40 0853
12.  Isacord 40 3600
13.  Isacord 40 1430
14.  Isacord 40 5531
15.  Isacord 40 0811
16.  Isacord 40 0660
17.  Isacord 40 4174
18.  Yenmet 7029









**12417-10**  113 x 136 mm  
4.5 x 5.4 inch  8.635

1.  Isacord 40 0811
2.  Isacord 40 0721
3.  Isacord 40 1032
4.  Isacord 40 0345

















 **12629-18**  67 x 91 mm  
2.6 x 3.6 inch  5.944

1.  Isacord 40 4220
2.  Isacord 40 4220
3.  Isacord 40 4220
4.  Isacord 40 4220
5.  Isacord 40 4220
6.  Isacord 40 4421
7. Isacord 40 0015
8.  Isacord 40 4240



 **12677-03**  148 x 104 mm  
5.8 x 4.1 inch  7.927

1.  Isacord 40 0108
2.  Isacord 40 0108
3.  Isacord 40 0108
4.  Isacord 40 0108
5.  Isacord 40 0108
6.  Isacord 40 0108
7.  Isacord 40 0108
8.  Isacord 40 0108
9.  Isacord 40 0108
10.  Isacord 40 5050
11.  Isacord 40 1010
12.  Isacord 40 1332
13.  Isacord 40 4610
14.  Isacord 40 0132















**12796-04L**  204 x 259 mm  
8 x 10.2 inch  18.337

1.  Isacord 40 1904





**12836-12**  112 x 165 mm  
4.4 x 6.5 inch  18.687



1.  Isacord 40 1161
2.  Isacord 40 5833
3.  Isacord 40 5643
4.  Isacord 40 2011
5.  Isacord 40 2152
6.  Isacord 40 1900
7.  Isacord 40 5643
8.  Isacord 40 5833
9.  Isacord 40 0453
10.  Isacord 40 5832
11. Isacord 40 0010
12.  Isacord 40 3963
13.  Isacord 40 2011





# PREHĽAD STEHOVÝCH VZOROV

**12836-17**  107 x 134 mm  
4.2 x 5.3 inch  17.387



1. Isacord 40 1761
2. Isacord 40 2051
3. Isacord 40 0020
4. Isacord 40 1900
5. Isacord 40 2011
6. Isacord 40 0010
7. Isacord 40 0142
8. Isacord 40 2011

**12861-09L**  178 x 253 mm  
7 x 10 inch  32.697



1. Isacord 40 0640
2. Isacord 40 1030
3. Isacord 40 2640
4. Isacord 40 1840
5. Isacord 40 0506
6. Isacord 40 1102
7. Isacord 40 2721

**12895-02L**  127 x 178 mm  
5 x 7 inch  7.610



1. Isacord 40 0010
2. Isacord 40 3730
3. Isacord 40 5440
4. Isacord 40 5210
5. Isacord 40 5740
6. Isacord 40 4174

**51211-15**  135 x 153 mm  
5.3 x 6 inch  31.240



1. Isacord 40 2123
2. Isacord 40 2123
3. Isacord 40 2123
4. Isacord 40 2123
5. Isacord 40 2123
6. Isacord 40 2123
7. Isacord 40 2123
8. Isacord 40 2123
9. Isacord 40 2123
10. Isacord 40 5832
11. Isacord 40 0352
12. Isacord 40 4074
13. Isacord 40 4174
14. Isacord 40 0020
15. Isacord 40 0700
16. Isacord 40 1760
17. Isacord 40 3815
18. Isacord 40 6141
19. Isacord 40 5833
20. Isacord 40 4122
21. Isacord 40 0015
22. Isacord 40 3732
23. Isacord 40 4101
24. Isacord 40 1904
25. Isacord 40 5832
26. Isacord 40 0640
27. Isacord 40 2115
28. Isacord 40 0184
29. Isacord 40 5944
30. Isacord 40 1760
31. Isacord 40 0874
32. Isacord 40 0142

**51216-11**  114 x 170 mm  
4.5 x 6.7 inch  19.771



1. Isacord 40 3971
2. Isacord 40 5050
3. Isacord 40 1532
4. Isacord 40 0020
5. Isacord 40 2155
6. Isacord 40 2300
7. Isacord 40 5115
8. Isacord 40 2711
9. Isacord 40 1753
10. Isacord 40 2300
11. Isacord 40 0015
12. Isacord 40 1840

**51252-02**  97 x 125 mm  
3.8 x 4.9 inch  24.063

1. Isacord 40 2152
2. Isacord 40 0015
3. Isacord 40 4430
4. Isacord 40 2152
5. Isacord 40 0015
6. Isacord 40 0702
7. Isacord 40 0020

























































































**51270-04**  125 x 207 mm  
4.9 x 8.1 inch  16.828

1. Isacord 40 4740
2. Isacord 40 2155
3. Isacord 40 5115
4. Isacord 40 4740
5. Isacord 40 0904
6. Isacord 40 1730
7. Isacord 40 0506
8. Isacord 40 0520
9. Isacord 40 0138



**51287-06**  76 x 103 mm  
3 x 4.1 inch  4.474



1. Isacord 40 3644
2. Isacord 40 3910
3. Isacord 40 3114
4. Isacord 40 2732
5. Isacord 40 0345
6. Isacord 40 0501

# PREHĽAD STEHOVÝCH VZOROV



<b>82031-24</b>  123 x 119 mm 4.8 x 4.7 inch  23.676	<b>Cm547_48</b>  97 x 122 mm 3.8 x 4.8 inch  18.516
<ol style="list-style-type: none"> <li>1.  Isacord 40 5050</li> <li>2.  Isacord 40 0015</li> <li>3.  Isacord 40 0622</li> <li>4.  Isacord 40 1321</li> <li>5.  Isacord 40 1114</li> <li>6.  Isacord 40 2171</li> <li>7.  Isacord 40 3444</li> <li>8.  Isacord 40 1753</li> <li>9.  Isacord 40 2171</li> </ol> 	<ol style="list-style-type: none"> <li>1.  Isacord 40 0182</li> <li>2.  Isacord 40 0015</li> <li>3.  Isacord 40 5531</li> <li>4.  Isacord 40 0142</li> <li>5.  Isacord 40 6031</li> <li>6.  Isacord 40 0108</li> <li>7.  Isacord 40 5101</li> <li>8.  Isacord 40 6011</li> <li>9.  Isacord 40 4122</li> <li>10.  Isacord 40 4103</li> <li>11.  Isacord 40 0111</li> <li>12.  Yenmet 7030</li> <li>13.  Isacord 40 3902</li> <li>14.  Isacord 40 0020</li> </ol> 
<b>Hg298_48</b>  65 x 112 mm 2.6 x 4.4 inch  1.878	<b>Nb768_48</b>  125 x 113 mm 4.9 x 4.4 inch  7.109
<ol style="list-style-type: none"> <li>1.  Isacord 40 2101</li> </ol> 	<ol style="list-style-type: none"> <li>1.  Isacord 40 0651</li> <li>2.  Yenmet 7037</li> </ol> 
 <b>82023-14</b>  119 x 123 mm 4.7 x 4.8 inch  14.989	<b>82023-15</b>  124 x 152 mm 4.9 x 6 inch  9.577
<ol style="list-style-type: none"> <li>1.  Isacord 40 1753</li> <li>2.  Isacord 40 1753</li> <li>3.  Isacord 40 1753</li> <li>4.  Isacord 40 0010</li> <li>5.  Isacord 40 5100</li> <li>6.  Isacord 40 5210</li> <li>7.  Isacord 40 5220</li> <li>8.  Isacord 40 2101</li> <li>9.  Isacord 40 1753</li> </ol> 	<ol style="list-style-type: none"> <li>1.  Isacord 40 5210</li> <li>2.  Isacord 40 5220</li> <li>3.  Isacord 40 5100</li> <li>4.  Isacord 40 1805</li> <li>5.  Isacord 40 2101</li> <li>6.  Isacord 40 1753</li> </ol> 
<b>82023-13</b>  106 x 156 mm 4.2 x 6.1 inch  11.315	<b>Hg795_48</b>  89 x 164 mm 3.5 x 6.5 inch  3.453
<ol style="list-style-type: none"> <li>1.  Isacord 40 5220</li> <li>2.  Isacord 40 1753</li> <li>3.  Isacord 40 1805</li> <li>4.  Isacord 40 2101</li> <li>5.  Isacord 40 5210</li> <li>6.  Isacord 40 5100</li> </ol> 	<ol style="list-style-type: none"> <li>1.  Isacord 40 5730</li> <li>2.  Isacord 40 5513</li> <li>3.  Isacord 40 4430</li> <li>4.  Isacord 40 1032</li> <li>5.  Isacord 40 1900</li> <li>6.  Isacord 40 4113</li> </ol> 
 <b>12597-16</b>  88 x 85 mm 3.5 x 3.3 inch  15.862	<b>12858-04</b>  159 x 164 mm 6.3 x 6.4 inch  16.385
<ol style="list-style-type: none"> <li>1.  Isacord 40 0904</li> <li>2.  Isacord 40 0940</li> </ol> 	<ol style="list-style-type: none"> <li>1.  Isacord 40 0015</li> <li>2.  Isacord 40 0015</li> </ol> 





















# PREHLAD STEHOVÝCH VZOROV

**80009-17**  86 x 130 mm  
3.4 x 5.1 inch  6.582

1.  Isacord 40 5934
2.  Isacord 40 5866
3.  Isacord 40 5934





























**He255**  133 x 127 mm  
5.2 x 5 inch  17.198

1.  Isacord 40 0111
2.  Isacord 40 1701
3.  Isacord 40 1800
4.  Isacord 40 1701
5.  Isacord 40 1800
6.  Isacord 40 2640
7.  Isacord 40 5650
8.  Isacord 40 5610
9.  Isacord 40 0015
10.  Isacord 40 0111
11.  Isacord 40 0800
12.  Isacord 40 3910
13.  Isacord 40 0800
14.  Isacord 40 0940
15.  Isacord 40 0651
16.  Isacord 40 0832
17.  Isacord 40 0651
18.  Isacord 40 0832
19.  Isacord 40 3650
20.  Isacord 40 1351
21.  Isacord 40 0108

















**He252**  88 x 145 mm  
3.5 x 5.7 inch  12.251

1.  Isacord 40 1902
2.  Isacord 40 1701
3.  Isacord 40 1902
4.  Isacord 40 0532
5.  Isacord 40 0842
6.  Isacord 40 0532
7.  Isacord 40 0842
8.  Isacord 40 1902
9.  Isacord 40 0651
10.  Isacord 40 1123
11.  Isacord 40 5220
12.  Isacord 40 5210
13.  Isacord 40 5422
14.  Isacord 40 0101
15.  Isacord 40 1430
16.  Isacord 40 1725
17.  Isacord 40 0520
18.  Isacord 40 0824
19.  Isacord 40 3910
20.  Isacord 40 3650
21.  Isacord 40 3910
22.  Isacord 40 1902
23.  Isacord 40 3650
24.  Isacord 40 1123
25.  Isacord 40 5324
26.  Isacord 40 1154













**Hg746\_48**  112 x 138 mm  
4.4 x 5.4 inch  17.815

1.  Isacord 40 3040
2.  Applique 1
3.  Applique 2
4.  Isacord 40 0221
5.  Applique 1
6.  Applique 2
7.  Isacord 40 0142
8.  Isacord 40 0108
9.  Applique 1
10.  Applique 2
11.  Isacord 40 0800
12.  Isacord 40 0020
13.  Isacord 40 1200
14.  Isacord 40 0020
15.  Isacord 40 0670



















**Rc514**  74 x 99 mm  
2.9 x 3.9 inch  15.603

1.  Isacord 40 1172
2.  Isacord 40 0842
3.  Isacord 40 0651
4.  Isacord 40 0821
5.  Isacord 40 0941
6.  Isacord 40 0101
7.  Isacord 40 0640
8.  Isacord 40 3910
9.  Isacord 40 4103
10.  Isacord 40 3522
11.  Isacord 40 0842









**Hg747\_48**  124 x 147 mm  
4.9 x 5.8 inch  18.378

1.  Isacord 40 0970
2.  Isacord 40 3770
3.  Isacord 40 5912
4.  Isacord 40 0520
5.  Isacord 40 0811
6.  Isacord 40 3350
7.  Isacord 40 3040
8.  Applique 1
9.  Applique 2
10.  Applique 1
11.  Applique 2
12.  Applique 1
13.  Applique 2
14.  Isacord 40 4073
15.  Isacord 40 0020
16.  Isacord 40 1200
17.  Isacord 40 0101



**Hg806\_48**  28 x 170 mm  
1.1 x 6.7 inch  4.988

1.  Isacord 40 2530
2.  Isacord 40 1900
3.  Isacord 40 5730
4.  Isacord 40 1114
5.  Isacord 40 4430
6.  Isacord 40 4113





























**12415-32**  80 x 191 mm  
3.1 x 7.5 inch  10.937

1.  YLI variations 8019

































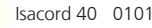





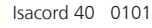
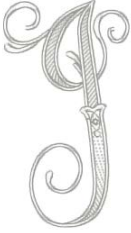
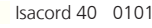





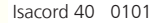

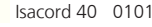





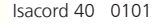

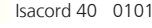
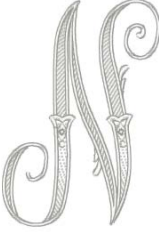



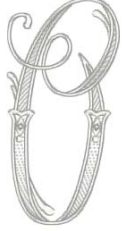

# PREHLAD STEHOVÝCH VZOROV

<b>12415-29</b>  108 x 172 mm 4.3 x 6.8 inch  4.814	<b>12655-14</b>  164 x 110 mm 6.4 x 4.4 inch  16.122
1.  YLI variations 8019 	1.  Isacord 40 1115 2.  Isacord 40 1055 
<b>12861-02L</b>  190 x 219 mm 7.5 x 8.6 inch  24.122	<b>51248-02L</b>  197 x 206 mm 7.7 x 8.1 inch  17.453
1.  Isacord 40 2640 2.  Isacord 40 2721 3.  Isacord 40 3815 4.  Isacord 40 3962 5.  Isacord 40 2721 	1.  Isacord 40 3902 2.  Isacord 40 3630 3.  Isacord 40 2723 4.  Isacord 40 3902 5.  Isacord 40 3630 6.  Isacord 40 2715 



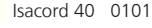

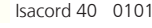



























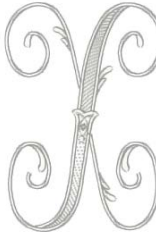













## Pôvabné monogramy

<b>12587-01</b>  59 x 90 mm 2.3 x 3.5 inch  6.471	<b>12587-02</b>  52 x 90 mm 2.1 x 3.5 inch  6.938
1.  Isacord 40 0101 	1.  Isacord 40 0101 
<b>12587-03</b>  45 x 90 mm 1.8 x 3.5 inch  4.591	<b>12587-04</b>  57 x 90 mm 2.2 x 3.6 inch  6.580
1.  Isacord 40 0101 	1.  Isacord 40 0101 
<b>12587-05</b>  50 x 90 mm 2 x 3.6 inch  5.643	<b>12587-06</b>  57 x 90 mm 2.2 x 3.5 inch  5.439
1.  Isacord 40 0101 	1.  Isacord 40 0101 

# PREHĽAD STEHOVÝCH VZOROV























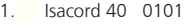

<b>12587-07</b>  39 x 90 mm 1.5 x 3.6 inch  5.200	<b>12587-08</b>  62 x 90 mm 2.4 x 3.6 inch  7.850
1.  Isacord 40 0101 	1.  Isacord 40 0101 
<b>12587-09</b>  49 x 89 mm 1.9 x 3.5 inch  4.990	<b>12587-10</b>  57 x 89 mm 2.2 x 3.5 inch  6.021
1.  Isacord 40 0101 	1.  Isacord 40 0101 
<b>12587-11</b>  62 x 91 mm 2.4 x 3.6 inch  7.067	<b>12587-12</b>  63 x 90 mm 2.5 x 3.5 inch  5.116
1.  Isacord 40 0101 	1.  Isacord 40 0101 
<b>12587-13</b>  64 x 92 mm 2.5 x 3.6 inch  7.776	<b>12587-14</b>  63 x 90 mm 2.5 x 3.6 inch  7.400
1.  Isacord 40 0101 	1.  Isacord 40 0101 
<b>12587-15</b>  44 x 90 mm 1.7 x 3.5 inch  5.783	<b>12587-16</b>  63 x 89 mm 2.5 x 3.5 inch  7.336
1.  Isacord 40 0101 	1.  Isacord 40 0101 
<b>12587-17</b>  54 x 89 mm 2.1 x 3.5 inch  6.583	<b>12587-18</b>  64 x 90 mm 2.5 x 3.6 inch  7.491
1.  Isacord 40 0101 	1.  Isacord 40 0101 

# PREHĽAD STEHOVÝCH VZOROV





















<b>12587-19</b>  56 x 90 mm 2.2 x 3.6 inch  5.705	<b>12587-20</b>  57 x 90 mm 2.2 x 3.5 inch  5.318
1.  Isacord 40 0101  	1.  Isacord 40 0101  
<b>12587-21</b>  62 x 91 mm 2.4 x 3.6 inch  6.137	<b>12587-22</b>  64 x 91 mm 2.5 x 3.6 inch  5.277
1.  Isacord 40 0101  	1.  Isacord 40 0101  
<b>12587-23</b>  64 x 90 mm 2.5 x 3.6 inch  7.519	<b>12587-24</b>  62 x 91 mm 2.4 x 3.6 inch  5.684
1.  Isacord 40 0101  	1.  Isacord 40 0101  
<b>12587-25</b>  52 x 91 mm 2 x 3.6 inch  5.979	<b>12587-26</b>  68 x 89 mm 2.7 x 3.5 inch  5.047
1.  Isacord 40 0101  	1.  Isacord 40 0101  
<b>12587-53</b>  67 x 23 mm 2.6 x 0.9 inch  994	<b>12587-54</b>  50 x 107 mm 2 x 4.2 inch  3.910
1.  Isacord 40 0101  	1.  Isacord 40 0101  
<b>12587-55</b>  70 x 144 mm 2.8 x 5.7 inch  7.108	<b>12587-56</b>  49 x 100 mm 1.9 x 3.9 inch  3.819
1.  Isacord 40 0101  	1.  Isacord 40 0101  





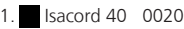
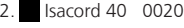
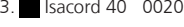
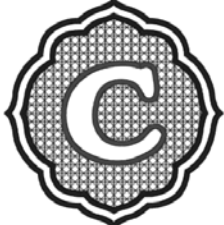

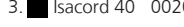























































# PREHĽAD STEHOVÝCH VZOROV

<b>12587-57</b>  57 x 20 mm 2.3 x 0.8 inch  1.459	<b>12587-58</b>  53 x 116 mm 2.1 x 4.6 inch  3.614
1.  	1.  
<b>12587-59</b>  33 x 94 mm 1.3 x 3.7 inch  2.321	<b>12587-60</b>  126 x 126 mm 5 x 5 inch  5.003
1.  	1.  
<b>12587-61</b>  36 x 29 mm 1.4 x 1.1 inch  2.091	<b>12587-62</b>  35 x 34 mm 1.4 x 1.3 inch  2.284
1.  	1.  





















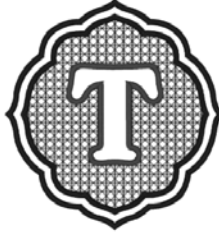













## Moderné monogramy

<b>12863-01</b>  113 x 119 mm 4.4 x 4.7 inch  10.297	<b>12863-02</b>  113 x 119 mm 4.4 x 4.7 inch  10.441
1.  2.  3.  	1.  2.  3.  
<b>12863-03</b>  113 x 119 mm 4.4 x 4.7 inch  10.224	<b>12863-04</b>  113 x 119 mm 4.4 x 4.7 inch  10.360
1.  2.  3.  	1.  2.  3.  











# PREHLAD STEHOVÝCH VZOROV

<b>12863-05</b>  113 x 119 mm 4.4 x 4.7 inch  10.658	<b>12863-06</b>  113 x 119 mm 4.4 x 4.7 inch  10.414
1.  Isacord 40 0020 2.  Isacord 40 0020 3.  Isacord 40 0020	1.  Isacord 40 0020 2.  Isacord 40 0020 3.  Isacord 40 0020
<b>12863-07</b>  113 x 119 mm 4.4 x 4.7 inch  10.430	<b>12863-08</b>  113 x 119 mm 4.4 x 4.7 inch  10.741
1.  Isacord 40 0020 2.  Isacord 40 0020 3.  Isacord 40 0020	1.  Isacord 40 0020 2.  Isacord 40 0020 3.  Isacord 40 0020
<b>12863-09</b>  113 x 119 mm 4.4 x 4.7 inch  9.720	<b>12863-10</b>  113 x 119 mm 4.4 x 4.7 inch  9.836
1.  Isacord 40 0020 2.  Isacord 40 0020 3.  Isacord 40 0020	1.  Isacord 40 0020 2.  Isacord 40 0020 3.  Isacord 40 0020
<b>12863-11</b>  113 x 119 mm 4.4 x 4.7 inch  10.644	<b>12863-12</b>  113 x 119 mm 4.4 x 4.7 inch  10.019
1.  Isacord 40 0020 2.  Isacord 40 0020 3.  Isacord 40 0020	1.  Isacord 40 0020 2.  Isacord 40 0020 3.  Isacord 40 0020
<b>12863-13</b>  113 x 119 mm 4.4 x 4.7 inch  10.896	<b>12863-14</b>  113 x 119 mm 4.4 x 4.7 inch  10.622
1.  Isacord 40 0020 2.  Isacord 40 0020 3.  Isacord 40 0020	1.  Isacord 40 0020 2.  Isacord 40 0020 3.  Isacord 40 0020
<b>12863-15</b>  113 x 119 mm 4.4 x 4.7 inch  10.168	<b>12863-16</b>  113 x 119 mm 4.4 x 4.7 inch  10.539
1.  Isacord 40 0020 2.  Isacord 40 0020 3.  Isacord 40 0020	1.  Isacord 40 0020 2.  Isacord 40 0020 3.  Isacord 40 0020



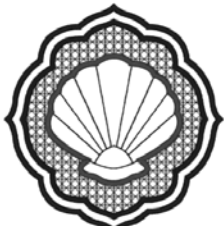





























# PREHĽAD STEHOVÝCH VZOROV

<b>12863-17</b>  113 x 119 mm 4.4 x 4.7 inch  10.476	<b>12863-18</b>  113 x 119 mm 4.4 x 4.7 inch  10.769		
1. ■ Isacord 40 0020 2. ■ Isacord 40 0020 3. ■ Isacord 40 0020		1. ■ Isacord 40 0020 2. ■ Isacord 40 0020 3. ■ Isacord 40 0020	
<b>12863-19</b>  113 x 119 mm 4.4 x 4.7 inch  10.410	<b>12863-20</b>  113 x 119 mm 4.4 x 4.7 inch  10.167		
1. ■ Isacord 40 0020 2. ■ Isacord 40 0020 3. ■ Isacord 40 0020		1. ■ Isacord 40 0020 2. ■ Isacord 40 0020 3. ■ Isacord 40 0020	
<b>12863-21</b>  113 x 119 mm 4.4 x 4.7 inch  10.410	<b>12863-22</b>  113 x 119 mm 4.4 x 4.7 inch  10.169		
1. ■ Isacord 40 0020 2. ■ Isacord 40 0020 3. ■ Isacord 40 0020		1. ■ Isacord 40 0020 2. ■ Isacord 40 0020 3. ■ Isacord 40 0020	
<b>12863-23</b>  113 x 119 mm 4.4 x 4.7 inch  10.738	<b>12863-24</b>  113 x 119 mm 4.4 x 4.7 inch  10.728		
1. ■ Isacord 40 0020 2. ■ Isacord 40 0020 3. ■ Isacord 40 0020		1. ■ Isacord 40 0020 2. ■ Isacord 40 0020 3. ■ Isacord 40 0020	
<b>12863-25</b>  113 x 119 mm 4.4 x 4.7 inch  10.206	<b>12863-26</b>  113 x 119 mm 4.4 x 4.7 inch  10.367		
1. ■ Isacord 40 0020 2. ■ Isacord 40 0020 3. ■ Isacord 40 0020		1. ■ Isacord 40 0020 2. ■ Isacord 40 0020 3. ■ Isacord 40 0020	
<b>12863-27</b>  113 x 119 mm 4.4 x 4.7 inch  11.934	<b>12863-28</b>  113 x 119 mm 4.4 x 4.7 inch  9.231		
1. ■ Isacord 40 0020 2. ■ Isacord 40 0020 3. ■ Isacord 40 0020		1. ■ Isacord 40 0020 2. ■ Isacord 40 0020 3. ■ Isacord 40 0020	

















































# PREHLAD STEHOVÝCH VZOROV

<b>12863-29</b>  113 x 119 mm 4.4 x 4.7 inch  9.850	<b>12863-30</b>  113 x 119 mm 4.4 x 4.7 inch  10.148
<ol style="list-style-type: none"> <li>1.  Isacord 40 0020</li> <li>2.  Isacord 40 0020</li> <li>3.  Isacord 40 0020</li> </ol> 	<ol style="list-style-type: none"> <li>1.  Isacord 40 0020</li> <li>2.  Isacord 40 0020</li> <li>3.  Isacord 40 0020</li> </ol> 











































## Písmená

<b>12877-01</b>  39 x 57 mm 1.6 x 2.2 inch  1.523	<b>12877-02</b>  30 x 61 mm 1.2 x 2.4 inch  1.448
<ol style="list-style-type: none"> <li>1.  Isacord 40 0020</li> </ol>	<ol style="list-style-type: none"> <li>1.  Isacord 40 0020</li> </ol>
	
<b>12877-03</b>  24 x 57 mm 0.9 x 2.3 inch  743	<b>12877-04</b>  32 x 59 mm 1.2 x 2.3 inch  1.321
<ol style="list-style-type: none"> <li>1.  Isacord 40 0020</li> </ol>	<ol style="list-style-type: none"> <li>1.  Isacord 40 0020</li> </ol>
	
<b>12877-05</b>  20 x 63 mm 0.8 x 2.5 inch  779	<b>12877-06</b>  17 x 64 mm 0.7 x 2.5 inch  777
<ol style="list-style-type: none"> <li>1.  Isacord 40 0020</li> </ol>	<ol style="list-style-type: none"> <li>1.  Isacord 40 0020</li> </ol>
	
<b>12877-07</b>  24 x 58 mm 0.9 x 2.3 inch  800	<b>12877-08</b>  16 x 62 mm 0.6 x 2.5 inch  1.046
<ol style="list-style-type: none"> <li>1.  Isacord 40 0020</li> </ol>	<ol style="list-style-type: none"> <li>1.  Isacord 40 0020</li> </ol>
	

# PREHĽAD STEHOVÝCH VZOROV

<b>12877-09</b>  12 x 56 mm 0.5 x 2.2 inch  598	<b>12877-10</b>  21 x 60 mm 0.8 x 2.4 inch  664
1.  Isacord 40 0020 	1.  Isacord 40 0020 
<b>12877-11</b>  32 x 62 mm 1.2 x 2.4 inch  1.081	<b>12877-12</b>  20 x 64 mm 0.8 x 2.5 inch  630
1.  Isacord 40 0020 	1.  Isacord 40 0020 
<b>12877-13</b>  43 x 62 mm 1.7 x 2.4 inch  1.672	<b>12877-14</b>  34 x 62 mm 1.4 x 2.4 inch  1.296
1.  Isacord 40 0020 	1.  Isacord 40 0020 
<b>12877-15</b>  27 x 56 mm 1.1 x 2.2 inch  1.164	<b>12877-16</b>  30 x 57 mm 1.2 x 2.3 inch  1.116
1.  Isacord 40 0020 	1.  Isacord 40 0020 
<b>12877-17</b>  27 x 62 mm 1.1 x 2.4 inch  1.455	<b>12877-18</b>  33 x 62 mm 1.3 x 2.4 inch  1.367
1.  Isacord 40 0020 	1.  Isacord 40 0020 
<b>12877-19</b>  23 x 66 mm 0.9 x 2.6 inch  1.059	<b>12877-20</b>  34 x 63 mm 1.3 x 2.5 inch  709
1.  Isacord 40 0020 	1.  Isacord 40 0020 

# PREHĽAD STEHOVÝCH VZOROV

































<b>12877-21</b>  29 x 62 mm 1.1 x 2.4 inch  1.279	<b>12877-22</b>  19 x 69 mm 0.8 x 2.7 inch  981
1.  Isacord 40 0020 	1.  Isacord 40 0020 
<b>12877-23</b>  38 x 70 mm 1.5 x 2.8 inch  1.393	<b>12877-24</b>  42 x 76 mm 1.7 x 3 inch  1.120
1.  Isacord 40 0020 	1.  Isacord 40 0020 
<b>12877-25</b>  22 x 60 mm 0.9 x 2.4 inch  1.084	<b>12877-26</b>  27 x 60 mm 1.1 x 2.4 inch  932
1.  Isacord 40 0020 	1.  Isacord 40 0020 
<b>12877-27</b>  15 x 22 mm 0.6 x 0.9 inch  505	<b>12877-28</b>  13 x 64 mm 0.5 x 2.5 inch  883
1.  Isacord 40 0020 	1.  Isacord 40 0020 
<b>12877-29</b>  14 x 17 mm 0.6 x 0.7 inch  325	<b>12877-30</b>  23 x 78 mm 0.9 x 3.1 inch  1.221
1.  Isacord 40 0020 	1.  Isacord 40 0020 
<b>12877-31</b>  8 x 19 mm 0.3 x 0.7 inch  320	<b>12877-32</b>  18 x 74 mm 0.7 x 2.9 inch  991
1.  Isacord 40 0020 	1.  Isacord 40 0020 

# PREHĽAD STEHOVÝCH VZOROV













<b>12877-33</b>  14 x 53 mm 0.5 x 2.1 inch  710	<b>12877-34</b>  21 x 61 mm 0.8 x 2.4 inch  799
1.  Isacord 40 0020  	1.  Isacord 40 0020  
<b>12877-36</b>  4 x 39 mm 0.2 x 1.5 inch  306	<b>12877-35</b>  12 x 65 mm 0.5 x 2.6 inch  530
1.  Isacord 40 0020  	1.  Isacord 40 0020  
<b>12877-37</b>  11 x 65 mm 0.4 x 2.6 inch  738	<b>12877-38</b>  14 x 71 mm 0.6 x 2.8 inch  839
1.  Isacord 40 0020  	1.  Isacord 40 0020  
<b>12877-39</b>  22 x 35 mm 0.9 x 1.4 inch  655	<b>12877-40</b>  14 x 23 mm 0.6 x 0.9 inch  340
1.  Isacord 40 0020  	1.  Isacord 40 0020  
<b>12877-41</b>  14 x 19 mm 0.6 x 0.8 inch  340	<b>12877-42</b>  20 x 51 mm 0.8 x 2 inch  822
1.  Isacord 40 0020  	1.  Isacord 40 0020  
<b>12877-43</b>  13 x 56 mm 0.5 x 2.2 inch  789	<b>12877-44</b>  11 x 21 mm 0.4 x 0.8 inch  294
1.  Isacord 40 0020  	1.  Isacord 40 0020  

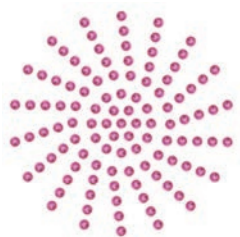

# PREHĽAD STEHOVÝCH VZOROV

<b>12877-45</b>  15 x 37 mm 0.6 x 1.5 inch  626	<b>12877-46</b>  18 x 53 mm 0.7 x 2.1 inch  569
1.  Isacord 40 0020  	1.  Isacord 40 0020  
<b>12877-47</b>  18 x 20 mm 0.7 x 0.8 inch  491	<b>12877-48</b>  11 x 20 mm 0.4 x 0.8 inch  327
1.  Isacord 40 0020  	1.  Isacord 40 0020  
<b>12877-49</b>  28 x 33 mm 1.1 x 1.3 inch  658	<b>12877-50</b>  29 x 40 mm 1.1 x 1.6 inch  589
1.  Isacord 40 0020  	1.  Isacord 40 0020  
<b>12877-51</b>  19 x 53 mm 0.7 x 2.1 inch  713	<b>12877-52</b>  14 x 54 mm 0.5 x 2.1 inch  592
1.  Isacord 40 0020  	1.  Isacord 40 0020  

## DesignWorks

 <b>Dw11</b>  70 x 71 mm 2.8 x 2.8 inch  110	 <b>Be790901</b>  182 x 252 mm 7.1 x 9.9 inch  38.392
1.  Swarovski 0502  	1.  Edding 34 2.  Edding 9 3.  Edding 33 4.  Edding 68 5.  Edding 1  

# PREHĽAD STEHOVÝCH VZOROV

**Be790903** 181 x 293 mm 7.1 x 11.5 inch 11.366

1. Edding 19



**Be790905** 104 x 227 mm 4.1 x 8.9 inch 21.349

1. Edding 34  
2. Edding 12  
3. Edding 16  
4. Edding 10  
5. Edding 1



**Be790906** 192 x 196 mm 7.6 x 7.7 inch 21.054

1. Edding 8  
2. Edding 3  
3. Edding 5  
4. Edding 34  
5. Edding 69  
6. Edding 10  
7. Edding 5  
8. Edding 9  
9. Edding 11  
10. Edding 65  
11. Edding 12



**Be790909** 167 x 322 mm 6.6 x 12.7 inch 20.162

1. Edding 7



**Dw07** 114 x 152 mm 4.5 x 6 inch 198

1. Swarovski 0237



**Dw05** 105 x 94 mm 4.1 x 3.7 inch 13.334

1. Isacord 40 2022  
2. Cut 0001  
3. Cut 0002  
4. Cut 0003  
5. Cut 0004  
6. Isacord 40 2022



**Dw10** 119 x 119 mm 4.7 x 4.7 inch 5.939

1. Cut 0001  
2. Cut 0002  
3. Cut 0003  
4. Cut 0004



**Dw08** 206 x 100 mm 8.1 x 3.9 inch 424

1. Swarovski 0501



**Be700121** 196 x 197 mm 7.7 x 7.8 inch 2.183

1. Isacord 40 3600  
2. Isacord 40 1703





**Be700122** 119 x 37 mm 4.7 x 1.5 inch 4.124

1. Isacord 40 5833



# PREHLAD STEHOVÝCH VZOROV

 **Be700123**

 113 x 206 mm  
4.4 x 8.1 inch

 6.090



1.  Punch 0004
2.  Punch 0007



 **Be700124**

 141 x 134 mm  
5.6 x 5.3 inch

 6.184

1.  Isacord 40 2300
2.  Isacord 40 3901



## Zoznam

## Á

Abecedy .....	107
Aktivácia / deaktivácia funkcií.....	28
Aktualizácia firmvéru .....	175

## B

BERNINA Duálne podávanie	
Aktivácia/Deaktivácia.....	65
BERNINA Dvojité podávanie .....	64
Bezpečnostné pokyny .....	10

## Č

Čistenie chapača.....	176
Čistenie podávača.....	176

## Ď

Detská poistka .....	63
Disproporčná zmena veľkosti motívu.....	148

## É

Elektrická šnúra.....	35
USA/Kanada.....	35

## F

Firmvér	
Aktivácia / deaktivácia funkcií.....	28
Navigácia .....	27
Prispôsobenie hodnôt.....	28
Fit.....	157
Formát súboru výšivky.....	132
Free Hand System .....	35

## G

Gombikové dierky.....	110
-----------------------	-----

## Ch

Chybové hlásenia.....	180
-----------------------	-----

## Í

Ihla hore/dole	
Ovládacím pedálom .....	37
Ihla, niť a látka .....	29
Ihly, nite.....	33

## K

Kalibrácia displeja .....	59
Kalibrácia pätky na gombikovú dierku s merítkom #3A .....	60
Kalibrácia vyšívacieho rámika .....	55
Kombinácia vzorov vyšíviek .....	157
Kombinovaný režim .....	70
Kontrola verzie firmvéru.....	175

## Ľ

Laser.....	44, 139
Likvidácia stroja .....	189

## M

Mazanie chapača.....	177
Morph .....	156

## Ň

Nasadenie odvíjacieho kotúčika .....	38
Nasadenie rámčeka.....	141
Nasadenie vyšívacej ihly .....	137
Nastavenie dĺžky stehu.....	55
Nastavenie indikátora hornej nite.....	57
Nastavenie indikátora spodnej nite.....	57
Nastavenie jasu displeja .....	58
Nastavenie napätia hornej nite.....	50
Nastavenie odstrihu nite .....	54
Nastavenie polohy prítlačnej pätky pomocou kolennej páky ..	40
Nastavenie pracovného osvetlenia.....	58
Nastavenie rýchlosti .....	65, 145
Nastavenie tlaku prítlačnej pätky .....	41
Nastavenie WiFi pripojenia .....	62
Nastavenie zapošívacích stehov .....	50
Nastavenie zvukov .....	57
Navigácia .....	27
Navlečenie spodnej nite .....	48
Navlečenie trojihly.....	46
Navliekanie hornej nite .....	44
Návrhár stehov .....	79
Názov stroja.....	62
Nožný ovládač	
Pripojenie.....	35

## Ó

Obnovenie východiskového nastavenia.....	59
Ochrana životného prostredia .....	13
Osnovanie dvojhly .....	46
Otvorenie kreatívneho poradcu .....	63
Ovládací pedál	
Pätný prepínač .....	37
Ozdobné stehy.....	99

## P

Použitie cievkovej sieťky .....	38
Používanie ekologického režimu.....	63
Praktické stehy.....	84
Prehľad ihlíc.....	29
Prehľad vyšívacieho modulu .....	129
Prehľad vzorov výšiviek.....	196
Presunutie modulu pre režim šitia .....	142
Presúvanie rámčeka dozadu .....	142
Prídavný stolík.....	39
Pripevnenie stehovej dosky.....	138
Pripojenie modulu.....	135
Prispôsobenie hodnôt .....	28
Proporcionálna zmena veľkosti motívu .....	148

## Q

Quiltovanie .....	122
-------------------	-----

## Ř

Režim úspory energie.....	63
Riešenie problémov.....	185

## S

Skladovanie stroja .....	189
Spustenie výukového videa .....	63

## Š

Šnúrka .....	113
--------------	-----

## Ť

Technické údaje.....	190
----------------------	-----

## Ú

Údržba a čistenie .....	176
Uloženie kombinácie stehových vzorov.....	71
Uloženie servisných dát .....	61
Umiestnenie bodov mriežky .....	154
Úprava hustoty stehu .....	150

## Úprava písma

jednoriadkový .....	163
viacriadkový .....	163
Ušitie vzorky .....	115

## V

Virtuálne nastavenia polohy vyšívacieho rámčeka .....	143
Vodítko šva.....	39
Voľba jazyka .....	58
Voľba stehového vzoru .....	64
Voľné polohovanie bodu.....	155
Výber dizajnu výšivky .....	136
Vyberte položku Osobné nastavenia .....	57
Výmena ihly .....	41
Výmena prítlačnej pätky.....	40
Výmena stehovej dosky.....	43
Vysvetlenie symbolov .....	14
Vytváranie nápisov.....	162
Vyvolanie pomoci .....	63
Vzorka na skúšku.....	132

## Z

Zadanie údajov o predajcovi.....	61
Zámiky.....	104
Zastavenie ihly hore/dole (trvalo) .....	43
Zavolajte konzultantovi pre vyšívanie.....	63
Zmena veľkosti monogramu .....	109
Zobrazenie ID stroja .....	61
Zúženie.....	102







BERNINA doporučuje používať nite značky

*Mettler*<sup>®</sup>

BERNINA International AG | CH-8266 Steckborn Switzerland | [www.bernina.com](http://www.bernina.com) | © Copyright by BERNINA International AG  
1072895.00A.23  
2023-03 SK

made to create **BERNINA**