



# BERNINA 790 PLUS

Brugsanvisning

made to create **BERNINA**







# Indholdsfortegnelse

<b>VIGTIGE SIKKERHEDSFORSKRIFTER .....</b>	<b>9</b>	Vandret spoleholder .....	35
<b>Vigtige meddelelser .....</b>	<b>11</b>	2.6 Transportør .....	36
<b>1 Min BERNINA .....</b>	<b>13</b>	Indstil transportøren .....	36
1.1 Introduktion .....	13	2.7 Sybord .....	36
1.2 BERNINA kvalitetskontrol .....	13	Brug af sybordet .....	36
1.3 Velkommen i BERNINA's verden .....	13	Brug af kantanslag .....	36
1.4 Oversigt maskine .....	15	2.8 Syfod .....	37
Oversigt af betjeningselementerne på forsiden .....	15	Indstil syfodspositionen med knæløfteren .....	37
Oversigt forsiden .....	16	Indstilling af syfodens position med knappen "Syfod oppe/nede" .....	37
Oversigt af siden .....	17	Udskift syfoden .....	37
Oversigt bagsiden .....	18	Vælg syfoden på touchskærmen .....	37
1.5 Standardtilbehør .....	18	Indstil syfodstryk .....	38
Oversigt standardtilbehør til maskinen .....	19	2.9 Indstruks indstil transportøren .....	38
Oversigt syfødder .....	21	2.10 Nål og stingplade .....	38
Tilbehørsboks .....	23	Udskift nålen .....	38
1.6 Oversigt touchskærm .....	24	Vælg nålen på touchskærmen .....	39
Oversigt funktioner/skærbilleder .....	24	Vælg nåletype og nålestørrelse .....	39
Oversigt systemindstillinger .....	24	Indstil nåleposition oppe/nede .....	40
Oversigt udvalgsmenu syning .....	24	Indstil nåleposition venstre/højre .....	40
Softwarebetjening .....	25	Indstil nålestop oppe/nede (permanent) .....	40
1.7 Nål, tråd, stof .....	27	Skift stingplade .....	40
Oversigt nåle .....	27	Vælg stingpladen i touchskærmen .....	41
Eksempel på betegnelsen af nålen .....	30	2.11 Trådning .....	41
Valg af tråd .....	30	Trådning af overtråd .....	41
Nål-tråd-kombination .....	30	Trådning af dobbeltnål .....	43
<b>2 Sy forberedelser .....</b>	<b>31</b>	Trådning af trippelnål .....	44
2.1 Før maskinen bruges første gang .....	31	Spoling af undertråd .....	44
2.2 Tilbehørsboks .....	31	Trådning af undertråden .....	45
Opstilling af tilbehørsboksen .....	31	Vis undertråds mængde .....	47
Opbevaring af tilbehøret .....	31	<b>3 Setup-program .....</b>	<b>48</b>
2.3 Tilslutning og start .....	32	3.1 Syindstillinger .....	48
Tilslut fodpedalen .....	32	Indstil overtrådsspændingen .....	48
Tilslut maskinen .....	32	Indstil den maksimale hastighed .....	48
Montering af knæløfteren .....	33	Indstil hæftesting .....	48
Fastgør pegepenen .....	33	Indstil syfodens svæveposition .....	48
Tænd maskinen .....	33	Programmering af knappen "Mønsterslut" .....	49
2.4 Fodpedal .....	33	Programmere «Tråd klip»-knappen .....	49
Reguler hastigheden med fodpedalen .....	33	Syfodsposition med nålestop nede .....	49
Aktivering/deaktivering af ekstrafunktion .....	34	Programmere knappen «Tilbage syning» .....	50
2.5 Spoleholder .....	34	Programmere «Hæftesting» knappen .....	50
Lodret spoleholder .....	34	Programmere fodpedalen .....	50
		3.2 Broderiindstillinger .....	51
		Indstil overtrådsspændingen .....	51
		Indstil den maksimale hastighed .....	51



Centrere broderimotivet eller åbne det i den original position .....	51	Spejlvende søm .....	65
Kalibrering broderiramme .....	52	Ændre sømmens længde .....	65
Indstil tykkelsen på stoffet .....	52	Indstille stingtællerfunktionen .....	65
Fjern tråd tænd/sluk .....	52	Tilbagesyning .....	65
Indstil hæftesting .....	53	Permanent tilbagesyning .....	65
Indstil trådklip .....	53	Nøjagtig sting for sting tilbagesyning .....	66
Skift måleenhed .....	54	Kompassyning .....	66
3.3 Vælg brugerdefinerede indstillinger .....	54	5.6 Kombinere søm .....	66
3.4 Overvågningsfunktioner .....	55	Oversigt kombinationsmodus .....	66
Indstil overtrådsindikator .....	55	Oversigt udvidet kombinationsmodus .....	67
Indstil undertrådsindikator .....	55	Opret sømkombinationer .....	67
3.5 Indstil lyd .....	55	Gem en sømkombination .....	67
3.6 Maskinens indstillinger .....	55	Indlæs en sømkombination .....	68
Valg af sprog .....	55	Overskriv en sømkombination .....	68
Indstil skærmens lysstyrke .....	56	Slet en sømkombination .....	68
Indstil syls .....	56	Redigere billedet af sømkombinationen .....	68
Skærmkalibrering .....	56	Redigere en enkelt søm .....	69
Tilbage til grundindstillingen .....	57	Slet en enkelt søm .....	69
Slet brugerdata .....	57	Tilføj en søm .....	69
Slet et motiv på et BERNINA USB-stik .....	57	Flyt en enkelt søm .....	70
Kalibrering af automatisk knaphuls fod #3A .....	57	Tilpasning af sømlængde og sømbredde .....	70
Parkering af broderimodul .....	58	Spejlvende en sømkombination .....	71
Kontroller det samlede antal sting .....	58	Underindele en sømkombination .....	71
Indtast forhandler data .....	58	Afbryd en sømkombination .....	72
Gem service data .....	59	Hæfte en sømkombination .....	72
<b>4 Systemindstillinger .....</b>	<b>60</b>	Flyt flere sømme .....	72
4.1 Start vejledning .....	60	Indstil mønstergentagelse .....	72
4.2 Start syvejledning .....	60	Kompassyning søm .....	73
4.3 Start broderivejledning .....	60	Kompassyning sømkombination .....	73
4.4 Start hjælp .....	60	5.7 Administration af sømmen .....	73
4.5 Brug af eco-modus .....	60	Lagring af sømindstillingerne .....	73
4.6 Slet alle ændringer med «clr» .....	60	Hent de sidst anvendte sømme .....	73
<b>5 Kreativ syning .....</b>	<b>61</b>	Gem sømmen i personlig hukommelse .....	73
5.1 Oversigt udvalgsmenu syning .....	61	Overskriv søm i personlig hukommelse .....	74
Vælg søm .....	61	Indlæs sømme fra personlig hukommelse .....	74
5.2 BERNINA overtransport .....	61	Slet søm fra personlig hukommelse .....	74
Tænding/slukning BERNINA overtransport .....	62	Gem en søm på et BERNINA USB-stik .....	74
5.3 Regulere hastighed .....	62	Indlæs søm fra BERNINA USB-stik .....	75
5.4 Indstil overtrådspændingen .....	63	Slet søm fra BERNINA USB-stik .....	75
5.5 Redigere en søm .....	63	5.8 Sømdesigner .....	76
Ændre stingbredde .....	63	Oversigt sømdesigner .....	76
Ændre stinglængde .....	63	Kreere en søm .....	76
Udlign balancen .....	64	Redigere billedet på skærmen .....	77
Indstil mønstergentagelse .....	64	Indsæt punkter .....	77
Indstil lange sting .....	65	Flyt punkter .....	77
		Dupliker punkter .....	77
		Slet punkter .....	78
		Indstil forstærket søm .....	78
		Spejlvende søm .....	78
		Omvendt sømrækkefølge .....	79
		Kreere en ny søm .....	79



Indstil stingbredden .....	79	Oversigt over bisefødder .....	101
5.9 Hæftning .....	79	Indtrækning af vedlægsråd .....	102
Sikre sømmen med «Hæfte»-knappen .....	79	Syning af bieser .....	103
Hæfte med «Mønsterslut»-knappen .....	79	<b>8 Skriftyper og monogrammer .....</b>	<b>104</b>
5.10 Udligning af stofhøjden .....	79	8.1 Oversigt skriftyper .....	104
5.11 Syning af hjørner .....	80	8.2 Skriv en tekst .....	104
<b>6 Nyttesømme .....</b>	<b>81</b>	8.3 Ændre størrelse .....	105
6.1 Oversigt nyttesømme .....	81	8.4 Ændre monogramstørrelse .....	105
6.2 Sy ligesøm .....	83	<b>9 Knaphuller .....</b>	<b>106</b>
6.3 Sy med automatisk hæfteprogram .....	84	9.1 Oversigt knaphuller .....	106
6.4 Isyning af lynlås .....	84	9.2 Brug af udligningsplader .....	107
6.5 Isyning af lynlås nedefra og op på begge sider .....	85	9.3 Brug af transporthjælp til knaphulssyning .....	107
6.6 Forstærket ligesøm .....	86	9.4 Markér knaphuller .....	108
6.7 Sy forstærket zigzag .....	86	9.5 Indlægstråd .....	108
6.8 Stoppeprogram manuelt .....	87	Anvendelse af trådinlæg med automatisk knaphuls fod #3A .....	108
6.9 Automatisk stopning .....	88	Anvendelse af trådinlæg med knaphuls fod #3C .....	109
6.10 Forstærket automatisk stoppeprogram .....	89	9.6 Lav en syprøve .....	110
6.11 Forstærket reparation .....	90	9.7 Indstil afstand mellem stolperne .....	111
6.12 Kastning .....	90	9.8 Bestemmelse af knaphulslængde med automatisk knaphuls fod #3A .....	111
6.13 Sy dobbelt overlock .....	91	9.9 Bestemmelse af knaphulslængde med knaphuls fod #3C .....	111
6.14 Smal kantstikning .....	91	9.10 Sy automatisk knaphul .....	112
6.15 Kantafslutning .....	91	9.11 Programmere håndsytet knaphul .....	112
6.16 Kantafslutning med kantlinialen .....	92	9.12 Manuel syning af 7-trinsknaphul .....	113
6.17 Sy kanten .....	92	9.13 Manuel syning af 5-trinsknaphul .....	113
6.18 Sy blindsøm .....	93	9.14 Knaphullet sprættes op med en trensekniv .....	114
6.19 Sy synlig oplægning .....	94	9.15 Knaphullet sprættes op med et knaphulsjern (ekstra tilbehør) .....	115
6.20 Sy flad forbindelsessøm .....	94	9.16 Sy knappen på .....	115
6.21 Sy risting .....	95	9.17 Sy snørehuller .....	116
<b>7 Pyntesømme .....</b>	<b>96</b>	<b>10 Quiltning .....</b>	<b>117</b>
7.1 Oversigt pyntesømme .....	96	10.1 Oversigt Quiltesømme .....	117
7.2 Syning med kraftig undertråd .....	97	10.2 Quiltning hæfteprogram .....	118
7.3 Ændre stingtæthed .....	98	10.3 Sy håndquiltesøm .....	118
7.4 Tapering .....	98	10.4 Frihåndsquiltning .....	119
Oversigt Tapering .....	98	<b>11 BERNINA Sting Regulator (BSR) .....</b>	<b>120</b>
Ændre vinkel .....	99	11.1 BSR-modus 1 .....	120
Sy tapering .....	99	11.2 BSR-modus 2 .....	120
Sy tapering automatisk .....	100		
7.5 Sy korssting .....	100		
7.6 Bieser .....	101		
Bieser .....	101		



11.3	BSR-funktion med ligesøm nr. 1 .....	120	Rivestabilisering .....	134
11.4	BSR-funktion med zigzag søm nr. 2 .....	120	Stabilisering, der klippes af .....	134
11.5	Forberedelse til quiltning .....	120	Brug af spraylim .....	134
	BSR-foden monteres .....	120	Spraystivelse til yderligere afstivning .....	134
	Skift syfodssålen .....	121	Brug af strygeindlæg .....	134
11.6	Brug af BSR-modus .....	121	Brug af selvklæbende indlæg .....	134
11.7	Hæftning .....	122	Brug af vandopløseligt stabiliseringsmateriale .....	135
	Hæftning i BSR-modus 1 med knappen "Start/Stop" ...	122	Forberedelse broderiramme .....	135
	Hæftning i BSR-modus 2 .....	122	Sæt broderiramme på .....	136
<b>12</b>	<b>Min BERNINA broderi .....</b>	<b>123</b>	Oversigt broderifunktioner .....	137
12.1	Oversigt broderimodul .....	123	Centrere broderirammen til nålen .....	137
12.2	Standardtilbehør til broderimodul .....	124	Flyt broderirammen bagud .....	137
	Oversigt standardtilbehør til broderimodul .....	124	Flyt broderimodul til symodus .....	137
12.3	Oversigt touchskærm .....	125	Gitter tænd/sluk .....	138
	Oversigt funktioner/skærbilleder .....	125	Vælg motivmidte .....	138
	Oversigt systemindstillinger .....	125	Virtuel placering af broderirammen .....	138
	Oversigt udvalgsmenu broderi .....	125	<b>14 Setup-program .....</b>	<b>139</b>
12.4	Vigtige broderiinformationer .....	126	14.1 Ændre broderiindstillinger i setup-programmet .....	139
	Overtråd .....	126	<b>15 Kreativt broderi .....</b>	<b>140</b>
	Undertråd .....	126	15.1 Oversigt broderi .....	140
	Valg af broderifil format .....	126	15.2 Vælg og udskift broderimotiv .....	140
	Broderiprøve .....	127	15.3 Kontroller broderitid og broderimotiv størrelse .....	140
	Størrelsen af broderimotivet .....	127	15.4 Regulere hastighed .....	140
	Brodere motiver fra tredjepart .....	127	15.5 Redigere broderimotiv .....	141
	Underlægningssting .....	127	Oversigt redigere broderimotiv .....	141
	Satinsøm .....	127	Forstør billedet af broderimotivet .....	141
	Fyldningssøm (step) .....	128	Reducere billedet af broderimotivet .....	141
	Forbindelsessting .....	128	Flyt billedet af broderimotivet .....	141
			Flyt det forstørrede billede af broderimotivet .....	142
			Flyt broderimotiv .....	142
<b>13</b>	<b>Broderi forberedelser .....</b>	<b>129</b>	Rotere broderimotiv .....	142
13.1	Tilslutning af modulet .....	129	Ændre broderimotiv størrelsen proportional .....	143
13.2	Forbered maskinen .....	129	Ændre broderimotiv størrelsen uproportionalt .....	143
	Sænk transportøren .....	129	Spejlvending af broderimotivet .....	144
	Vælg broderimotiv .....	130	Ændre stingtype .....	144
13.3	Broderifod .....	130	Ændre stingtæthed .....	144
	Broderifoden monteres .....	130	Kontroller broderimotivets størrelse og placering .....	145
	Valg af broderifod på skærmen .....	130	Uendeligt broderi .....	145
13.4	Nål og stingplade .....	131	Duplikere broderimotiv .....	147
	Monter broderinål .....	131	Slet broderimotiv .....	147
	Vælg broderinålen på touchskærmen .....	131	Ændre rækkefølgen i en broderimotivkombination .....	147
	Vælg nåletype og nålestørrelse .....	132	Fortryd indtastning .....	148
	Stingpladen monteres .....	132	Grupper broderimotiver .....	148
	Vælg stingpladen i touchskærmen .....	133	15.6 Præcis punktplacering .....	149
	Untertråden hentes op .....	133	Præcis punktplacering .....	149
13.5	Broderirammer .....	133	Fri punktplacering .....	150
	Oversigt broderiramme udvalg .....	133	15.7 Kombinere broderimotiver .....	151
	Vælg broderiramme .....	133	Kombinere broderimotiver .....	151





Slet enkelt broderimotiv .....	151	Rengøring af griberen .....	166
Duplikere broderimotiv .....	151	Smøring af griberen .....	167
Dupliker en kombination .....	152	Rengøre trådfangeren .....	169
<b>15.8</b> Skriv en tekst .....	<b>152</b>	<b>18 Fejl og driftsforstyrrelser .....</b>	<b>170</b>
Oversigt broderiskrift .....	152	18.1 Fejlmeddelelse .....	170
Skriv en tekst .....	154	18.2 Fejlfinding .....	175
Rediger teksten .....	154	<b>19 Opbevaring og Bortskaffelse .....</b>	<b>178</b>
<b>15.9</b> Ændre broderimotiv farver .....	<b>155</b>	19.1 Opbevaring af maskinen .....	178
Oversigt farve ændringer .....	155	19.2 Bortskaffelse af maskinen .....	178
Ændre farve .....	155	<b>20 Tekniske specifikationer .....</b>	<b>179</b>
Ændre farve med farvehjulet .....	155	<b>21 Oversigt motiver .....</b>	<b>180</b>
Ændre trådmærke .....	156	21.1 Oversigt sømme .....	180
<b>15.10</b> Broderimotivet broderes .....	<b>157</b>	Nyttesømme .....	180
Oversigt broderimenu .....	157	Knap huller .....	180
Rifunktion .....	157	Pyntesømme .....	180
Flyt broderiramme .....	157	Quiltesømme .....	184
Broderiforløb ved trådbrud .....	157	21.2 Oversigt broderimotiver .....	184
Klip forbindelsessting .....	158	Redigere broderimotiv .....	184
Reducere farveskift .....	158	Udsmykning .....	184
Flerfarvet broderimotiv tænk/sluk .....	158	Quiltsømme .....	187
Uendeligt broderi .....	158	Border og Blonder .....	189
Farve information .....	159	Børn .....	192
<b>15.11</b> Friarmsbroderi .....	<b>159</b>	Blomster .....	194
<b>15.12</b> Administration af broderimotivet .....	<b>160</b>	Årstider .....	196
Oversigt administration af broderimotivet .....	160	Asia .....	198
Gem broderimotivet i personlig hukommelse .....	160	Sport .....	199
Gem et broderimotiv på et BERNINA USB-stik .....	161	Monogrammer lyserød .....	201
Overskriv et broderimotiv i personlig hukommelse .....	161	Monogrammer blå .....	203
Overskriv et broderimotiv på et BERNINA USB-stik .....	161	Dyr .....	205
Importer et sømme .....	161	DesignWorks .....	206
Indlæs broderimotiv fra personlig hukommelse .....	162	Projekter .....	207
Indlæs broderimotiv fra BERNINA USB-stik .....	162	Fortryllende monogrammer .....	208
Slet broderimotiv fra personlig hukommelse .....	162	Home dekoration .....	210
Slet broderimotiv fra BERNINA USB-stik .....	162	<b>Indeks .....</b>	<b>213</b>
<b>16 Broderi .....</b>	<b>163</b>		
16.1 Broderi med «Start/Stop»-knappen .....	163		
16.2 Forøge broderihastigheden .....	163		
16.3 Indstil overtrådspændingen .....	163		
16.4 Start broderi med fodpedal .....	164		
<b>17 Pleje og vedligeholdelse .....</b>	<b>165</b>		
17.1 Firmware .....	165		
Kontroller firmwareversionen .....	165		
Opdatering af firmware .....	165		
Gendan sikkerhedskopierede data .....	165		
17.2 Maskine .....	166		
Rengøring af skærm .....	166		
Rens transportøren .....	166		



# VIGTIGE SIKKERHEDSFORSKRIFTER

Overhold følgende grundlæggende sikkerhedsforskrifter ved brug af din maskine. Læs venligst disse sikkerhedsforskrifter grundigt igennem, før maskinen tages i brug.

## FARE

Nedenstående anvisninger skal følges for at beskytte mod elektrisk stød.

- Lad aldrig maskinen stå uden opsyn, når den er tilsluttet strøm.
- Straks efter endt brug og inden rengøring skal maskinen slukkes og netledningen tages ud af stikkontakten.

Nedenstående anvisninger skal følges for at beskytte mod kvæstelser.

- Se ikke direkte ind i den tændte LED-lampe med optiske instrumenter (f.eks. lupper).
- Hvis LED-lampen er beskadiget eller defekt, skal du få den kontrolleret eller repareret hos nærmeste BERNINA-forhandler.
- Sluk maskinen før arbejde i nærheden af nålen.
- Luk alle dæksler, før du starter maskinen.

## ADVARSEL

Nedenstående anvisninger skal følges for at beskytte mod forbrændinger, brand, elektrisk stød eller personskader.

### Generelt

- Maskinen må kun bruges til det formål, der beskrives i denne brugsanvisning.

### Arbejds miljø

- Maskinen må ikke anvendes udendørs.
- Brug kun maskinen i tørre rum.
- Brug ikke maskinen i fugtige omgivelser.

- Brug ikke maskinen i rum, hvor der anvendes drivgasprodukter (spraydåser).
- Brug ikke maskinen i rum, hvor der gives ilt.

### Teknisk tilstand

- Brug aldrig maskinen i fugtig tilstand.
- Brug ikke maskinen, hvis den ikke fungerer korrekt.
- Brug ikke maskinen, hvis en ledning eller stikket er beskadiget.
- Brug ikke maskinen, hvis den er faldet ned, beskadiget eller faldet ned i vand.
- Hvis maskinen er beskadiget eller ikke fungerer korrekt, skal du få den kontrolleret eller repareret hos nærmeste BERNINA-forhandler.
- Hold alle maskinens ventilationsåbninger og fodpedalen fri for fnug, støv og stofrester.
- Brug ikke maskinen, hvis ventilationsåbningerne er blokeret.

### Tilbehør og forbrugsmateriale

- Brug kun tilbehør, der anbefales af producenten.
- Brug altid en original BERNINA-stingplade. En forkert stingplade kan medføre, at nålen knækker.
- Brug kun lige nåle af god kvalitet. Krumme eller beskadigede nåle kan medføre, at nålen knækker.
- Maskinen er dobbeltisoleret (undtagen USA, Canada og Japan). Brug kun originale reservedele. Se afsnittet om vedligeholdelse af dobbeltisolerede produkter.
- Brug kun olie, som er anbefalet af BERNINA, til at smøre maskinen.

### Beskyttelses anordninger

- Alle afskærmninger skal være monteret og alle dæksler lukket, når maskinen bruges.



## Tilsigtet brug

- Maskinen må anvendes, rengøres og vedligeholdes af børn fra 8 år og af personer med reducerede fysiske, sensoriske eller mentale evner eller mangel på erfaring og viden.
- Disse personer skal være under opsyn under arbejdet med maskinen, eller de skal kende sikker håndtering af maskinen og de heraf følgende risici.
- Børn må ikke lege med maskinen.
- Vær yderst forsigtig, hvis maskinen anvendes af børn, eller mens der er børn til stede.
- Brug kun maskinen med den medfølgende netledning.
- Netledningen til USA og Canada (net stik NEMA 1-15) må kun anvendes til en maksimal netspænding på 150 V.
- Brug kun maskinen med den medfølgende fodpedal af typen LV-1.
- Stik aldrig nogen form for genstande ind i maskinens åbninger.
- Anbring ikke noget på fodpedalen.
- Før stoffet forsigtigt under syningen. Hvis du trækker eller skubber stoffet, kan nålen knække.
- Hold fingrene væk fra alle bevægelige dele.
- Vær ekstra forsigtig i nærheden af nålen.
- Sluk maskinen ved arbejde i området omkring nålen – som f.eks. trådning af nål, udskiftning af nål, trådning af griber eller udskiftning af syfod.
- Du slukker maskinen ved at stille hovedafbryderen på «0».
- Sluk maskinen, og træk lysnetstikket ud af stikkontakten, når du fjerner beskyttelsesafskærmninger, når du smører maskinen, eller når du udfører andet rengørings- og vedligeholdelsesarbejde, som er nævnt i denne brugsanvisning.
- Træk lysnetstikket ud af stikkontakten ved at trække i stikket. Træk ikke i ledningen.

## Sikkerhedsskiltning på maskinen

Sikkerhedsskiltning	Betydning
<p><b>ATTENTION</b>          Risque de blessures          Pour réduire les risques de blessures,          Déconnecter avant toute          opération d'entretien.</p> <p><b>CAUTION</b>          Moving Parts          To reduce risk of injury,          Switch off          before servicing.</p>	<p>Pas på, bevægelige dele.</p> <p>Sluk maskinen før vedligeholdelse for at reducere faren for at komme til skade.</p>





## Vigtige meddelelser

### Tilgængelighed af brugsanvisningen

Brugsanvisningen er en del af maskinen.



- Opbevar brugsanvisningen til maskinen på et passende sted i nærheden af maskinen og klar til fremtidig brug.
- Når maskinen videregives til tredjepart, skal du vedlægge maskinens brugsanvisning.
- Du kan downloade den nyeste udgave af brugsanvisningen på adressen [www.bernina.com](http://www.bernina.com).

### Anvendelsesformål

Din BERNINA maskine er konstrueret og designet til privat brug i hjemmet. Den er beregnet til syning i stof og andre materialer, som er beskrevet i denne vejledning. Enhver anden brug betragtes som uhensigtsmæssig. BERNINA påtager sig intet ansvar for følgerne af en fejlagtig anvendelse.

### Udstyr og leveringsomfang

I denne vejledning er billedeksemplerne brugt til illustrative formål. Maskinerne og tilbehøret vist på billederne svarer ikke nødvendigvis til det faktiske omfang af leveringen af din maskine. Der kan ligeledes være ændringer i tilbehøret tilpasset det pågældende land. Du kan købe nævnt eller vist tilbehør, som ikke er med i leveringsomfanget, som ekstra tilbehør hos en BERNINA forhandler. Øvrigt tilbehør finder du på [www.bernina.com](http://www.bernina.com).

Af tekniske grunde og med henblik på forbedring af produktet kan der til enhver tid foretages ændringer af maskinens udstyr og leveringsomfang uden forudgående varsel.

### Vedligeholdelse af dobbeltisolerede produkter

Et dobbeltisoleret produkt er forsynet med to isoleringsenheder i stedet for jordforbindelse. Et dobbeltisoleret produkt er ikke udstyret med jordstik, og et sådant skal heller ikke anvendes. Vedligeholdelse af et dobbeltisoleret produkt kræver stor omhu og indgående kendskab til systemet og bør derfor kun udføres af kvalificeret personale. Anvend kun originale reservedele til service og reparation. Et dobbelt isoleret produkt er mærket på følgende måde: «Dobbeltisolering» eller «Dobbelt isoleret».

 Produktet kan også være mærket med dette symbol.

### Miljøbeskyttelse

BERNINA International AG tænker på miljøet. Vi stræber efter at formindske miljøpåvirkningen fra vores produkter ved hele tiden at forbedre produktets design og produktionsteknologi.



Maskinen er kendetegnet med symbolet af en gennemstregt skraldespand. Det betyder, at maskinen ikke må bortskaffes sammen med husholdningsaffaldet, når den skal kasseres. Ukorrekt bortskaffelse kan føre til, at farlige stoffer kommer ned i grundvandet og dermed indgå i vores fødekæde og således skade vores helbred.

Maskinen skal afleveres på et nærliggende indsamlingssted for genbrug af elektriske og elektroniske apparater. Det er gratis. For oplysninger om indsamlingssteder skal du kontakte din kommune. Ved køb af en ny maskine er forhandleren forpligtet til at tage den gamle maskine tilbage gratis og bortskaffe den korrekt.

Hvis maskinen indeholder personlige data, er du selv ansvarlig for at slette dataene, inden du afleverer maskinen tilbage.

## Forklaring af symboler



Angiver en fare med en høj risiko, som resulterer i alvorlig personskade eller dødsfald, hvis den ikke undgås.



Angiver en fare med en middel risiko, som kan resultere i alvorlig personskade, hvis den ikke undgås.



Angiver en fare med lav risiko, der kan medføre mindre eller moderat personskade, hvis den ikke undgås.



Angiver en fare, der kan resultere i materielle skader, hvis den ikke undgås.



**Tips** fra BERNINAS **Syeksperter** vil du finde ved dette symbol.

# 1 Min BERNINA

## 1.1 Introduktion

Du kan sy, brodere og quilte med din BERNINA 790 PLUS. Både fine silke- eller satinstoffer samt tunge hør-, fleece- og denimstoffer kan let sys med denne maskine. Talrige nyttesømme, pyntesømme, knaphuller og broderimotiver er tilgængelige.

Ud over denne brugsanvisning, råder maskinen over følgende hjælpeprogrammer, som til enhver tid hjælper dig med detaljer og hjælpeindstillinger til betjeningen af din BERNINA 790 PLUS.

**Vejledningen** giver oplysninger og forklaringer om de forskellige områder inden for syning og broderi samt om de forskellige sømme.

**Syvejledningen** giver informationer og hjælp til dine syprojekter. Efter indtastning af stoffet og det ønskede syprojekt, vises der f.eks. forslag til den optimale nål og passende syfod.

**Broderivejledningen** giver informationer og hjælp til dine broderiprojekter. Når stoffet og det ønskede broderiprojekt er indtastet, vises for eksempel forslag til den passende nål og den passende broderifod.

**Hjælpeprogrammet** omfatter oplysninger om de enkelte sømme, funktioner og anvendelser på skærmen.

### Yderligere information



Ud over denne brugsanvisning medfølger der flere andre informationsprodukter til din BERNINA 790 PLUS.

Den aktuelle version af din brugsanvisning samt mange flere oplysninger om maskinen samt tilbehøret syning kan du finde på vores hjemmeside <https://www.bernina.com>

## 1.2 BERNINA kvalitetskontrol

Alle BERNINA maskiner monteres omhyggeligt og gennemgår en omfattende funktionstest. Derfor viser den integrerede stingtæller, at der allerede er syet sting på maskinen, de er udelukkende blevet syet som test og kvalitetskontrol. Trods den efterfølgende grundige rengøring, kan trådrester i maskinen ikke udelukkes.

## 1.3 Velkommen i BERNINA's verden

Made to create, er sloganet for BERNINA. Ikke kun med vores maskiner, vi støtter dig i at realisere dine ideer. Gennem de nedenstående tilbud giver vi dig derudover mange idéer og vejledninger til dine fremtidige projekter samt mulighed for at udveksle idéer med andre sy-, quilte- og broderientusiaster. Vi ønsker dig god fornøjelse.

### BERNINA YouTube-kanal



På YouTube tilbyder vi dig et stort udvalg af vejledningsvideoer og hjælp til vores maskiners vigtigste funktioner. Der findes også detaljerede forklaringer til mange syfodder, så dine projekter bliver en succes.

[www.youtube.com/BerninaInternational](http://www.youtube.com/BerninaInternational)

Tilgængelig på engelsk og tysk.

### «inspiration» – det kreative symagasin og onlineshoppen med mønstre



Leder du efter ideer, mønstre og vejledninger til dine syprojekter? Så er BERNINA-magasinet "inspiration" lige noget for dig. "inspiration" tilbyder fantastiske sy- og broderi-idéer tre gange om året. Fra sæsonbetonede modetrends over moderne tilbehør og praktiske råd til originale dekorationer til dit hjem eller søde syidéer til børn.

Magasinet fås på engelsk, tysk, hollandsk og fransk.

Du kan købe "inspiration" i vores onlineshop som E-magasin eller i trykt udgave, enten enkeltvist eller som abonnement. Derudover findes der mange separate downloadmønstre! Kig forbi [inspiration.bernina.com](http://inspiration.bernina.com), og følg os på Instagram ([inspiration.sewing.magazin](https://www.instagram.com/inspiration.sewing.magazin)).



### **BERNINA Blog**



Raffinerede instruktioner, gratis mønstre og broderimotiver samt mange nye ideer: Alt det kan findes hver uge i BERNINA-bloggen. Vores eksperter giver værdifulde tips og forklarer trin for trin, hvordan man får det ønskede resultat. I communityet kan du uploade dine egne projekter og udveksle ideer med andre sy-, quilte- og broderientusiaster.

[www.bernina.com/blog](http://www.bernina.com/blog)

Tilgængelig på engelsk, tysk, hollandsk og fransk.

### **BERNINA Social Media**



Følg os på de sociale netværk for at høre mere om arrangementer, spændende projekter samt tips og tricks til syning, quiltning og broderi. Vi holder dig ajour og ser frem til at vise dig forskellige højdepunkter fra BERNINA's verden.

[www.bernina.com/social-media](http://www.bernina.com/social-media)

### **BERNINA-app**



Download BERNINA-appen fra App Store til din smartphone, og nyd den direkte adgang til alle produktinformationer. I tilbehørs-organizeren får du overblik over dit tilbehør og det, som du ønsker dig. Du har også direkte adgang til kundeportalen, til bloggen og til «inspiration»-onlineshoppen, og du finder altid en forhandler i nærheden. Appen findes i Apple App Store og i Google Play Butik. Du finder direkte links under: [www.bernina.com/app](http://www.bernina.com/app)



## 1.4 Oversigt maskine

### Oversigt af betjeningslementerne på forsiden



- |   |                   |    |                               |
|---|-------------------|----|-------------------------------|
| 1 | «Tilbagesyning»   | 7  | «Mønsterbegyndelse»           |
| 2 | «Trådkniv»        | 8  | «Nåleplacering oppe/nede»     |
| 3 | «Syfod oppe/nede» | 9  | «Øverste multifunktionsknap»  |
| 4 | «Start/Stop»      | 10 | «Nederste multifunktionsknap» |
| 5 | «Mønsterslut»     | 11 | «Nåleplacering venstre/højre» |
| 6 | «Hæftning»        |    |                               |

## Oversigt forsiden



- |   |  |    |                             |
|---|--|----|-----------------------------|
| 1 | Stik til broderimodulet                    | 7  | Hastighedskontrol           |
| 2 | Griberdæksel                               | 8  | Trådgiverdæksel             |
| 3 | Tilslutning til tilbehør (ekstra tilbehør) | 9  | Trådgiver                   |
| 4 | Syfod                                      | 10 | Nåleholderskruer            |
| 5 | Nåletråder                                 | 11 | Tilslutning til sybord      |
| 6 | Syls                                       | 12 | Tilslutning til knæløfteren |

## Oversigt af siden



- |   |                                 |    |   |
|---|---------------------------------|----|---|
| 1 | Stik til fodpedalen             | 7  | Hovedafbryder                           |
| 2 | PC stik                         | 8  | Stik til strømledning                   |
| 3 | Spoleholder                     | 9  | Magnetisk holder til indtastningspennen |
| 4 | Spoleenhedskontakt med trådkniv | 10 | Ventilationshuller                      |
| 5 | Drejelig spoleholder            | 11 | USB-port                                |
| 6 | Håndhjul                        | 12 | Transportør oppe/nede                   |

## Oversigt bagsiden











- |   |                            |    |                           |
|---|----------------------------|----|---------------------------|
| 1 | Tilslutning til sybord     | 8  | Bærehåndtag               |
| 2 | Tilslutning til stoppering | 9  | Spoleforspænding          |
| 3 | BSR stik                   | 10 | Trådføring                |
| 4 | Tilslutning til tilbehør   | 11 | BDF BERNINA overtransport |
| 5 | Ventilationshuller         | 12 | Trådkniv                  |
| 6 | Øje til trådføring         | 13 | Transportør               |
| 7 | Spoleenhed                 | 14 | Stingplade                |

### 1.5 Standardtilbehør



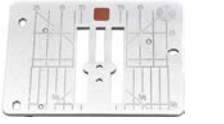



Yderligere oplysninger og anvisninger for anvendelse af det medfølgende tilbehør og ekstra tilbehør finder du under: <https://www.bernina.com/790-plus#!accessories>

## Oversigt standardtilbehør til maskinen













Billede	Navn	Anvendelse
	Støvhætte	Til at beskytte maskinen mod støv og snavs.
	BERNINA-tilbehørsboks	Til opbevaring af det medfølgende tilbehør samt det ekstra tilbehør.
	Knæløfter/Frihåndssystem (FHS)	Til at hæve og sænke syfoden.
	Sybord	Til at udvide symrådet.
	Sømlineal til sybord	Til hjælp ved brede stikninger.
	Stingplade CutWork/stikkeking	Til syning ved stikkeking og CutWork-projekter.
	Trådullestop	Til en ensartet afvikling af tråden fra spolen.
	Spole til B9-griber 5 styk	Til opspoling af undertråd.
	Skumunderlag 2 styk	Skumunderlaget forhindrer, at tråden skrider, filtrer eller knækker på spoleholderen.
	Pegepen	Til præcis betjening af touchskærmen.

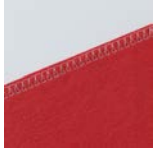







Billede	Navn	Anvendelse
	Trensekniv	Til at adskille sømme eller skære knaphuller op.
	Udligningsplader	Til at forhindre en skrå stilling af syfoden, mens du glider over tykke sømme.
	Nålesortiment	Til alle almindelige syprojekter.
	Kantlineal til højre	Til at opretholde en ensartede sømafstand.
	Skruetrækker, grå torx	Til at skifte nålen.
	Skruetrækker, rød (flad)	Til at løsne og stramme skruer.
	Vinkelskruetrækker Torx	Til at åbne topdækslet.
	Rensebørste/nåleindsætter	Til rengøring af transportør og griberområde.
	Maskinolie	Til smøring af maskinen.
	Net ledning	Til at forbinde maskinen med lysnettet.
	Fodpedal	Til at starte og stoppe maskinen. Til at styre maskinens hastighed.

## Oversigt syfødder

Medfølgende standard syfødder

Billede	Nummer	Navn	Anvendelse	Eksempel
	#1C	Standardfod	Til syning af forskellige nytte- og pyntesøm.  Til at sy frem og tilbage.	
	#1D	Standardfod	Til syning af forskellige nytte- og pyntesøm med overtransport.  Til at sy frem og tilbage.	
	#2A	Overlockfod	Til kastning over kanter i forbindelse med elastiske materialer.	
	#3A	Automatisk knaphulsfod	Til automatisk syning af knaphuller.	
	#4D	Lynlåsfod	Påsyning af lynlåse med overtransport.	
	#5	Blindstingsfod	Til syning af blindstingssømme.  Til kantstikning, som føres ved venstre side af syfoden.	
	#8D	Jeansfod	til syning med overtransport.  Til syning i jeansstof.	

Billede	Nummer	Navn	Anvendelse	Eksempel
	#20C	Åben broderifod	Til syning af applikationer og dekorative motiver.	
	#40C	Gigafod	Til syning af gigasømme.	
	#42	BERNINA Sting Regulator (BSR)	Til frihåndsqiltning med en regelmæssig stinglængde.	

## Tilbehørsboks

I tilbehørsboksen kan tilbehøret opbevares ryddeligt i rum og passende holdere.

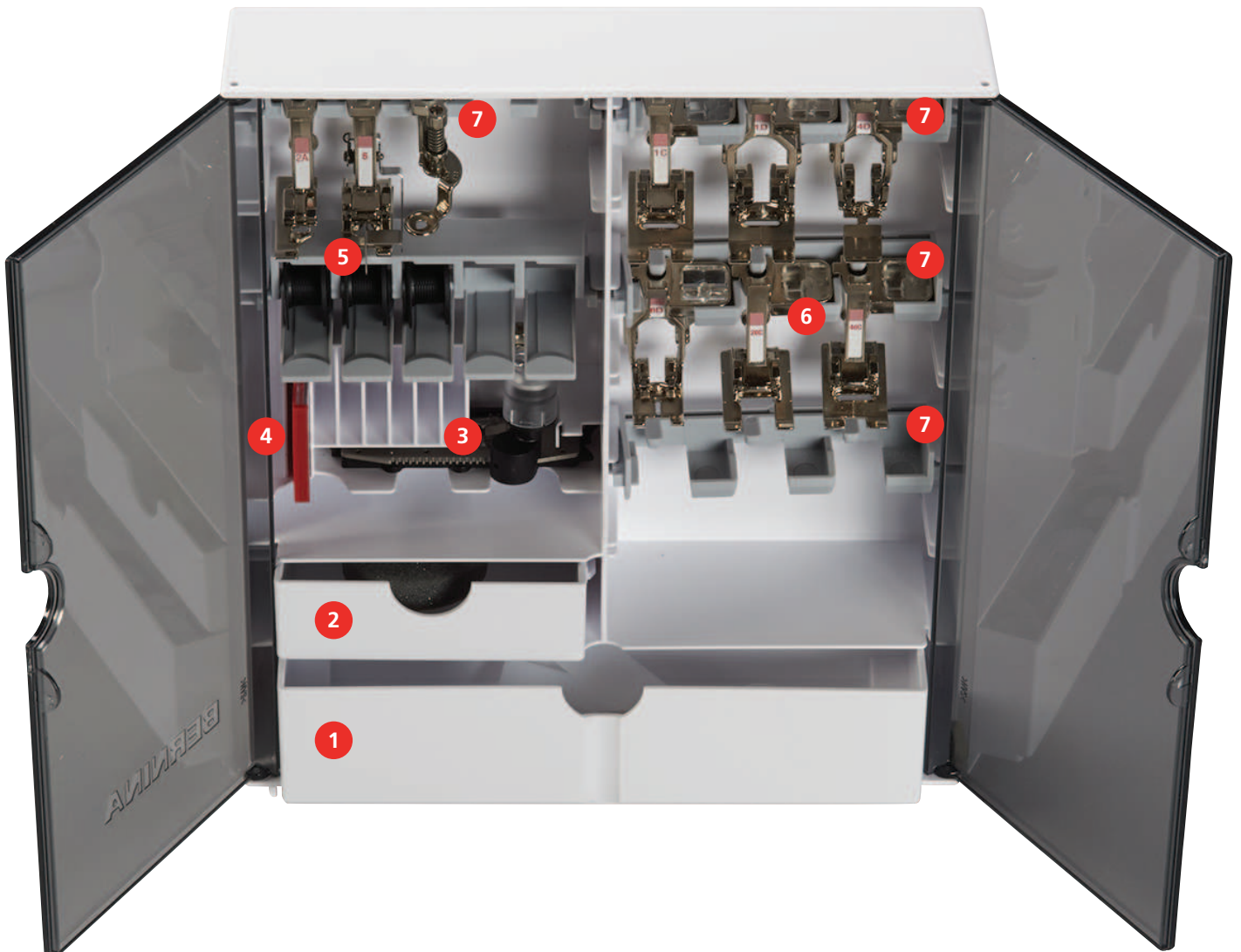

- |   |                        |   |   |
|---|------------------------|---|---|
| 1 | Stor skuffe            | 5 | Spoleholder                                 |
| 2 | Lille skuffe           | 6 | Syfødder                                    |
| 3 | Automatisk knaphulsfod | 7 | Syfodsholder til 5,5 mm- og 9,0 mm-syfødder |
| 4 | Nålesortiment          |   |   |

## 1.6 Oversigt touchskærm

### Oversigt funktioner/skærbilleder



- |                                |                        |
|--------------------------------|------------------------|
| 1 «Overtrådsspænding»          | 5 «Stingplade valg»    |
| 2 «Nål valg»                   | 6 «Transportørvisning» |
| 3 «Syfodsindikator/syfodsvalg» | 7 «Undertråd»          |
| 4 «Trykfodstryk»               |                        |

### Oversigt systemindstillinger



- |                   |                        |
|-------------------|------------------------|
| 1 «Home»          | 5 «Hjælp»              |
| 2 «Setup-program» | 6 «eco-modus»          |
| 3 «Tutorial»      | 7 «Slet indstillinger» |
| 4 «Syvejledning»  |                        |

### Oversigt udvalgsmenu syning



- |                 |                        |
|-----------------|------------------------|
| 1 «Nyttesømme»  | 5 «Quiltesømme»        |
| 2 «Pyntesømme»  | 6 «Personligt program» |
| 3 «Skrifttyper» | 7 «Foregående sømme»   |
| 4 «Knaphuller»  |                        |

## Softwarebetjening







Den berøringfølsomme skærm kan betjenes med en finger eller indtastningspennen.

**Tryk:** Kortvarigt tryk på et element.





**Stryge:** Et tryk på et element og en hurtig strygebevægelse på skærmen.

**Træk:** Tryk på skærmen, og træk samtidig langsomt i en retning, f.eks. for at rulle op eller ned.

### Navigation

Billede	Navn	Anvendelse
	«Home»	Vis «Skærbilledet Home».
	Navigationsti	Vis et foregående menuniveau.
	«Luk»	Luk vinduet.
	Mere	Vis flere funktioner eller informationer.
	Næste	Bladre en visning frem.
	Forrige	Bladre en visning tilbage.

### Aktivering/deaktivering af funktioner

Billede	Element	Status
	Kontakt	Funktion er aktiveret.
		Funktion er deaktiveret.
	Ikon	Funktion er deaktiveret.
		Funktion er aktiveret.

### Tilpasning af værdier

Billede	Navn	Anvendelse
	Skyder	Indstil værdien med skyderen. Stil værdien tilbage på grundværdien ved at trykke på den lille prik.



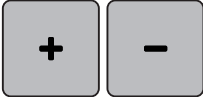
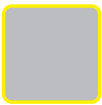





Billede	Navn	Anvendelse
	Felterne «Plus» / «Minus»	Forhøj værdien med «Plus», og reducer med «Minus».
	Gul kant	Visning af, at den indstillede værdi afviger fra standardværdien. Stil værdien tilbage på grundværdien ved at trykke.

### Indtastning af tekst og tal

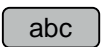
Ved indtastning af talværdier eller tekst vises der et passende tastatur.

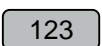
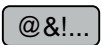

Billede	Navn	Anvendelse
	Indtastningsfelt	Visning af indtastningen. Slet alle indtastede tegn med et tryk.
	«Slet»	Slet det sidste tegn.
	«Små bogstaver»	Vis små bogstaver.
	«Store bogstaver»	Vis store bogstaver.
	«Tal og matematiske tegn»	Vis tal og matematiske tegn.
	«Specialtegn»	Vis specialtegn.
	«Bekræft»	Bekræft indtastningen, og forlad undermenuen.
	«Afbryd»	Afbryd indtastningen, og luk vinduet.











## 1.7 Nål, tråd, stof





En nål slides efterhånden. Den bør derfor udskiftes med jævne mellemrum. Kun en intakt spids fører til en perfekt søm. Generelt gælder: Jo finere stof, desto finere skal nålen være. De viste nåle er ordnet efter maskinens standard- eller ekstra tilbehør.

- Nålestørrelse 70, 75: til lette stoffer.
- Nålestørrelse 80, 90: til medium stoffer.
- Nålestørrelser 100, 110 og 120: til kraftigt stof.

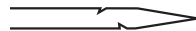
### Oversigt nåle

Billede	Navn på nålen	Beskrivelse af nålen	Anvendelse
 ☒	<b>Universal-nål</b> 130/705 H 60/8 – 120/19	Med let afrundet spids.	Til tekstiler (lette, middel, kraftige), strikvare, læder, plast, jeans/denim. Til naturligt og syntetisk stof.  Til syning generelt, påsyning af knapper og knaphuller, lynlåse, sømme og stikninger, pyntesyning, broderi, patchwork, quiltning.
 ■	<b>Stræk-nål</b> 130/705 H-S 75/11 – 90/14	Med middel kuglespids.	Til strikvare (jersey-, trikot-, strik- og strækstof).  Til syning generelt, påsyning af knapper og knaphuller, lynlåse, sømme og stikninger, pyntesyning, broderi.
 ■	<b>Jersey-/Broderinål</b> 130/705 H SUK 80/12	Med middel kuglespids.	Til tekstiler (lette, middel, kraftige), strikvare, plast.  Til syning generelt, påsyning af knapper og knaphuller, lynlåse, sømme og stikninger, pyntesyning, broderi.
 ■	<b>Jeans-nål</b> 130/705 H-J 80/12 – 110/18	Med spids, slank spids.	Til tekstiler (lette, middel, kraftige), læder, jeans/denim.  Til syning generelt, påsyning af knapper og knaphuller, lynlåse, sømme og stikninger, pyntesyning, broderi, patchwork.
 ■	<b>Lædernål</b> 130/705 H LR 90/14, 100/16	Med skærespids (LR = læderhøjrespids).	Til læder, imiteret læder og lignende materialer.  Til lynlåse, sømme og stikning, vanskeligt glidende materialer.

Billede	Navn på nålen	Beskrivelse af nålen	Anvendelse
 	<b>Microtex-nål</b> 130/705 H-M 60/8 – 110/18	Med ekstra spids, slank spids.	Tekstiler (lette, middel, kraftige), plast, vanskeligt glidende materialer. Til silke, mikrofibermaterialer, folier, coatede og vanskeligt glidende materialer.  Til syning generelt, påsyning af knapper og knaphuller, lynlåse, sømme og stikninger, pyntesyning. Til særligt lige sting ved stikning af kanter.
 	<b>Quilte-nål</b> 130/705 H-Q 75/11 – 90/14	Med ekstra slank, let afrundet spids.	Til tekstiler (lette, middel, kraftige).  Til pyntesyning, patchwork, quiltning. Til stikningsarbejde som f.eks. quiltning og patchwork.
 	<b>Broderi-nål</b> 130/705 H-E 75/11 – 90/14	Med lille kuglespids, bredt nåleøje og bred trådrende.	Til tekstiler (lette, middel, kraftige), strikvare. Til tykkere tråde og uldtråde.  Til syning generelt, påsyning af knapper og knaphuller, lynlåse, sømme og stikninger, pyntesyning, broderi.
 	<b>Nål til fine materialer</b> 130/705 H SES 70/10 – 90/14	Med lille kuglespids.	Til fine, sarte materialer som f.eks. fløjl.  Til syning generelt, påsyning af knapper og knaphuller, lynlåse, sømme og stikninger, pyntesyning, broderi, patchwork, quiltning.
 	<b>Metafil-nål</b> 130/705 H METAFIL 80/12	Med middel kuglespids og 2 mm langt nåleøje.	Til tekstiler (lette, middel, kraftige), strikvare. Til bearbejdning af special- og effektråde, især til metaltråde.  For syning med metaltråd. Til sømme og stikning, dekorativ syning, broderi.
 	<b>Cordonnet nål</b> 130/705 H-N 80/12 – 100/16	Med middel kuglespids og 2 mm langt nåleøje.	Til tekstiler (lette, middel, kraftige).  Til sømme og stikning, dekorativ syning og broderi. Til pynte- og stikningsarbejde med flere sytråde og også til kopibrodering.
	<b>Filtnål</b> PUNCH	Med små modhager.	Til tekstiler (lette, middel, kraftige), jeans/denim.  Til indfildning af diverse garner og tråde i basisstoffer.

Billede	Navn på nålen	Beskrivelse af nålen	Anvendelse
 <input checked="" type="checkbox"/>	<b>Wing nål (hulsøm)</b> 130/705 H WING 100/16, 120/20	Med vingeagtigt udvidet nåleklinge i bredden.	Til tekstiler (lette, middel, kraftige). Specialeffekter med hulsømsbroderi.
 <input checked="" type="checkbox"/>	<b>Dobbeltnål universal</b> 130/705 H ZWI 70-100	Nåleafstand: 1,0/1,6/2,0/2,5/3,0/4,0/6,0/8,0	Til synlige sømme i elastiske stoffer; bieser, dekorativ syning.
 <input checked="" type="checkbox"/>	<b>Dobbelt stræk nål</b> 130/705 H-S ZWI 75	Nåleafstand: 2,5/4,0	Til synlige sømme i elastiske stoffer; bieser, dekorativ syning.
 <input checked="" type="checkbox"/>	<b>Dobbelt wing nål</b> 130/705 H ZWIHO 100	Nåleafstand: 2,5	Specialeffekter med hulsømsbroderi.
 <input checked="" type="checkbox"/>	<b>Trippelnål universal</b> 130/705 H DRI 80	Nåleafstand: 3,0	Til synlige sømme i elastiske stoffer, dekorativ syning.

## Eksempel på betegnelsen af nålen

Det mest almindelige anvendte system til husholdningsmaskiner er 130/705-systemet. Det forklares her ved hjælp af en grafik på en Jersey-/stræknaal.

	<p><b>130/705 H-S/70</b></p> <p><b>130</b> = Skaft længde (1)</p> <p><b>705</b> = Fladt skaft (2)</p> <p><b>H</b> = Nåleudskæring (3)</p> <p><b>S</b> = Nålespids (her mellemfin kuglespids) (4)</p> <p><b>70</b> = Nålestørrelse 0.7 mm (5)</p>
---	--



## Valg af tråd

For at opnå det bedste resultat spiller kvaliteten af nål, tråd og stof en stor rolle.

Det anbefales at bruge tråd fra kendte fabrikanter, for at opnå et godt resultat.

- Bomuldstråden har naturfiberenes fordele og er derfor især egnet til syning i bomuldsstoffer.
- Hvis bomuldstråden er merciseret, har den et let blankt skær og beholder sine egenskaber ved vask.
- Polyestertråden har stor slidstyrke og er særdeles farveægte.
- Polyestertråden er mere elastisk og anbefales, når der kræves en stærk og strækbar søm.
- Rayontråd er en blød viskosefiber og fremhæves med en flot glans.
- Rayontråden egner sig frem for alt til pyntesøm, da det giver en flot effekt.

## Nål-tråd-kombination

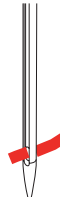
	<p>Nål-tråd-kombinationen er rigtig hvis tråden under syning løber ubesværet ned i den lange rille på nålens forside og gennem nåleøjet. Tråden bliver syet perfekt.</p>
	<p>Tråden kan knække og forårsage fejlsting, hvis tråden har for meget spillerum i den lange rille og i nåleøjet.</p>
	<p>Tråden kan knække og blive fanget, hvis tråden gnider mod kanten af den lange rille og det kan medføre at tråden ikke føres optimalt gennem nåleøjet.</p>

## 2 Sy forberedelser

### 2.1 Før maskinen bruges første gang



BERNINA anbefaler at smøre griberen, før maskinen bruges første gang eller efter længere tids stilstand. (se side 165)

Ved at smøre griberen kan uønsket støj i griberområdet undgås.

### 2.2 Tilbehørsboks

#### Opstilling af tilbehørsboksen

> Bag på boksen trækkes begge fødder ud, indtil de klikker på plads.



#### Opbevaring af tilbehøret

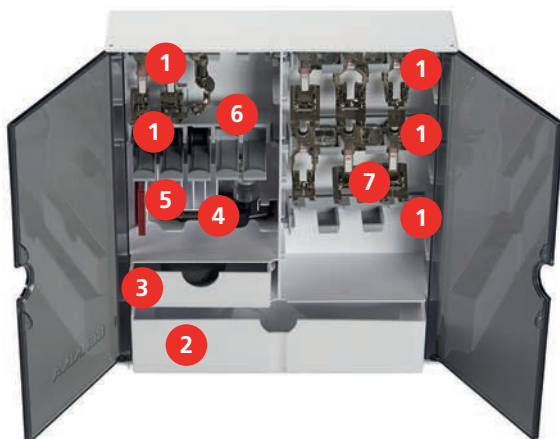

- > Indsæt holderne (1) til spoler, syfødder og nåle i tilbehørsboksen.
- > Opbevar syfødderne (5,5 mm og 9,0 mm) i holderne (7).
- > Opbevar smådele, f.eks. trådrullestop, i skufferne (2) og (3).
- > Opbevar Automatisk knaphulsfod #3A i rummet (4).
- > Opbevar det medfølgende nålesortiment i rummet (5).



## Ridsede sensorflader på spolen

Forkert funktion på undertrådsindikatoren. Hvis spolerens sensorflader er ridsede eller tilsmudsede, registrerer undertrådsindikatoren ikke længere det lave trådniveau.

- > Læg altid spolerne ind i spoleholderen med den sølvfarvede sensorflade mod højre.

- > Læg spolerne ind i holderen (6) med den sølvfarvede sensorflade mod højre.
- > Tryk udløserknappen ned for at tage spolen ud.

## 2.3 Tilslutning og start

### Tilslut fodpedalen

Fodpedalens ledning er oprullet på pedalens underside.

- > Rul fodpedalens ledning ud i den ønskede længde, og klem det fast i fodpedalens ledningsholdere.



- > Sæt ledningens stik ind i maskinens fodpedaltilslutning.



- > Anbring fodpedalen under bordet.
- > Hvis ledningen er for lang, skal du rulle den overskydende længde op og klemme den fast i fodpedalens ledningsholdere.

### Tilslut maskinen

For at sørge for sikker brug af maskinen må du kun bruge den medfølgende netledning. Den medfølgende netledning er dimensioneret til det spændingsområde, som findes i anvendelseslandet. Hvis maskinen anvendes i et andet land end det oprindelige, skal du købe den netledning hos BERNINA-forhandleren, som passer til dette land.

Netledningen til USA og Canada har et polariseret lysnetstik (et af benene er bredere end det andet). For at mindske risikoen for elektrisk stød kan stikket kun sættes i stikkontakten på én måde. Hvis lysnetstikket ikke passer i stikkontakten, skal du vende stikket og sætte det i. Hvis det vendte lysnetstik stadig ikke passer, skal en elektriker installere en passende stikkontakt. Lysnetstikket må ikke ændres på nogen måde.

- > Sæt lysnetledningens apparatstik ind i maskinens lysnettilslutning.



- > Sæt lysnetledningens lysnetstik ind i stikkontakten.

## Montering af knæløfteren



Er der behov for det, kan din BERNINA-forhandler tilpasse knæløfterens position.

- > Indsæt knæløfteren i åbningen på forsiden af maskinen.
- > Indstil sædehøjden, så knæløfteren kan betjenes med knæet.

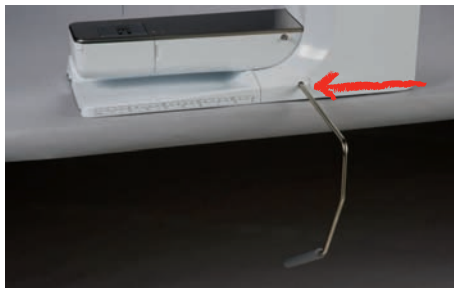

## Fastgør pegepenen

- > Sæt pegepenen fast i magnetholderen.



## Tænd maskinen

- > Stil hovedafbryderen på «I».



## 2.4 Fodpedal

### Reguler hastigheden med fodpedalen

Med fodpedalen kan hastigheden reguleres trinløst.

- > For at starte maskinen, trykkes fodpedalen forsigtigt ned.
- > Træd kraftigere på fodpedalen for at sy hurtigere.
- > For at stoppe maskinen, slippes fodpedalen.



### Aktivering/deaktivering af ekstrafunktion

Fodpedalen kan programmeres med en ekstra funktion, der kan aktiveres og deaktiveres med et hæltryk. Ved levering er hæltrykket programmeret med funktionen «Hævning/sænkning af nål».

- > Tryk fodpedalen ned med hælen for at hæve eller sænke nålen.



Hæltrykket kan også programmeres til en anden funktion. (se side 50)

## 2.5 Spoleholder

### Lodret spoleholder

Opstil spoleholderen



Til metal- eller andre specielle tråde, anbefales det at bruge den lodrette spoleholder.

Den lodrette spoleholder bruges til syning med flere tråde og til opspolning af undertråd under syning.

- > Sving spoleholderen op til den klikker på plads.



Påsæt skumunderlag og trådrolle

Skumunderlaget forhindrer at tråden hænger fast i den lodrette spoleholder.

- > Sæt skumunderlaget på den lodrette spoleholder.
- > Sæt trådspolen på spoleholderen.



### Vandret spoleholder

Brug af skumunderlag, trådrolle og trådrollestop

Trådrollestop sikrer en ensartet afvikling af tråden fra spolen. Trådrollestop bruges kun ved den vandrette spoleholder.

- > Sæt skumunderlaget på spoleholderen.
- > Sæt trådspolen på spoleholderen.
- > Sæt den passende trådrollestop på trådspolen, så der ikke er nogen afstand mellem trådstopperne og trådrollen.



### Brug af trådnet

Trådnettet holder tråden på spolen og forhindrer knuder og trådbrud. Trådnettet anvendes kun, hvis spoleholderen ligger ned.

- > Skub trådnettet over trådspolen. Sørg samtidig for, at trådnettet ikke glider af trådspolen, kræng f.eks. nettet dobbelt over trådspolerne, eller sæt en del af nettet ind i trådspolen bagtil.



## 2.6 Transportør

### Indstil transportøren

- > Tryk på knappen «Transportør oppe/nede» for at sænke transportøren.



- > Tryk igen på knappen «Transportør oppe/nede» for at hæve transportøren.

## 2.7 Sybord

### Brug af sybordet

Når sybordet er anbragt på friarmen, øges det allerede eksisterende symråde.

- > Hæv nålen.
- > Løft syfoden.
- > Sluk maskinen.
- > Skub sybordet over friarmen fra venstre mod højre, indtil det går i indgreb.



- > Tryk knappen på sybordet ned, for at fjerne sybordet mod venstre over friarmen.



### Brug af kantanslag

Kantanslaget til sybordet gør det lettere at sy ensartet brede kanter og sømme.

Forudsætning:

- Sybordet er monteret.
- > Tryk på oplåsningsknappen, og sæt kantanslaget i indgreb på sybordet ved at skubbe bagud for at påsætte kantanslaget.



- > Tryk på oplåsningsknappen, og skub kantanslaget til højre eller venstre for at fastlægge kantbredden.
- > Tryk på oplåsningsknappen, og fjern kantanslaget af ved at trække det fremad.

## 2.8 Syfod

### Indstil syfodpositionen med knæløfteren

- > Det skal være muligt at betjene knæløfteren i normal afslappet siddestilling.
- > Tryk knæløfteren til højre med knæet, for at hæve syfoden.

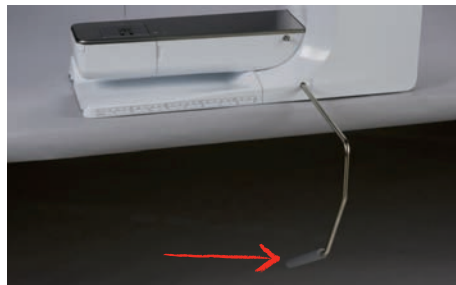

- Samtidig sænkes transportøreren og trådspændingen løsnes.
- > Slip knæløfteren langsomt, for at sænke syfoden.

### Indstilling af syfodens position med knappen "Syfod oppe/nede"



- > Tryk på knappen «Syfod oppe/nede» for at hæve syfoden.
- > Tryk igen på knappen «Syfod oppe/nede» for at sænke syfoden.

### Udskift syfoden

- > Hæv nålen.
- > Løft syfoden.
- > Sluk maskinen.
- > Tryk spændebøjlen opad.



- > Træk syfoden væk.
- > Før den nye syfod ind i holderen nedefra.
- > Tryk spændebøjlen ned.

### Vælg syfoden på touchskærmen

Efter udskiftning af syfoden kan du kontrollere, om den egner sig til den valgte søm. Derudover vises der alternative syfødder, som er til rådighed for den valgte søm.

- > Tænd maskinen.
- > Vælg søm.
- > Tryk på «Syfodsindikator/syfodsvalg».







> For at få vist alle egnede syfødder til den valgte søm skal du trykke på «Mulige syfødder».



- > Vælg den monterede syfod.
  - Hvis den valgte syfod er egnet, kan du begynde at sy.
  - Hvis den valgte syfod ikke er egnet til den valgte søm, kan du ganske vist godt vælge den, men start af maskinen forhindres automatisk. Der vises en fejlmeddelelse. Hvis du har valgt en forkert syfod, vises stinging med rødt i forhåndsvisningen.



## Indstil syfodstryk



Syfodstrykket bruges til at optimere syfodens tryk på stoffet optimalt til tykkelsen af stoffet. Til tykke stoffer anbefales det at reducere syfodens tryk. Dette har den fordel, at stoffet bedre kan bevæges. Hvis trykfodstrykket er sat under 0, vil trykfoden endda begynde at give mere plads til det tykkere stof. Til tynde stoffer anbefales det at øge trykfodstrykket. Dette har den fordel, at stoffet ikke kan bevæges for let og hurtigt under syfoden.



- > Tryk på «Trykfodstryk».
- > Indstil syfodstrykket.

## 2.9 Indstruks indstil transportøren



- > Tryk på «Transportørvisning».
- > Transportøren hæves eller sænkes, ifølge animationen på skærmen.

## 2.10 Nål og stingplade

### Udskift nålen

- > Hæv nålen.
- > Sluk maskinen.
- > Fjern syfoden.

- > Løsn nålens fastgørelsesskrue med skruetrækkeren (torx, grå).



- > Træk nålen ned.
- > Hold den nye nål med den flade side bagud.
- > Skub nålen op, indtil den rammer anslaget.
- > Nåleholderskruen strammes med skruetrækkeren.

### Vælg nålen på touchskærmen

Efter nålen er skiftet ud, kan kontrolleres, om den kan bruges sammen med den valgte stingplade.



- > Tryk på «Nål valg».
- > Vælg den monterede nål.

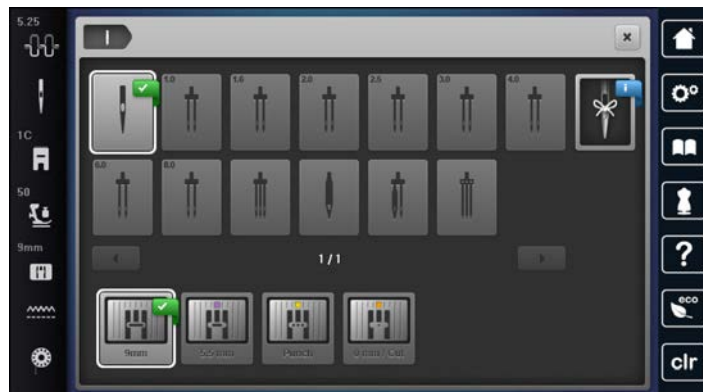

- Hvis den valgte nål passer til den valgte syfod, kan du begynde at sy. Hvis den valgte nål ikke passer til den valgte syfod, vises der en fejlmeddelelse ved start af maskinen, og maskinen starter ikke.

### Vælg nåletype og nålestørrelse

Praktisk påmindelsesfunktion: Nåletype og nålestørrelse kan også gemmes i maskinen, så ingen informationer går tabt. På denne måde kan den gemte nåletype og den gemte nålestørrelse altid kontrolleres.



- > Tryk på «Nål valg».



- > Tryk på «Nåleoplysninger».
- > Vælg de monterede nåles nåletype (1).

- > Vælg de monterede nåles nålestørrelse (2).



### Indstil nåleposition oppe/nede



- > Tryk på knappen «Nåleplacering oppe/nede» for at sænke nålen.
- > Tryk igen på knappen «Nåleplacering oppe/nede» for at hæve nålen.

### Indstil nåleposition venstre/højre

Der er i alt 11 nålepositioner. Den aktuelle nåleposition vises på skærmen med et nummer.

- > Tryk på knappen «Nåleplacering venstre» (1) for at indstille nålepositionen mod venstre.
- > Tryk på knappen «Nåleplacering højre» (2) for at indstille nålepositionen mod højre.

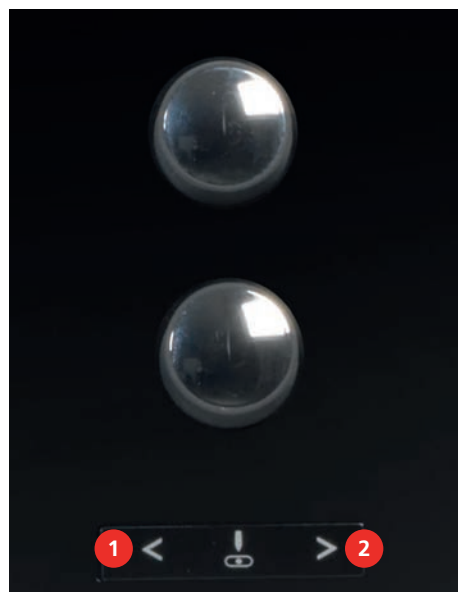

### Indstil nålestop oppe/nede (permanent)



- > Tryk på «Nålestop øverst/nederst» for at indstille nålestoppositionen permanent.
  - Maskinen stopper med nåleposition nederst, så snart fodpedalen slippes, eller du trykker på knappen «Start/Stop».
- > Tryk igen på «Nålestop øverst/nederst».
  - Maskinen stopper med nåleposition øverst, så snart fodpedalen slippes, eller du trykker på knappen «Start/Stop».

### Skift stingplade

Stingpladerne er forsynet med længde-, tvær- og diagonalmarkeringer i millimeter (mm) og inch (inch). Markeringerne er en hjælp til ved syning af sømme og stikninger.

Forudsætning:

- Transportøren er sænket.

- Maskinen er slukket.
  - Nål og syfod er fjernet.
- > Tryk stingpladen ned i bageste højre hjørne, til den kipper.



- > Fjern stingpladen.  
 > Læg åbningerne på den nye stingplade over de passende stifter og tryk den nedad, til den går i hak.

### Vælg stingpladen i touchskærmen

Efter stingpladen er skiftet ud, kan kontrolleres, om den kan bruges sammen med den valgte nål.



- > Tryk på «Stingplade valg».  
 > Vælg den tidligere monterede stingplade.



- Hvis den valgte stingplade passer sammen med nålen, kan du begynde at sy.
- Hvis den valgte stingplade ikke egner sig sammen med nålen, vises der en fejlmeddelelse, og start af maskinen forhindres automatisk.

## 2.11 Trådning

### Trådning af overtråd

Forudsætning:

- Nål og syfod er hævet.
  - Maskinen er slukket.
- > Sæt skumunderlaget på spoleholderen.  
 > Sæt trådspolen på spoleholderen, så tråden afvikles med uret.  
 > Sæt et passende trådrullestop på.  
 > Tråden føres i pilens retning gennem den bageste trådfører (1), samtidig holdes tråden fastspændt med hånden og kan indsættes i trådspændingen.  
 > Før tråden i pilens retning gennem trådspændingen (2).



- > Tråden føres ned (3) og rundt ved trådgiver dækslet (4).
- > Tråden føres opad i pilens retning og ind i trådgiveren (5).
- > Tråden føres igen nedad (6).

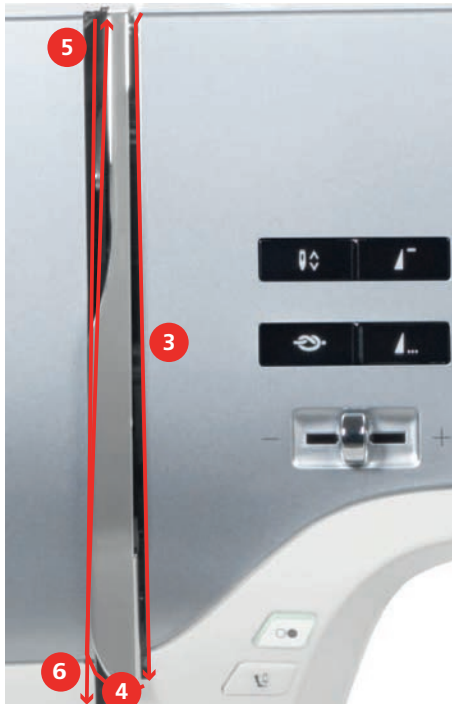

- > Tråden føres gennem føringerne (7/8) over syfoden.

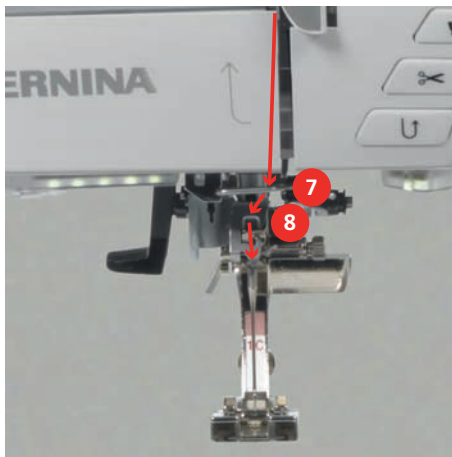

- > Tænd maskinen.
- > Tryk det halvautomatiske trådningshåndtag (9) let ned, og hold det nede. Træk tråden til venstre under den grå trådningsfinger/krog (10).

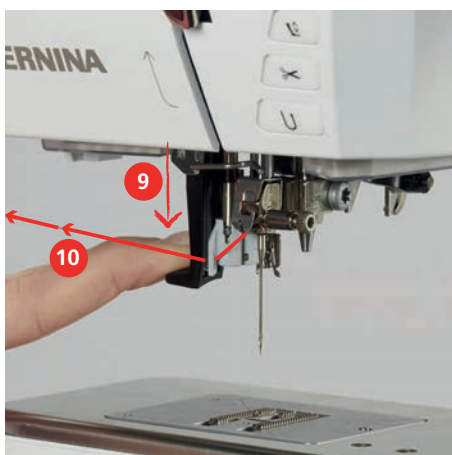

- > Tråden føres fra højre mod venstre om den grå trådningsfinger/krog (12).
- > Trådningshåndtaget trykkes fuldstændigt ned (11) derefter trækkes tråden fra venstre mod højre (12) gennem trådføreren (13), indtil den hænger fast i ståltrådklemmen.

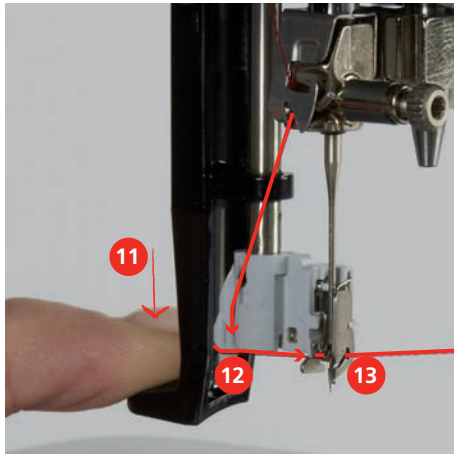

- > Håndtaget og tråden slippes samtidig for at træde nålen.
- > Løkken (14) trækkes bagud.

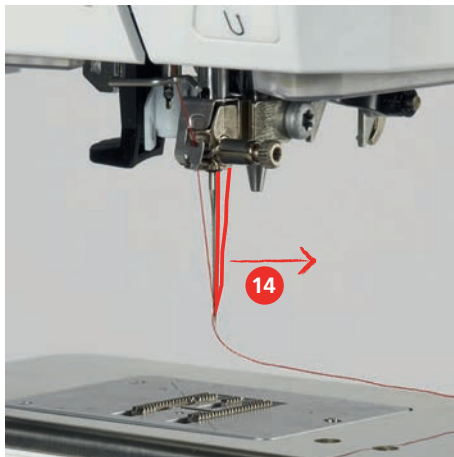

- > Tråden føres under den monterede syfod og trækkes fremover trådkniven (15), for at skære tråden over.



### Trådning af dobbeltnål

Forudsætning:

- Dobbelt nålen er monteret.
- > Den første tråd føres i pilens retning på højere side af trådspændingsskiven (1).



- > Den anden tråd føres i pilens retning på venstre side af trådspændingsskiven (1).



- > Første og anden tråd føres til trådføeren over nålen.
- > Den første tråd trådes manuelt i den højre nål.
- > Den anden tråd trådes manuelt i den venstre nål.

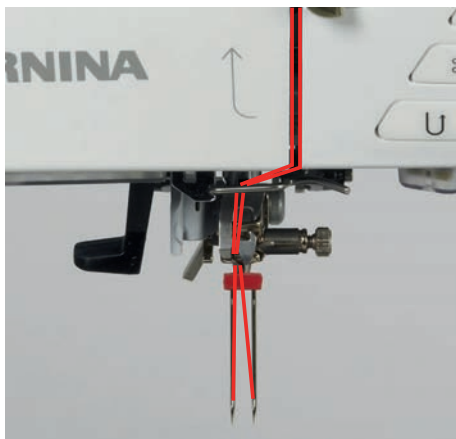

## Trådning af trippelnål

Forudsætning:

- Trillingenålen er monteret.
- > Passende skumunderlag, trådspole og trådrullestop sættes på den liggende spoleholder.
- > Sæt skumunderlaget på den stående spoleholder.
- > Sæt en fyldt spole på spoleenheden, således at de sølvfarvede sensoroverflader vender nedad.
- > Sæt trådspolen spejlvendt på i forhold til spolen.
- > Før de 3 tråde hen til den øverste trådfører.

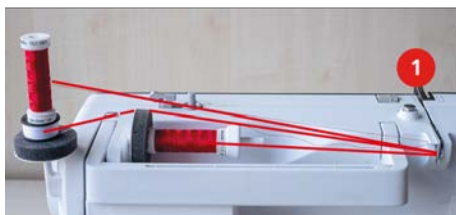

- > Før 2 tråde (stående spoleholder) til venstre forbi trådspændingsskiven (1) og ned til trådføreren over nålen.
- > Før 1 tråd (liggende spoleholder) til højre forbi trådspændingsskiven (1) og ned til trådføreren over nålen.
- > Før 1 tråd fra den stående spoleholder manuelt ind i hhv. den venstre og højre nål.
- > Før tråden fra den liggende spoleholder manuelt ind i den midterste nål.

## Spoling af undertråd



Undertråden kan også spoles op under broderi, dertil skal man bruge den lodrette spoleholder.

Forudsætning:

- Passende skumunderlag, trådspole og trådrullestop er monteret.



- > En tom spole sættes på spoleapparatet (1), de sølvfarvede sensoroverflader skal vende nedad.



- > Før tråden til venstre gennem den bageste trådføring (2).
- > Før tråden med uret omkring spoleforspændingen (3).
- > Vikl tråden med uret 2 - 3 gange omkring den tomme spole (4).

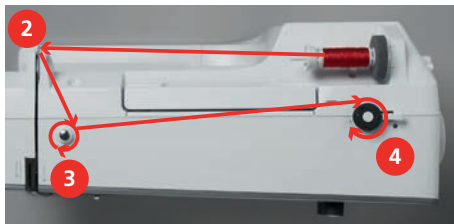

- > Den resterende tråd trækkes over trådkniven ved udløserknappen (5) og skæres af.



- > Udløserknappen (6) trykkes mod spolen.



- Maskinen spoler og spoleskærmen åbnes.
- > Indstil spolehastigheden.
- > Udløserknappen trykkes til højre, for at stoppe spoleprocessen.
- > Tryk igen udløserknappen mod spolen for at fortsætte spoleprocessen.
  - Når spolen er fyldt stopper maskinen automatisk.
- > Spolen fjernes og tråden føres hen over trådkniven ved udløserknappen.

## Trådning af undertråden

Forudsætning:

- Nålen er hævet.
- Maskinen er slukket og griberdækslet er åbnet.



- > Før tråden mod højre under fjederen (3), under de to trådførere (4) og træk den opad.



- > Spolekapslen holdes så trådføreren (5) vender opad, for at sætte den i maskinen.



- > Sæt spolekapslen i.
- > Tryk på midten af spolekapslen, til den går i indgreb.
- > Tråden trækkes bagfra hen over trådkniven (6) og skæres af.

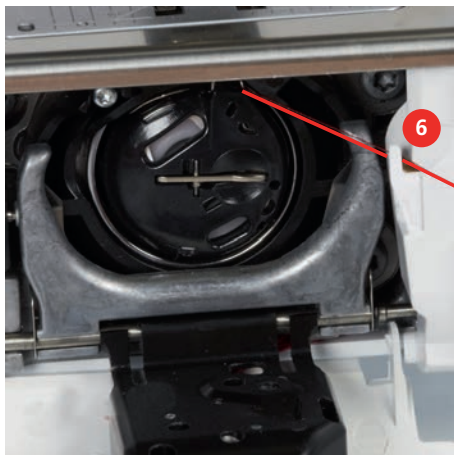

- > Luk griberdækslet.

### Vis undertrådsmængde

Så snart undertrådsmængden bliver kritisk, viser en animation i ikonet «Undertråd», at undertråden næsten er opbrugt.



- > Tryk på «Undertråd» for at tråde undertråden som vist i animationen.

## 3 Setup-program

### 3.1 Syindstillinger

#### Indstil overtrådsspændingen

Ændringer af overtrådens spænding i setup-programmet påvirker alle sømme. Indstillingen i Setup bevares, efter at maskinen er slukket.



> Tryk på «Setup-program».



> Tryk på «Syindstillinger».



> Tryk på «Indstil overtrådsspændingen».  
> Indstil overtrådsspændingen.

#### Indstil den maksimale hastighed

Med denne funktion kan den maksimale hastighed indstilles.



> Tryk på «Setup-program».



> Tryk på «Syindstillinger».



> Tryk på «Maksimal syhastighed».  
> Indstil den maksimale hastighed.

#### Indstil hæftesting

Hvis funktionen er aktiveret, sys der automatisk 4 hæftesting ved mønsterbegyndelsen efter klipning af tråden.



> Tryk på «Setup-program».



> Tryk på «Syindstillinger».



> Tænd eller sluk for «Hæftesting ved mønsterbegyndelse».

#### Indstil syfodens svæveposition

Syfodens svæveposition kan indstilles efter stoffets tykkelse, fra 0 til maks. 7 mm.

Indstillet svæveposition = stoffets tykkelse + ønsket afstand mellem stof og syfod i svæveposition.



> Tryk på «Setup-program».



> Tryk på «Syindstillinger».











> Tryk på «Programmering af knapper og ikoner».



> Tryk på «Programmering af syfods-svæveposition».  
> Indstil afstanden mellem stoffet og syfoden.







## Programmering af knappen "Mønsterslut"

Syfoden kan positioneres, og klipping af tråden og automatisk hæftning kan indstilles.

-  > Tryk på «Setup-program».
-  > Tryk på «Syindstillinger».
-  > Tryk på «Programmering af knapper og ikoner».
-  > Tryk på «Programmering af knappen Mønsterslut».
-  > Tryk på «Hæftning» for at aktivere automatisk hæftning.  
> Tryk igen på «Hæftning» for at deaktivere automatisk hæftning.
-  > Tryk på «Hæfttesting fremad» for at indstille på hinanden følgende hæfttesting.  
> Tryk på «Plus» eller «Minus» for at indstille antallet af på hinanden følgende hæfttesting.
-  > Tryk på «Hæfttesting på stedet» for at sy 4 hæfttesting på samme sted.
-  > Tryk på «Automatisk trådklip» for at deaktivere automatisk trådklip efter hæftning.  
> Tryk igen på «Automatisk trådklip» for at aktivere automatisk trådklip efter hæftning.
-  > Tryk på «Løft syfoden» for at få syfoden til at blive nede efter hæftningen.  
> Tryk igen på «Løft syfoden» for at hæve syfoden efter hæftningen.



## Programmere «Tråd klip»-knappen

Automatisk hæftning før trådklip kan indstilles.



-  > Tryk på «Setup-program».
-  > Tryk på «Syindstillinger».
-  > Tryk på «Programmering af knapper og ikoner».
-  > Tryk på «Programmering af knappen Trådkniv».
-  > Tryk på «Hæftning» for at aktivere automatisk hæftning.  
> Tryk igen på «Hæftning» for at deaktivere automatisk hæftning.
-  > Tryk på «Hæfttesting fremad» for at indstille på hinanden følgende hæfttesting.  
> Tryk på «Minus» eller «Plus» for at indstille antallet af hæfttesting.
-  > Tryk på «Hæfttesting på stedet» for at sy 4 hæfttesting på samme sted.

## Syfodsposition med nålestop nede

Når nålen er sænket, kan der vælges 3 forskellige syfodspositioner: Syfod sænket, syfod hæves til svæveposition og syfod hæves til maksimal højde.







-  > Tryk på «Setup-program».
-  > Tryk på «Syindstillinger».

## Setup-program

-  > Tryk på «Programmering af knapper og ikoner».
-  > Tryk på «Syfodsposition ved nålestop nederst».
-  > Vælg den ønskede syfodsposition.







### Programmere knappen «Tilbagesyning»

Der kan vælges mellem «Tilbagesyning» og «Baglæns stingforløb».

-  > Tryk på «Setup-program».
-  > Tryk på «Syindstillinger».
-  > Tryk på «Programmering af knapper og ikoner».
-  > Tryk på «Programmering af knappen Baglæns stingforløb».
-  > Tryk på «Tilbagesyning» for at indstille baglæns stingforløb.
-  > Tryk på «Tilbagesyning» for at indstille baglæns stingforløb.



### Programmere «Hæftesting» knappen









Antal og type af hæftesting kan programmeres.

-  > Tryk på «Setup-program».
-  > Tryk på «Syindstillinger».
-  > Tryk på «Programmering af knapper og ikoner».
-  > Tryk på «Programmering af knappen Hæftning».
-  > Tryk på «Hæftesting fremad» for at indstille på hinanden følgende hæftesting.
-  > Tryk på «Minus» eller «Plus» for at indstille antallet af hæftesting.
-  > Tryk på «Hæftesting på stedet» for at sy 4 hæftesting på samme sted.

### Programmere fodpedalen

Ved aktivt ikon «Nål oppe/nede» bliver nålen stillet op eller ned ved hæltryk på fodpedalen. Som alternativ kan syfoden placeres, tråden klippes og automatisk hæftning indstilles.



-  > Tryk på «Setup-program».
-  > Tryk på «Syindstillinger».

-  > Tryk på «Programmering af fodpedal».
- 
  - «Nål oppe/nede» er aktiv i grundindstillingen.
  - Tryk med hælen på fodpedalen for at stille nålen op eller ned.
-  > Tryk på «Programmering af hæltryk» for at programmere hæltrykket.
- 
  - > Tryk på «Hæftning» for at deaktivere automatisk hæftning ved hjælp af hæltrykket.
  - > Tryk igen på «Hæftning» for at aktivere automatisk hæftning ved hjælp af hæltrykket.
- 
  - > Tryk på «Hæftesting fremad» for at indstille på hinanden følgende hæftesting.
  - > Tryk på «Minus» eller «Plus» for at indstille antallet af hæftesting.
-  > Tryk på «Hæftesting på stedet» for at sy 4 hæftesting på samme sted.
- 
  - > Tryk på «Automatisk trådklip» for at deaktivere automatisk trådklip.
  - > Tryk igen på «Automatisk trådklip» for at aktivere automatisk trådklip ved hjælp af hæltrykket.
- 
  - > Tryk på «Løft syfoden» for at få syfoden til at blive nede ved hjælp af hæltrykket.
  - > Tryk igen på «Løft syfoden» for at få syfoden til at blive oppe ved hjælp af hæltrykket.

## 3.2 Broderiindstillinger



### Indstil overtrådsspændingen

Ændringer af overtrådens spænding i setup-programmet påvirker alle broderimotiver.

-  > Tryk på «Setup-program».
-  > Tryk på «Broderiindstillinger».
- 
  - > Tryk på «Indstil overtrådsspændingen».
  - > Indstil overtrådsspændingen.



### Indstil den maksimale hastighed

Med denne funktion kan den maksimale hastighed indstilles.

-  > Tryk på «Setup-program».
-  > Tryk på «Broderiindstillinger».
- 
  - > Tryk på «Maksimal broderihastighed».
  - > Indstil den maksimale hastighed.

### Centrere broderimotivet eller åbne det i den original position

Når broderimønstrene åbnes på maskinen, centrerer de altid i broderirammen. Hvis det ønskes, at broderimønstre skal åbnes i originalpositionen (bestemt af BERNINA-broderisoftwaren), skal funktionen «Centrering af broderimotiv» aktiveres.

-  > Tryk på «Setup-program».
-  > Tryk på «Broderiindstillinger».





> Tryk på «Centrering af broderimotiv».



> Tryk på kontakten.

– Et broderimotiv, der er flyttet og gemt i denne position, åbnes i den gemte position, når det vælges.



> Tryk igen på kontakten.

– Broderimotivet centrerer i broderirammen.

## Kalibrering broderiramme

Kalibrering af broderirammen er justering af nålen i forhold til midten af rammen.

Forudsætning:

- Broderimodul er tilsluttet, og broderirammen med den passende broderiskabel er monteret.



> Tryk på «Setup-program».



> Tryk på «Broderiindstillinger».



> Tryk på «Kalibrering af broderiramme».

– Maskinen registrerer automatisk broderirammen.

> Tryk på «Slet» (1) for at slette den aktuelle justering.

> Placer nålen nøjagtigt i midten ved hjælp af pileikonerne på skærmen.



> Tryk på «Bekræft» for at gemme justeringen.

## Indstil tykkelsen på stoffet

Når stoftykkelsen f.eks. ved frotté er på over 4 mm, anbefales det at vælge 7,5 mm eller 10 mm. Jo tykkere stoffet er, desto langsommere broderer maskinen. Når maskinen slukkes, resettes ændringerne til grundindstillingen på 4 mm.



> Tryk på «Setup-program».



> Tryk på «Broderiindstillinger».







> Tryk på «Indstilling af stoftykkelse».

> Vælg stoftykkelse.

## Fjern tråd tænd/sluk







For at trække trådenderne op og ud af stoffet efter trådclip skal funktionen være tændt. Ved broderimotiver med lange sting anbefales det at slå funktionen Fjern tråd fra. Hvis afstanden mellem syfoden og broderirammen er for lille, vil funktionen ikke blive udført.

-  > Tryk på «Setup-program».
-  > Tryk på «Broderiindstillinger».
-  > Tryk på «Fjern tråd».
-  > Tænding/slukning af Fjern tråd.

### Indstil hæftesting

Broderimotiver er programmeret med eller uden hæftesting. Hvis et broderimotiv har programmerede hæftesting, bliver disse syet. Hvis broderimotivet er programmeret med hæftesting, kan hæftestingene fjernes ved hjælp af BERNINA-broderisoftware.

Maskinen registrerer, hvis der ikke er programmeret hæftesting, og tilføjer dem. Hvis der ikke ønskes hæftesting, kan de deaktiveres.



-  > Tryk på «Setup-program».
-  > Tryk på «Broderiindstillinger».
-  > Tryk på «Hæftesting».
-  > Sluk for hæftesting fra starten ved at slukke kontakten i det øverste område.
  - Hvis et broderimotiv ikke har programmerede hæftesting, sys der ikke nogen.
-  > Aktivér hæftesting fra starten ved at tænde kontakten i det øverste område.
  - Hvis et broderimotiv ikke har programmerede hæftesting, tilføjes og sys der hæftesting.
-  > Deaktiver hæftesting i slutningen ved at slukke kontakten i det nederste område.
  - Hvis et broderimotiv ikke har programmerede hæftesting, sys der ikke nogen.
-  > Aktivér hæftesting i slutningen ved at tænde kontakten i det nederste område.
  - Hvis et broderimotiv ikke har programmerede hæftesting, tilføjes og sys der hæftesting.

### Indstil trådklip

Trådklipindstillingerne kan tilpasses dine egne behov. Sluk for trådklip før trådsift (1), eller juster længden på forbindelsesstinget (3). Maskinen overtager trådklip af forbindelsesstingene for dig, fra den indstillede længde. Indstil først, fra hvilken længde forbindelsesstingene klippes, og vælg derefter broderimotiv.



Længden på forbindelsesstinget kan indstilles fra 1 mm til 15 mm, grundindstillingen er 6 mm. Det betyder at alle forbindelsessting der er længere end 6 mm, automatisk klippes. Reduceres værdien til 1 mm følger flere trådklip og broderitiden forlænges og på undersiden af stoffet ses flere løse tråd ender. Især hvis funktionen fjern tråd er aktiveret. På oversiden er der ingen eller meget korte forbindelsessting, hvilket fører til et smukt stingbillede. At reducere trådklips længden til 1 mm er især fordelagtigt, når man broderer tekster, hvor der normalt opstår i et stort antal af korte spændetråde. Hvis begge sider af sømmen er synlig, kan det være en fordel ikke at reducere længden af trådklip, så der ikke opstår for mange løse tråde på undersiden, som er vanskelige at fjerne, hvis de sys fast under sy forløbet.

-  > Tryk på «Setup-program».
-  > Tryk på «Broderiindstillinger».



- > Tryk på «Trådclipindstillinger».

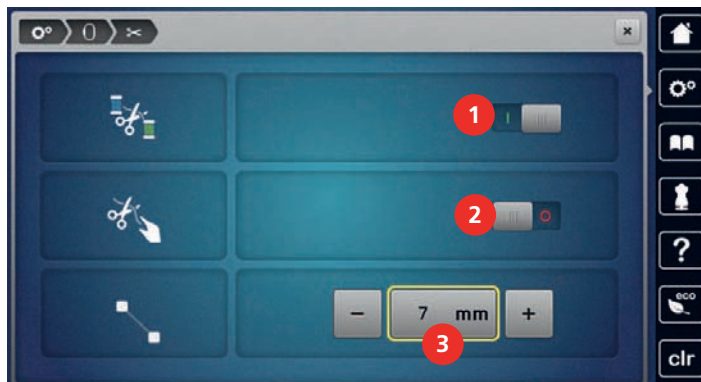

- > Tryk på kontakten øverst på skærmen (1) for at slukke automatisk trådclip før et trådskit.
- > Tryk igen på kontakten øverst på skærmen (1) for at aktivere automatisk trådclip før et trådskit.
- > Tryk på kontakten i midten af skærmen (2) for at få maskinen til at stoppe efter ca. 7 sting, og den resterende tråd kan klippes manuelt.
- > Tryk igen på kontakten i midten af skærmen (2) for at få maskinen til ikke at stoppe for manuelt trådclip.
- > Tryk på «Minus» eller «Plus» (3) for at indstille, fra hvilken længde forbindelsesstingene klippes.

### Skift måleenhed

Måleenheden i broderimodus kan skiftes fra mm til inch. Standardindstillingen er i mm.



- > Tryk på «Setup-program».



- > Tryk på «Broderiindstillinger».



- > Tryk på «Måleenhed».
- > Tryk på «inch» for at få vist målene i broderimodus i inches.
- > Tryk på «mm» for at få vist målene i broderimodus i mm.

### 3.3 Vælg brugerdefinerede indstillinger



- > Tryk på «Setup-program».



- > Tryk på «Personlige indstillinger».
- > Vælg den ønskede skærmfarve og baggrund.
- > Tryk på tekstfeltet oven over farveindstillingerne.
- > Indtast og bekræft velkomsttekst.

### 3.4 Overvågningsfunktioner

#### Indstil overtrådsindikator



> Tryk på «Setup-program».



> Tryk på «Kontrolfunktioner».



> Tryk på kontakten øverst på skærmen for at slukke overtrådsindikatoren.  
> Tryk igen på kontakten for at tænde overtrådsindikatoren.

#### Indstil undertrådsindikator



> Tryk på «Setup-program».



> Tryk på «Kontrolfunktioner».



> Tryk på kontakten nederst på skærmen for at slukke undertrådsindikatoren.  
> Tryk igen på kontakten for at tænde undertrådsindikatoren.

### 3.5 Indstil lyd

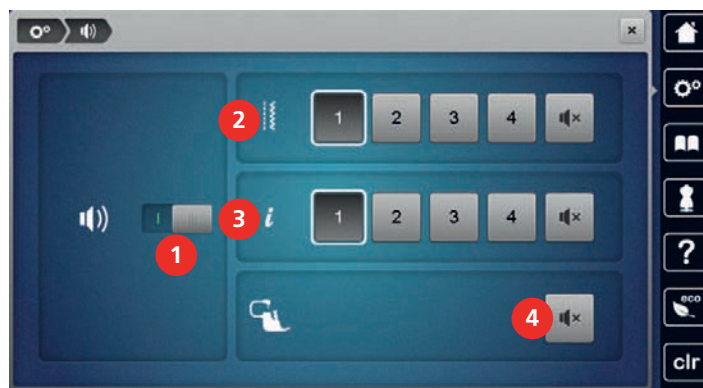

> Tryk på «Setup-program».



> Tryk på «Lydindstillinger».  
> Tryk på kontakten (1) for at aktivere eller deaktivere lyden generelt.



> Tryk på «Tænding/slukning af lyd» i området (2) for at deaktivere lyden ved valg af et broderimotiv.  
> Tryk på «1 – 4» i området (2) for at indstille lyden ved valg af et broderimotiv.



> Tryk på «Tænding/slukning af lyd» i området (3) for at deaktivere lyden for valg af funktioner.  
> Tryk på «1 – 4» i området (3) for at indstille lyden for valg af funktioner.



> Tryk på «Tænding/slukning af lyd» i området (4) for at deaktivere lyden ved anvendelse af BSR-modusserne.

### 3.6 Maskinens indstillinger

#### Valg af sprog

Brugerfladen kan indstilles til det ønskede sprog alt efter kundens ønske, fordi BERNINA stiller et bredt udvalg af internationale sprog til rådighed for kunden. Der stilles evt. nye sprog til rådighed for brugerfladen ved hjælp af firmwareopdatering.



> Tryk på «Setup-program».



> Tryk på «Maskinindstillinger».



> Tryk på «Sprogvalg».  
> Vælg det ønskede sprog.

### Indstil skærmens lysstyrke

Skærmens lysstyrke kan indstilles til brugerens behov.



> Tryk på «Setup-program».



> Tryk på «Maskinindstillinger».



> Tryk på «Skærmindstillinger».  
> Indstil skærmens lysstyrke i skærmens øverste område.

### Indstil syls

Sylsets lysstyrke kan indstilles til brugerens behov.



> Tryk på «Setup-program».



> Tryk på «Maskinindstillinger».



> Tryk på «Skærmindstillinger».  
> Indstil sylsets lysstyrke i skærmens nederste område.



> Tryk på kontakten for at slukke sylset.  
> Tryk igen på kontakten for at tænde sylset.

### Skærmkalibrering

Yderligere oplysninger om dette emne finder du i kapitlet «Afhjælpning af fejl». (se side 170)



> Tryk på «Setup-program».



> Tryk på «Maskinindstillinger».





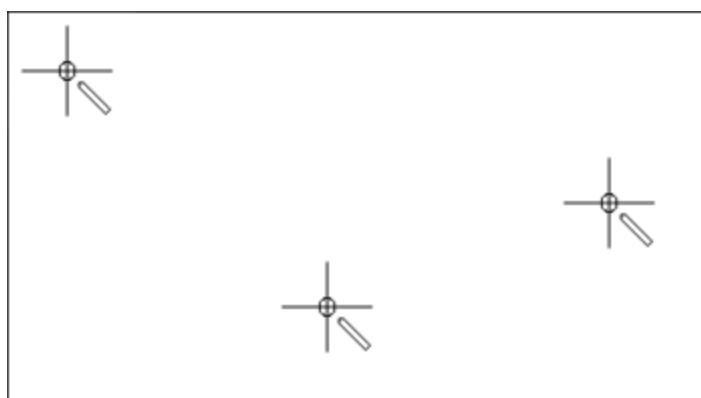



> Tryk på «Kalibrering af skærm».  
> Tryk på krydsene efter hinanden med pegepenen.







## Tilbage til grundindstillingen





**ADVARSEL:** Med denne funktion slettes alle individuelt oprettede indstillinger.

-  > Tryk på «Setup-program».
-  > Tryk på «Maskinindstillinger».
-  > Tryk på «Standardindstilling».
-  > Tryk på «Grundindstilling for syning», og bekræft for at gendanne grundindstillingerne for syning.
-  > Tryk på «Grundindstilling for brodering», og bekræft for at gendanne grundindstillingerne for brodering.
-  > Tryk på «Grundindstilling for maskine», bekræft, og genstart maskinen for at gendanne alle grundindstillinger.

## Slet brugerdata

-  > Tryk på «Setup-program».
-  > Tryk på «Maskinindstillinger».
-  > Tryk på «Standardindstilling».
-  > Tryk på «Sletning af personlig hukommelse», og bekræft for at slette alle data fra den personlige hukommelse.
-  > Tryk på «Sletning af egne broderimotiver», og bekræft for at slette alle broderimotiver fra den personlige hukommelse.

## Slet et motiv på et BERNINA USB-stik



- > Indsæt BERNINA USB-stikket i USB-porten på din maskine.
-  > Tryk på «Setup-program».
-  > Tryk på «Maskinindstillinger».
-  > Tryk på «Standardindstilling».
-  > Tryk på «Sletning af USB-stik», og bekræft.

## Kalibrering af automatisk knaphulsfod #3A

Automatisk knaphulsfod #3A og maskinen er tilpasset hinanden og bør kun bruges sammen.

Forudsætning:

- Automatisk knaphulsfod #3A er monteret.
- Nålen er ikke trådet.

-  > Tryk på «Setup-program».
-  > Tryk på «Maskinindstillinger».
-  > Tryk på «Vedligeholdelse/opdatering».



> Tryk på «Kalibrering af automatisk knaphulsfod #3A».



> Tryk på knappen «Start/Stop» for at starte kalibreringen.  
– Når kalibreringen er afsluttet, vises resultatet på skærmen.

### Parkering af broderimodulet

Broderiarmen skal først bringes til pakkepositionen, således at broderimodulet kan anbringes i den originale emballage uden at flytte broderiarmen manuelt.

Forudsætning:

- Broderimodulet er tilsluttet maskinen.



> Tryk på «Setup-program».



> Tryk på «Maskinindstillinger».



> Tryk på «Vedligeholdelse/opdatering».



> Tryk på «Pakkeposition».  
> Følg instruktionerne på skærmen.

### Kontroller det samlede antal sting

Maskinens samlede stingantal samt antallet af sting, der er syet, siden maskinen sidst blev serviceret af en BERNINA-forhandler, vises.



> Tryk på «Setup-program».



> Tryk på «Maskinindstillinger».



> Tryk på «Information».



> Tryk på «Maskindata».

### Indtast forhandler data

Du kan indtaste din BERNINA-forhandlers kontaktoplysninger.



> Tryk på «Setup-program».



> Tryk på «Maskinindstillinger».



> Tryk på «Information».



> Tryk på «Forhandlerdata» for at indtaste forhandlerdataene.



> Tryk på «Navn» for at indtaste navnet på BERNINA-forhandleren.



> Tryk på «Adresse» for at indtaste BERNINA-forhandlerens adresse.





## 4 Systemindstillinger

### 4.1 Start vejledning

Vejledningen giver oplysninger og forklaringer om de forskellige områder inden for syning og broderi samt om de forskellige sømme.



- > Tryk på «Tutorial».
- > Vælg det ønskede emne for at få informationer.

### 4.2 Start syvejledning

Syvejledningen giver informationer og hjælp til dine syprojekter. Efter indtastning af stoffet og det ønskede syprojekt, vises der f.eks. forslag til den optimale nål og passende syfod.



- > Tryk på «Syvejledning».
- > Vælg det stof, der skal sys på.
- > Vælg syprojekt.



- > Tryk på «Bekræft».
- Indstillingerne tilpasses.

### 4.3 Start broderivejledning

Broderivejledningen giver informationer og hjælp til dine broderiprojekter. Når stoffet og den ønskede broderiteknik er valgt, vises for eksempel forslag for passende nåle og broderifødder.



- > Tryk på «Broderivejledning».
- > Vælg broderiprojekt.
- > Vælg det stof, der skal broderes på.



- > Tryk på «Bekræft».
- Hvis der allerede er valgt et broderimotiv, vises der en advarsel om, at dette bliver overskrevet.

### 4.4 Start hjælp



- > Åben det vindue på skærmen, hvor du har brug for hjælp.
- > Tryk på «Hjælp» for at starte Hjælp-modus.
- > Tryk på det ikon på skærmen, som du har brug for hjælp til.

### 4.5 Brug af eco-modus

Hvis arbejdet afbrydes i en længere periode, kan maskinen indstilles på sparemodus. Sparemodussen fungerer samtidig som børnesikring. Knapperne på skærmen er låst og maskinen kan ikke startes.



- > Tryk på «eco-modus» for at aktivere sparemodus.
  - Skærmen slukker. Strømforbruget reduceres, og sylset bliver slukket.
- > Tryk igen på «eco-modus» for at deaktivere sparemodus.

### 4.6 Slet alle ændringer med «clr»

Alle ændringer på mønstrene kan nulstilles til grundindstillingen. Undtaget herfra er gemte mønstre, som er gemt i den personlige hukommelse, og overvågningsfunktioner.



- > Tryk på «Slet indstillinger».

## 5 Kreativ syning

### 5.1 Oversigt udvalgsmenu syning



- |   |               |   |                      |
|---|---------------|---|----------------------|
| 1 | «Nyttesømme»  | 5 | «Quiltesømme»        |
| 2 | «Pyntesømme»  | 6 | «Personligt program» |
| 3 | «Skrifttyper» | 7 | «Foregående sømme»   |
| 4 | «Knaphuller»  |   |                      |

#### Vælg søm

- > Vælg søm, skrifttype eller knaphul.
- > Tryk på «Forstørrelse/formindskelse af vindue» (1) for at forstørre visningen.



- > Tryk igen på «Forstørrelse/formindskelse af vindue» for at formindske visningen.
- > Tryk på «Valg af søm ved hjælp af nummer» for at vælge søm ved at indtaste sømnummer.

### 5.2 BERNINA overtransport

Med BERNINA overtransport transporteres både det øverste og det nederste lag stof samtidig. Derved bliver glatte og fine materialer også flyttet jævnt og omhyggeligt frem. Striber og terner passer perfekt sammen pga. den ensartede transport.

BERNINA overtransport anvendes hovedsageligt i følgende syprojekter:

- Syning: Alle syprojekter med vanskelige materialer, f.eks. oplægning og lynlås.
- Patchwork: Nøjagtige striber og blokke og pyntesømme med op til 9 mm stingbredde.
- Applikationer: Påsyning af bånd og skråbånd.

Vanskelige materialer er:

- Fløjl, normal syet i trådretningen.
- Frotte.
- Jersey, især ved syning på tværs af trådretningen.
- Kunstig pels eller kunstig belagt pels.
- Fleece-materialer.

- Materialer med pladevat.
- Striber og tern.
- Gardiner med mønsterrapport.

Dårligt glidende stoffer er:

- Imiteret læder, coatede stoffer (optimalt med ekstra tilbehør Zigzagfod med glidesål #52D).

### Tænding/slukning BERNINA overtransport

Der kan kun anvendes syfødder med udskæring i midten bagtil og betegnelsen «D» .

#### Tænding af BERNINA overtransport

- > Løft syfoden.
- > En syfod med betegnelsen «D» monteres.
- > Træk overtransportfunktionen ned indtil den klikker på plads.



#### Slukning af BERNINA overtransport

- > Løft syfoden.
- > Hold på overtransportens greb med to fingre. Tryk det ned og skub det baglæns. Lad det langsomt glide op på plads.



## 5.3 Regulere hastighed

Med hastighedsskyderen kan hastigheden reguleres trinløst.

- > For at reducere hastigheden, skubbes skyderen til venstre.
- > For at forøge hastigheden, skubbes skyderen til højre.

## 5.4 Indstil overtrådsspændingen

Grundindstillingen af overtrådsspændingen sker automatisk ved valg af en søm eller broderimotiv.

Overtrådsspændingen er optimalt indstillet fra BERNINA fabrikken og maskinen er testet. Dertil bruges Metrosene-/Seralontråd 100/2 (Firma Mettler) til både over- og undertråd.

Hvis der bruges andre sy- eller broderi tråde, kan det have udslag i overtrådens spænding. Hvilket gør det nødvendigt at tilpasse trådspændingen individuelt til dit sy- eller broderiprojekt og den ønskede søm eller broderimotiv.

Jo højere overtrådsspændingen er indstillet, desto kraftigere spændes overtråden, og undertråden vil blive trukket kraftigere ind i stoffet. Med en lavere overtrådsspænding spændes overtråden svagere, og undertråden trækkes herved svagere ind i stoffet.

Ændringer i overtrådsspændingen påvirker den valgte søm og alle broderimotiver. Permanente ændringer af overtrådsspændingen for symodus (se side 48) og for broderimodus (se side 51) kan indstilles i setup-programmet.

Forudsætning:

- Overtrådsspændingen er ændret i setup-programmet.



- > Tryk på «Overtrådsspænding».
- > Indstil overtrådsspændingen.



- > Tryk på ikonet til højre med den gule ramme for at resette ændringerne til grundindstillingen.
- > Tryk på ikonet til venstre med den gule ramme for at resette ændringerne i **Setup-programmet** til grundindstillingen.

## 5.5 Redigere en søm

### Ændre stingbredde

- > For at reducere stingbredden, drejes den «øverste multifunktionsknap» mod venstre.
- > For at forøge stingbredden, drejes den «øverste multifunktionsknap» mod højre.
- > Tryk på «Stingbredde» (1) for at åbne flere indstillingsmuligheder.

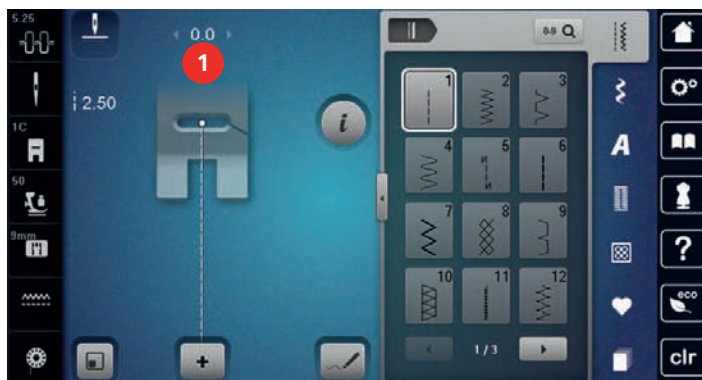

### Ændre stinglængde

- > For at reducere stinglængden, drejes den «nederste multifunktionsknap» mod venstre.

- > For at forøge stinglængden, drejes den «nederste multifunktionsknap» mod højre.
- > Tryk på «Stinglængde» (1) for at åbne flere indstillingsmuligheder.



### Udlign balancen

Forskellige stoffer, tråde og indlæg kan have indflydelse på de programmerede sømme, så de ikke lukker helt eller sys over hinanden. Denne effekt kan rettes med den elektroniske balance, stingdannelsen kan indstilles, så den passer til stoffet.

- > Vælg søm eller skrifttype.
- > Sy en søm.
- > Tryk på «i-dialog».



- > Tryk på «Balance».
  - Et preview af sømmen vises.

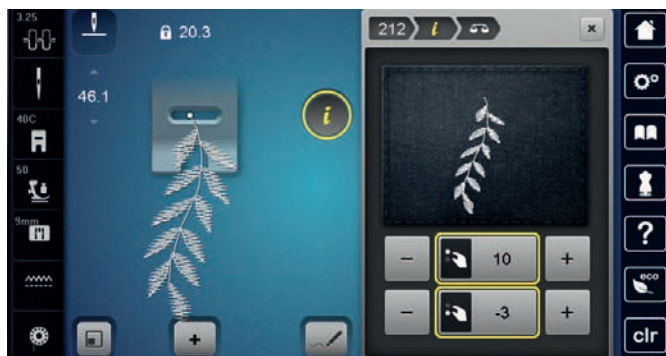

- > For at korrigerer sømmens tværgående retning, drejes den «øverste multifunktionsknap», indtil previewen af sømmen passer til den syede søm på stoffet.
- > Drej den «nederste multifunktionsknap», for at korrigerer sømmen i tværgående retning, til previewet af sømmen svarer til den syede søm på stoffet.



- > Ændrede balanceindstillinger kan gemmes for hver søm i «Personligt program» .
- > Ændrede balanceindstillinger forbliver kun gyldige, indtil du trykker på «Slet indstillinger» eller slukker maskinen.

### Indstil mønstergentagelse

Sømme og sømkombinationer kan gentages op til 9 gange.

- > Vælg søm eller skrifttype.
- > Tryk på «i-dialog».



- > Tryk på «Sømgentagelse» 1 gang for at sy sømmen 1 gang.
- > Tryk på «Sømgentagelse» 2 til 9 gange for at sy sømmen op til 9 gange.
- > Tryk længe på «Sømgentagelse» for at slukke gentagelsen af sømmen.

## Indstil lange sting

Maskinen syr hvert andet sting og den maksimale stinglængde er 12 mm.

- > Vælg søm.
- > Tryk på «i-dialog».



- > Tryk på «Langt sting».

## Spejlvende søm

- > Vælg søm eller skrifttype.
- > Tryk på «i-dialog».



- > Tryk på «Spejlvending venstre/højre» for at spejle sømmen fra venstre til højre.



- > Tryk på «Spejlvending op/ned» for at spejle sømmen i syretningen.

## Ændre sømmens længde

Sømmene kan forstørres eller reduceres i længden.

- > Vælg søm eller skrifttype.
- > Tryk på «i-dialog».



- > Tryk på «Ændre sømmens længde».
- > Indstil sømlængden.

## Indstille stingtællerfunktionen

Stingtællerfunktionen kan ikke indstilles ved alle sømme. Hvis du f.eks. vælger Vaffelsøm nr. 8, kan stingtællerfunktionen ikke anvendes.

- > Vælg søm.
- > Tryk på «i-dialog».



- > Tryk på «Programmering af længde med stingtæller».
- > Sy den ønskede længde.



- > Tryk på knappen «Tilbagesyning».
  - Visningen skifter til "Auto", og den valgte søm med den nye længde gemmes, indtil maskinen slukkes.

## Tilbagesyning

- > Vælg søm eller skrifttype.
- > Indstil nålestop nederst (permanent) for straks at skifte til baglæns stingforløb, når du trykker på knappen «Tilbagesyning».
- > Indstil nåleposition øverst (permanent) for at sy endnu et sting fremad, før der skiftes til baglæns stingforløb.



- > Tryk på knappen «Tilbagesyning», og hold den inde.

## Permanent tilbagesyning

- > Vælg søm eller skrifttype.





> Tryk på «i-dialog».



> Tryk på «Tilbagesyning» for permanent at sy baglæns.  
– Maskinen syr baglæns, indtil der igen trykkes på «Tilbagesyning».

### Nøjagtig sting for sting tilbagesyning



> Vælg søm eller skrifttype.  
> Tryk på «i-dialog».



> Tryk på «Tilbagesyning» for at sy de sidste 200 indstik baglæns nøjagtigt sting for sting.

### Kompassyning



> Vælg søm eller skrifttype.  
> Tryk på «i-dialog».



> Tryk på «Ændring af syretning».  
> Drej sømmen i 0,5°-trin med «Øverste multifunktionsknap» eller «Nederste multifunktionsknap».  
> Drej sømmen eller skrifttypen i 45°-trin med ikonerne «Retningsyning» (1).



## 5.6 Kombinere søm

### Oversigt kombinationsmodus



1 «Tilpasning af sømvisning til display»

2 «Enkeltmodus/Kombinationsmodus»

3 «Redigeringsmodus/Udvidet redigeringsmodus»

4 En enkelt søm i kombinationen

## Oversigt udvidet kombinationsmodus

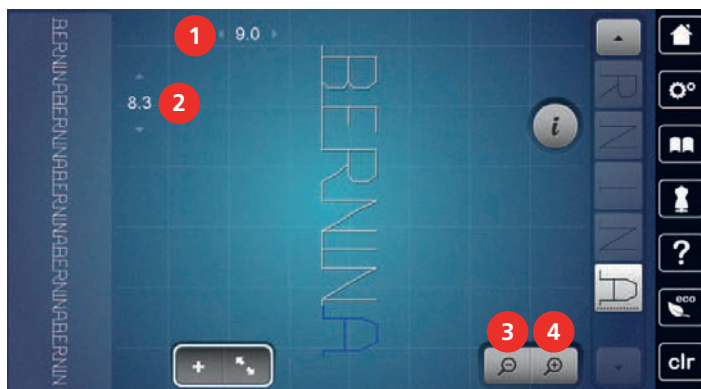

- |   |               |   |                       |
|---|---------------|---|-----------------------|
| 1 | «Stingbredde» | 3 | «Billedet reduceres»  |
| 2 | «Stinglængde» | 4 | «Billedet forstørres» |

## Opret sømkombinationer

I kombinationsmodus kan søm og bogstaver sættes sammen alt efter dine ønsker. Ved at kombinere vilkårlige alfabet-bogstaver kan du f.eks. lave teksten BERNINA.



- > Tryk på «Enkeltmodus/Kombinationsmodus».
- > Vælg den ønskede søm.



- > Tryk igen på «Enkeltmodus/Kombinationsmodus» for at gå tilbage til enkeltmodus.

## Gem en sømkombination

Du kan genanvende individuelt oprettede sømkombinationer ved at gemme dem i hukommelsen «Personligt program».

Forudsætning:

- Du har oprettet en sømkombination.



- > Tryk på «Personligt program».





- > Tryk på «Lagring af søm».



- > Tryk på «Bekræft» for at gemme sømkombinationen.



### Indlæs en sømkombination

-  > Tryk på «Enkeltmodus/Kombinationsmodus».
-  > Tryk på «Personligt program».
-  > Tryk på «Indlæsning af sømkombination».
- > Vælg en sømkombination.

### Overskriv en sømkombination

Forudsætning:





- Du har oprettet en sømkombination.

-  > Tryk på «Personligt program».
-  > Tryk på «Lagring af søm».
- > Vælg den sømkombination, som skal overskrives.
-  > Tryk på «Bekræft» for at overskrive sømkombinationen.

### Slet en sømkombination

Forudsætning:





- Du har oprettet en sømkombination.

-  > Tryk på «i-dialog».
-  > Tryk på «Rediger hel kombination».
-  > Tryk på «Slet».
-  > Tryk på «Bekræft».

### Redigere billedet af sømkombinationen

Forudsætning:

- Du har oprettet en sømkombination.

-  > Tryk på «Redigeringsmodus/Udvidet redigeringsmodus».
-  > Tryk på «Billedet reduceres» for at formindske sømkombinationsvisningen.
-  > Tryk på «Billedet forstørres» for at forstørre sømkombinationsvisningen.
-  > Tryk på «Redigeringsmodus/Udvidet redigeringsmodus» for at gå tilbage til kombinationsmodus.

## Redigere en enkelt søm

Forudsætning:

- Du har oprettet en sømkombination.
- > Tryk på den ønskede position (1) i sømkombinationen for at vælge en enkelt søm.



- > Tryk på «i-dialog» for at redigere den enkelte søm.

## Slet en enkelt søm

Forudsætning:

- Du har oprettet en sømkombination.
- > Tryk på den ønskede søm (1) i sømkombinationen.

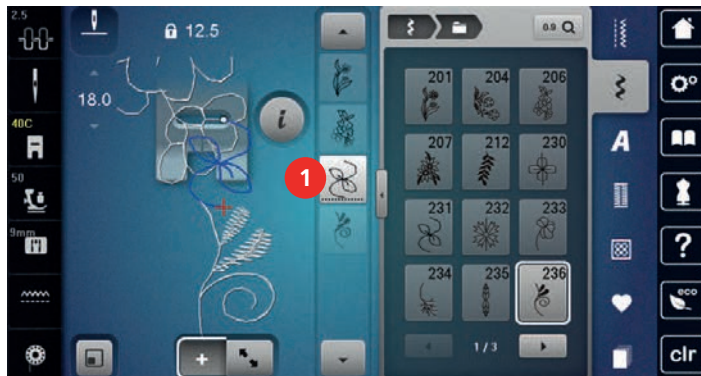

- > Tryk på «i-dialog».



- > Tryk på «Slet».

## Tilføj en søm

Den nye søm indsættes altid under den valgte søm.

Forudsætning:

- Du har oprettet en sømkombination.

- > Tryk på den ønskede position (1) i sømkombinationen for at vælge en enkelt søm.

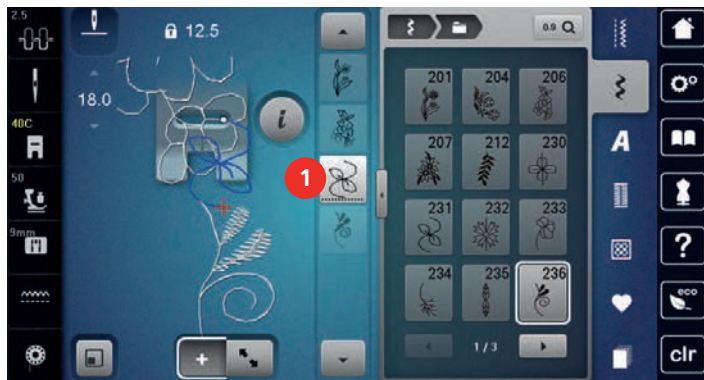

- > Vælg ny søm.

### Flyt en enkelt søm

Forudsætning:

- Du har oprettet en sømkombination.



- > Tryk på «Redigeringsmodus/Udvidet redigeringsmodus».
- > Tryk på den ønskede søm i sømkombinationen.



- > Tryk på «i-dialog».



- > Tryk på «Flytning af søm».
- > Flyt sømmen.
  - Forbindelsesstingene mellem sømmene indsættes automatisk.

### Tilpasning af sømlængde og sømbredde

Længden og bredden på de enkelte sømme i en sømkombination kan tilpasses til den længste og den bredeste søm i kombinationen.

Forudsætning:

- Du har oprettet en sømkombination.



- > Tryk på «i-dialog».



- > Tryk på «Rediger hel kombination».
- > Tryk på «Samlet sømlængde» (1).



- > Tryk på «Tilpasning af længde i kombinationen» (2).
  - Længden på sømmene tilpasses til længden på den længste søm i kombinationen

- > Tryk på «Stingbredde» (3).



- > Tryk på «Tilpasning af bredde i kombinationen» (4).
  - Bredden på alle sømmene tilpasses til bredden på den bredeste søm i kombinationen

Derudover kan sømkombinationens længde og bredde øges og reduceres proportionalt.

- > Drej «øverste multifunktionsknop» til venstre for proportionalt at reducere bredden af sømkombinationen.
- > Drej «øverste multifunktionsknop» til højre for proportionalt at øge bredden af sømkombinationen.
- > Drej «nederste multifunktionsknop» til venstre for proportionalt at reducere længden af sømkombinationen.
- > Drej «nederste multifunktionsknop» til højre for proportionalt at øge længden af sømkombinationen.

## Spejlvende en sømkombination

Forudsætning:

- Du har oprettet en sømkombination.



- > Tryk på «i-dialog».



- > Tryk på «Rediger hel kombination».



- > Tryk på «Spejlvending venstre/højre» for at spejle den komplette sømkombination fra venstre til højre.
- > Tryk igen på «Spejlvending venstre/højre» for at nulstille ændringerne til grundindstillingen.

## Underinddele en sømkombination

En sømkombination kan underinddeles i flere dele. Underinddelingen indsættes under cursoren. Der ses kun det afsnit, hvori cursoren placeres. For at se det næste afsnit skal cursoren placeres i dette afsnit.

Forudsætning:

- Du har oprettet en sømkombination.
- > Vælg den ønskede position i sømkombinationen, hvor sømkombinationen skal underinddeles.



- > Tryk på «i-dialog».



- > Tryk på «Bearbejdelse af kombination ved cursorplaceringen».



- > Tryk på «Underindel kombination».



## Afbryd en sømkombination

En sømkombination kan afbrydes forskellige steder. Afbrydelsen indsættes under cursoren.

Forudsætning:

- Du har oprettet en sømkombination.
- > Vælg den ønskede position i sømkombinationen, hvor sømkombinationen skal afbrydes.
- > Tryk på «i-dialog».



- > Tryk på «Bearbejdelse af kombination ved cursorplaceringen».



- > Tryk på «Afbryd kombination».
- > Sy sømkombinationen ind til afbrydelse, og placer stoffet igen.

## Hæfte en sømkombination

Forudsætning:

- Du har oprettet en sømkombination.
- > Vælg den ønskede position i sømkombinationen, hvor sømkombinationen skal syes.
- > Tryk på «i-dialog».



- > Tryk på «Bearbejdelse af kombination ved cursorplaceringen».



- > Tryk på «Hæftning».
  - Hvert enkelt mønster i sømkombinationen kan syes i starten og slutningen.

## Flyt flere sømme

Forudsætning:

- Du har oprettet en sømkombination.
- > Tryk på «Redigeringsmodus/Udvidet redigeringsmodus».
- > Vælg sømkombinationens sømme.



- > Tryk på «i-dialog».



- > Tryk på «Flytning af enkelt søm eller dele af en kombination».
- > Flyt en del af sømkombinationen.

## Indstil mønstergentagelse

Forudsætning:

- Du har oprettet en sømkombination.
- > Tryk på «i-dialog».



- > Tryk på «Rediger hel kombination».



- > Tryk 1x på «Sømgentagelse» for at gentage sømkombinationen.
- > Tryk igen på «Sømgentagelse» for at gentage sømkombinationen op til 9x.
- > Tryk længe på «Sømgentagelse», eller tryk på «Slet indstillinger» for at deaktivere sømgentagelsen.



## Kompassyning søm

Forudsætning:

- Du har oprettet en sømkombination.



- > Tryk på «Redigeringsmodus/Udvidet redigeringsmodus».
- > Vælg den ønskede søm i sømkombinationen.



- > Tryk på «i-dialog».



- > Tryk på «Ændring af syretning».
- > Drej på «Øverste multifunktionsknop» eller «Nederste multifunktionsknop» for at dreje sømkombinationen i 0,5°-trin.

## Kompassyning sømkombination

Forudsætning:

- Du har oprettet en sømkombination.



- > Tryk på «Redigeringsmodus/Udvidet redigeringsmodus».



- > Tryk på «i-dialog».



- > Tryk på «Rediger hel kombination».



- > Tryk på «Ændring af syretning».
- > Drej på «Øverste multifunktionsknop» eller «Nederste multifunktionsknop» for at dreje sømkombinationen i 0,5°-trin.

## 5.7 Administration af sømmen

### Lagring af sømindstillingerne



- > Vælg søm, skrifttype eller knaphul.
- > Tryk på «i-dialog».
- > Rediger søm, alfabet eller knaphul.



- > Tryk på «Gem søm» for at gemme alle ændringer permanent.



- > Tryk på «Reset søm» for at kassere alle ændringer.

### Hent de sidst anvendte sømme

De 15 sidst syede sømme gemmes automatisk og kan altid hentes frem.



- > Tryk på «Foregående sømme» for at vise de sidst syede sømme.
- > Vælg søm.

### Gem sømmen i personlig hukommelse

I hukommelsen «Personligt program» kan du gemme vilkårlige og også individuelt ændrede sømme.



- > Vælg søm, skrifttype eller knaphul.
- > Ændre sømmen.
- > Tryk på «Personligt program».



- > Tryk på «Lagring af søm».
- > Vælg den mappe, hvori sømmen skal gemmes.



- > Tryk på «Bekræft».

### Over skriv søm i personlig hukommelse

Forudsætning:

- Sø姆 gemt i personlig hukommelse.

- > Vælg søm, skrifttype eller knaphul.
- > Ændre sømmen.



- > Tryk på «Personligt program».



- > Tryk på «Lagring af søm».
- > Vælg den mappe, hvori den søm, der skal overskrives, er gemt.

- > Vælg den søm, som skal overskrives.



- > Tryk på «Bekræft».

### Indlæs sømme fra personlig hukommelse

Forudsætning:

- Sø姆 gemt i personlig hukommelse.



- > Tryk på «Personligt program».



- > Tryk på «Indlæsning af søm».
- > Vælg den mappe, hvor sømmen er gemt.

- > Vælg søm.

### Slet søm fra personlig hukommelse

Forudsætning:

- Sø姆 gemt i personlig hukommelse.



- > Tryk på «Personligt program».



- > Tryk på «Slet».
- > Vælg den mappe, hvor sømmen er gemt.
- > Vælg søm.



- > Tryk på «Bekræft» for at slette sømmen.

### Gem en søm på et BERNINA USB-stik

På BERNINA USB-stikket kan vilkårlige og individuel ændrede sømme gemmes.

- > Vælg søm eller skrifttype.

- > Rediger sømmen.



- > Tryk på «Personligt program».



- > Tryk på «Lagring af søm».
- > Indsæt BERNINA USB-stikket i USB-porten på din maskine.



- > Tryk på «USB-stik».



- > Tryk på «Bekræft».

### Indlæs søm fra BERNINA USB-stik



> Tryk på «Personligt program».



> Tryk på «Indlæsning af søm».

> Tryk på «Forstørrelse/formindskelse af vindue» (1).

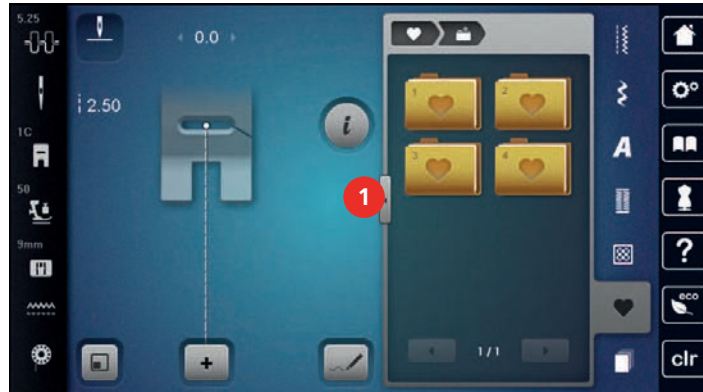

> Indsæt BERNINA USB-stikket i USB-porten på din maskine.

> Tryk på «USB-stik».

> Vælg den ønskede søm.

### Slet søm fra BERNINA USB-stik



> Tryk på «Personligt program».



> Tryk på «Slet».

> Indsæt BERNINA USB-stikket i USB-porten på din maskine.

> Vælg den søm, som skal slettes.



> Tryk på «Bekræft».

## 5.8 Sømdesigner

### Oversigt sømdesigner



- |   |                         |    |                            |
|---|-------------------------|----|----------------------------|
| 1 | «Fortryd indtastninger» | 7  | «Begrænsning af sømbredde» |
| 2 | «Gendan indtastninger»  | 8  | «Flyt billedet»            |
| 3 | Punktposition           | 9  | «Flyt punkter»             |
| 4 | «Billedet reduceres»    | 10 | «Indsætte/Redigere sting»  |
| 5 | «Billedet forstørres»   | 11 | «Scrolle gennem punkterne» |
| 6 | Vis søm                 |    |                            |

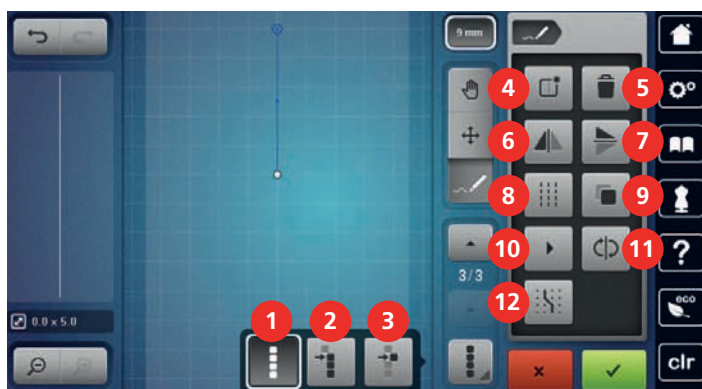

- |   |                              |    |                              |
|---|------------------------------|----|------------------------------|
| 1 | «Valg af alle punkter»       | 7  | «Spejlvending op/ned»        |
| 2 | «Valg fra et bestemt punkt»  | 8  | «Forstærket søm»             |
| 3 | «Enkelt punkt er valgt»      | 9  | «Dupliker»                   |
| 4 | «Kreere en ny søm»           | 10 | «Virtuel syning»             |
| 5 | «Slet»                       | 11 | «Vending af stingrækkefølge» |
| 6 | «Spejlvending venstre/højre» | 12 | «Fastgør til gitter»         |



### Kreere en søm







Søm kreeret med sømdesigner kan gemmes i «personlige hukommelse».

Med Sømdesigner er det muligt at kreere egne og redigere eksisterende sømme. På skærmen kan du oprette din egen søm med frie bevægelser.







I den venstre del af skærmen vises også positionen for det respektive aktive punkt: Horisontalt vises punktets afstand fra midterlinjen i millimeter. Vertikalt vises punktets afstand fra det foregående punkt i millimeter.

-  > Tryk på «Sømdesigner».
-  > Tryk på «Kreere en ny søm».
- > Tilføj punkt på touchskærmen.
- > Indsæt efter ønske yderligere punkter på skærmen.
-  > Tryk på «Bekræft».





### Redigere billedet på skærmen

-  > Vælg søm, skrifttype eller knaphul.
- > Tryk på «Sømdesigner».
-  > Tryk på «Billedet reduceres» for at formindske sømoversigten.
-  > Tryk på «Billedet forstørres» for at forstørre den formindskede sømoversigt.
-  > Tryk på «Flyt billedet».
- > Flyt sømoversigten.

### Indsæt punkter

-  > Vælg søm, skrifttype eller knaphul.
- > Tryk på «Sømdesigner».
-  > Tryk på «Fastgør til gitter» for at vise rasterpunkter.
  - Hvert indsat punkt indstilles automatisk til det nærmeste punkt i gitteret.
-  > Tryk på «Scroll op» for at vælge det punkt, hvorefter et nyt skal indsættes.
-  > Tryk på «Rul ned» for at vælge det punkt, hvorefter et nyt skal indsættes.
- > Indsæt flere punkter.
-  > Tryk på «Fortryd indtastninger» for at fortryde det seneste arbejdsstrin.
-  > Tryk på «Gendan indtastninger» for at gendanne det seneste arbejdsstrin.

### Flyt punkter

-  > Vælg søm, skrifttype eller knaphul.
- > Tryk på «Sømdesigner».
-  > Tryk på «Enkelt punkt er valgt».
-  > Tryk på «Valg fra et bestemt punkt».
-  > Tryk på «Scroll op» for at tilføje det efterfølgende punkt til det valgte.
-  > Tryk på «Rul ned» for at tilføje det efterfølgende punkt til det valgte.
- > Drej på «Øverste multifunktionsknap» for at flytte de valgte punkter horisontalt.
- > Drej på «Nederste multifunktionsknap» for at flytte de valgte punkter vertikalt.

### Dupliker punkter

-  > Vælg søm, skrifttype eller knaphul.
- > Tryk på «Sømdesigner».



> Tryk på «Enkelt punkt er valgt».



> Tryk på «Valg fra et bestemt punkt».



> Tryk på «Scroll op» for at tilføje det efterfølgende punkt til det valgte.



> Tryk på «Rul ned» for at tilføje det efterfølgende punkt til det valgte.



> Tryk på «Dupliker».

### Slet punkter



> Vælg søm, skrifttype eller knaphul.

> Tryk på «Sømdesigner».



> Tryk på «Enkelt punkt er valgt».



> Tryk på «Valg fra et bestemt punkt».



> Tryk på «Scroll op» for at tilføje det efterfølgende punkt til det valgte.



> Tryk på «Rul ned» for at tilføje det efterfølgende punkt til det valgte.



> Tryk på «Slet» for at slette alle valgte punkter i sømmen.

### Indstil forstærket søm



> Vælg søm, skrifttype eller knaphul.

> Tryk på «Sømdesigner».



> Tryk på «Valg fra et bestemt punkt».



> Tryk på «Scroll op» for at vælge det forrige punkt.



> Tryk på «Rul ned» for at vælge det efterfølgende punkt.



> Tryk på «Forstærket søm» for at indstille det tredobbelte sting for de markerede punkter.

### Spejlvende søm



> Vælg søm, skrifttype eller knaphul.

> Tryk på «Sømdesigner».



> Tryk på «Enkelt punkt er valgt».



> Tryk på «Valg af alle punkter».



> Tryk på «Spejlvending venstre/højre» for at spejle alle punkter i tværgående retning.



> Tryk på «Spejlvending op/ned» for at spejle alle punkter i langsgående retning.

### Omvendt sømrækkefølge



- > Vælg søm, skrifttype eller knaphul.
- > Tryk på «Sømdesigner».



- > Tryk på «Enkelt punkt er valgt».



- > Tryk på «Valg af alle punkter».



- > Tryk på «Vending af stingrækkefølge».

### Kreere en ny søm



- > Vælg søm, skrifttype eller knaphul.
- > Tryk på «Sømdesigner».



- > Tryk på «Virtuel syning».

### Indstil stingbredden

Sømmens bredde er begrænset til 9 mm. For at sy bredere sømme, f.eks. sidetransporterede sømme, er det nødvendigt at deaktivere begrænsningen.



- > Vælg søm, skrifttype eller knaphul.
- > Tryk på «Sømdesigner».

9 mm

- > Tryk på «Begrænsning af sømbredde» for at deaktivere begrænsningen.
- > Tryk igen på «Begrænsning af sømbredde» for at aktivere begrænsningen.

## 5.9 Hæftning

### Sikre sømmen med «Hæfte»-knappen

Knappen «Hæftning» kan programmeres med forskellige hæftesting.



- > Tryk på knappen «Hæftning» før systart.
  - Sømmen/sømkombinationen hæftes i starten med det indstillede antal sting.
- > Tryk på knappen «Hæftning», mens der sys.
  - Maskinen stopper med det samme og hæfter med det programmerede antal sting.

### Hæfte med «Mønsterslut»-knappen

Knappen «Mønsterslut» kan programmeres med forskellige funktioner.



- > Tryk på knappen «Mønsterslut» før syning eller under syning.
  - Et stopsymbol viser under syningen, at funktionen er aktiveret, og at sømmen eller sømkombinationens aktive søm hæftes med det programmerede antal sting ved slutningen.

## 5.10 Udligning af stofhøjden

Hvis syfoden står skråt ved en tyk søm, kan transportøren ikke få fat i stoffet. Syarbejdet bliver ikke syet korrekt.



- > Læg 1 – 3 udligningsplader bagfra under syfoden tæt på nålen, for at udligne højden på stoffet.

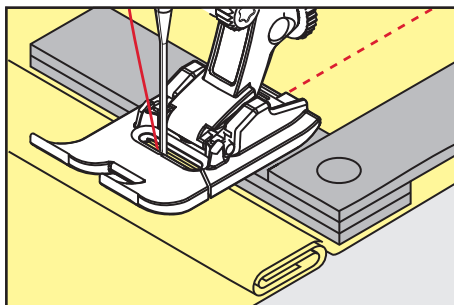

- Syfoden er i plan med syprojektet.

- > Læg 1 – 3 udligningsplader forfra under syfoden tæt på nålen, for at udligne højden på stoffet.

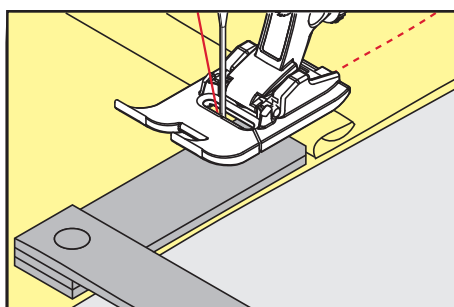

- Syfoden er i plan med syprojektet.

- > Sy, indtil hele syfoden har passeret den tykke søm.
- > Fjern udligningspladerne.

## 5.11 Syning af hjørner

Ved syning af hjørner er det kun en lille del af stoffet, der befinder sig på transportøren, som derfor ikke kan få ordentlig fat i stoffet. Ved hjælp af udligningsplader kan stoffet stadig transporteres regelmæssigt.

- > Når kanten af stoffet er nået stoppes med nåleposition nede.
- > Løft syfoden.
- > Vend stoffet og placere det som ønsket.
- > Læg 1 – 3 udligningsplader ind under højre side af syfoden, helt ind til kanten.
- > Sænk syfoden.

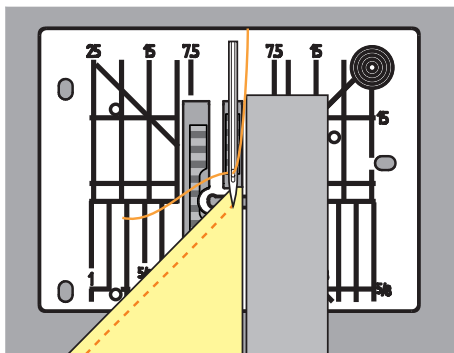















- > Fortsæt med at sy, indtil syprojektet er i tilbage på transportøren.

## 6 Nyttesømme

### 6.1 Oversigt nyttesømme



Søm	Sømnummer	Navn	Beskrivelse
---	1	Ligesting	Til sammensyning, stikning og hæftning.
W	2	Zigzag	Til reparation af kanter, syning af elastiske sømme, påsyning af blonder og elastikbånd.
V	3	Vari-overlock	Over overkastning af kanter, sammensyning og overkastning af strækstoffer i én arbejdsgang.
W	4	Slangesøm	Til stopning og forstærkning af stofkanter eller påsyning af blonder eller gummibånd.
N	5	Hæftesøm	Til automatisk syning i starten af sømmen med frem- og tilbagesyning.
---	6	Forstærket ligestøm	Til forstærkede sømme i vanskelige materialer samt pynteeffekter.
W	7	Forstærket zigzag	Til holdbare sømme på faste materialer, synlige sømme og pyntesømme.
X	8	Vaffelsøm	Til strækstoffer og sømme, også med gummitråd.
W	9	Blindsøm	Til blindsømme på de fleste stof typer og til muslingesømme i bløde jersey stoffer og fine materialer.
W	10	Dobbelt overlock	Til sammensyning og overkastning af strækstoffer i én arbejdsgang.
W	11	Superstræksøm	Meget elastisk åben søm.

	12	Rynkesøm	Til krepning med gummitråd og til flade forbindelsessømme i mellemkraftige materialer.
	13	Stræk-overlock	Til sammensyning og overkastning af strækstoffer i én arbejdsgang og til flade forbindelsessømme.
	14	Jerseysøm	Til synlige sømme og synlige sømme i linned og pullovere samt til stopning af strik.
	15	Universalsøm	Til flade forbindelsessømme, synlige sømme og stræksømme i faste materialer som filt og læder samt til påsyning af gummibånd.
	16	Zigzagsømme	Til overkastning og forstærkning af stofkanter, til påsyning af gummibånd og til stræksømme.
	17	Lycrasøm	Til flade forbindelsessømme, synlige sømme i lycrastoffer og til eftersyning af sømme i korsetvarer.
	18	Stræksøm	Til strækbare sømme og sømme i vævede stoffer og stikstoffer.
	19	Forstærket overlock	Til overlocksømme eller flade forbindelsessømme i mellemkraftige maskevarer og frotté.
	20	Strik-overlock	Til strækbare sømme og sømme i vævede stoffer og stikstoffer, til syning og overkastning.
	21	Risting	Til hæftning af syninger og sømme samt til quilteprojekter.
	22	Stoppeprogram	Til automatisk stopning i fine og faste materialer.
	23	Forstærket stoppeprogram	Til automatisk stopning i faste materialer.
	24	Trenseprogram	Til forstærkning af lommekanter, knaphuller og påsyning af skydesløjfer.
	25	Trenseprogram	Til forstærkning af lommekanter, påsyning af skydesløjfer og hæftning af trådender.
	26	Fluesøm, stor	Til forstærkning af lommekanter, lynlåse og slidser i mellemkraftige materialer og tykke stoffer.

	27	Fluesøm, lille	Til forstærkning af lommekanter, lynlåse og slidser i fine og mellemkraftige materialer.
	29	Blindsøm, smal	Til blindsømme og muslingesømme i lette, fine og bløde materialer.
	31	Forstærket ligesøm med lange sting	Til holdbare sømme i faste materialer, f.eks. synlige sømme og pyntesømme.
	32	Enkel ligesøm	Til 1 ligesøm som forbindelsessøm i en kombination.
	33	Tre enkelte ligesømme	Til 3 enkelte ligesømme som forbindelsessøm i en kombination.
	34	Stoppesøm	Til stopning sammen med funktionen "Tilbagesyning".

## 6.2 Sy ligesøm

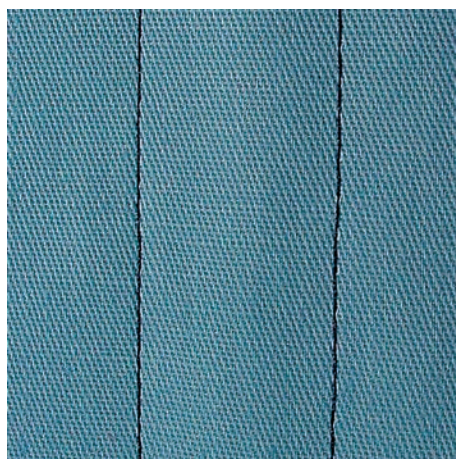

Tilpas stinglængden til syprojektet, f.eks. lange sting (ca. 3 - 4 mm) til denim, korte sting (ca. 2 - 2,5 mm) til fint stof. Tilpas stinglængden til trådtykkelsen, f.eks. lange sting (ca. 3 - 5 mm) til stikning med Cordonnet.

Forudsætning:

- Standardfod #1C/1D er monteret.



- > Tryk på «Nyttesømme».
- > Vælg Ligesting nr. 1.

### 6.3 Sy med automatisk hæfteprogram

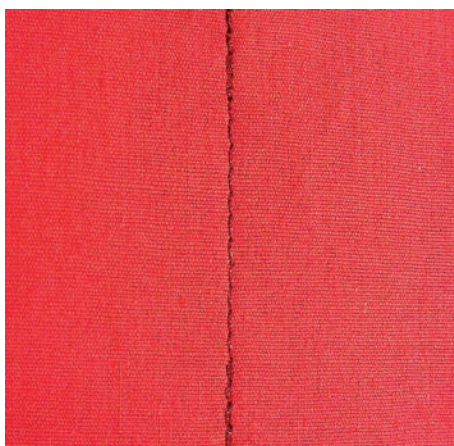

Med et defineret antal sting syet med 6 sting frem og 6 sting baglæns, hæftes der ensartet.

Forudsætning:

- Standardfod #1C er monteret.



- > Tryk på «Nyttesømme».
- > Vælg Hæftesøm nr. 5.
- > Træd på fodpedalen.
  - Maskinen hæfter automatisk.



- > Sy sømmen i den ønskede længde.
- > Tryk på knappen «Tilbagesyning».
  - Maskinen stopper automatisk, når sømmen er hæftet.

### 6.4 Isyning af lynlås

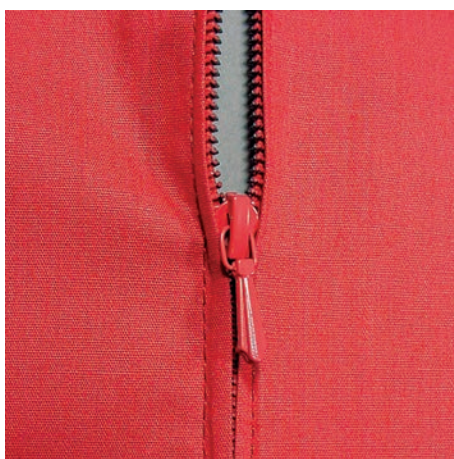

Da transporten af stoffet kan være svær i starten, anbefales det at holde trådene godt fast eller trække syprojektet let bagud og sy et par sting eller sy de første 1 – 2 cm baglæns.



- > Monter Standardfod #1C.
- > Tryk på «Nyttesømme».
- > Vælg Ligesting nr. 1.
- > Sømmen sys til begyndelsen af lynlåsen.
- > Sy hæftesting.
- > Sy videre med lange sting, hvor lynlåsen skal være.
- > Sømrummet afkantes.
- > Foldekanten stryges fra hinanden.
- > Åbn lynlåsen.

- > Lynlåsen ris eller sættes fast med knappenåle under materialets foldede kant, så stofkanterne støder sammen over lynlåsens midte.
- > Lynlåsen åbnes lidt.
- > Monter Lynlåsfod #4D.
- > Nålepositionen flyttes helt til højre.
- > Brug knæløfteren til at hæve syfoden og positionere syprojektet.
- > Begynd syningen øverst til venstre.
- > Syfoden placeres, så nålen syr langs kanten af lynlåsens tænder.
- > Stop før lynet med nålen nede.
- > Hæv syfoden.
- > Lynlåsen lukkes igen.
- > Sy videre og stop før slutningen på slidsen med nålen nede.
- > Syfoden hæves og syprojektet drejes.
- > Sy videre til den anden side af lynlåsen, stop med nålen nede.
- > Syfoden hæves og syprojektet drejes.
- > Den anden side sys nedefra og op.

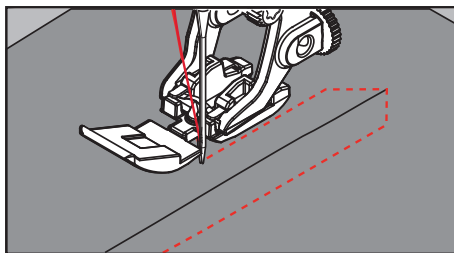

## 6.5 Isyning af lynlås nedefra og op på begge sider

Ved stof med luv f.eks. fløjel, anbefales det at sy lynlåsen på fra begge sider nedefra og op.



Hvis stoffet er stramt vævet eller kraftigt, anbefales det at anvende en nål med styrken af 90 – 100, det giver et mere ensartet stingbilled.



- > Monter Standardfod #1C.
- > Tryk på «Nyttesømme».
- > Vælg Ligesting nr. 1.
- > Sømmen sys til begyndelsen af lynlåsen.
- > Sy hæftesting.
- > Sy videre med lange sting, hvor lynlåsen skal være.
- > Sømrummet afkantes.
- > Foldekanten stryges fra hinanden.
- > Åbn lynlåsen.
- > Lynlåsen ris eller sættes fast med knappenåle under materialets foldede kant, så stofkanterne støder sammen over lynlåsens midte.
- > Monter Lynlåsfod #4D.
- > Nålepositionen flyttes helt til højre.
- > Brug knæløfteren til at hæve syfoden og positionere syprojektet.
- > Start syningen i midten af sømmen ved lynlåsens ende.
- > Der sys skråt ud fra lynlås tænderne.
- > Sy den første side (1) nedefra og op.
- > Stop før lynet med nålen nede.
- > Hæv syfoden.
- > Lynlåsen åbnes og lynet trækkes forbi syfoden.
- > Sænk syfoden, og sy videre.
- > Nålepositionen flyttes helt til venstre.



- > Den anden side (2) sys nøjagtig tilsvarende nedefra og op.

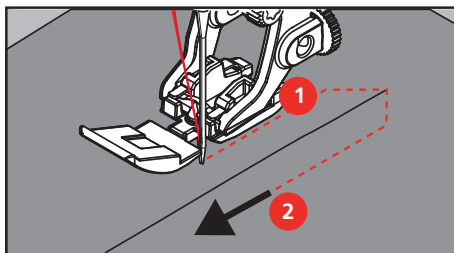

## 6.6 Forstærket ligesøm



Den forstærkede ligesøm er en slidstærk søm, til kraftige og tæt vævede materialer, såsom denim og jernbanefløj. Til kraftige eller meget tæt vævede materialer anbefales det at montere jeansfoden #8. Det gør det nemmere at sy i denim eller kanvas. Ved anvendelse til pyntestikning kan stinglængden øges.

- > Monter Standardfod #1C/1D.
- > Tryk på «Nyttesømme».
- > Vælg Forstærket ligesøm nr. 6.



## 6.7 Sy forstærket zigzag

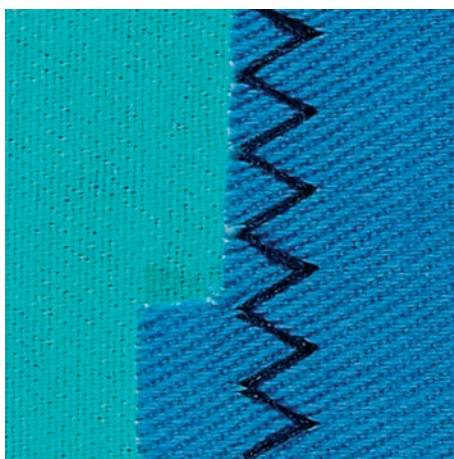

Til kraftige materialer, specielt til denim, liggestolebetræk og markiser. Forstærket søm i beklædningsområder, der ofte er udsat for vask. Afslut først kanterne.

- > Monter Standardfod #1C/1D.
- > Tryk på «Nyttesømme».
- > Vælg Forstærket zigzag nr. 7.







- > Drej syprojektet 90°.
- > Sy ikke de første spændtråde.

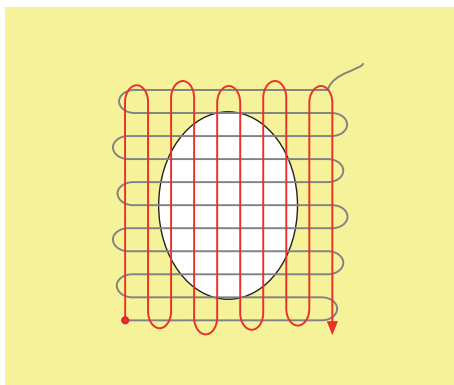

- > Drej syprojektet 180°.
- > Sy igen en løs række.

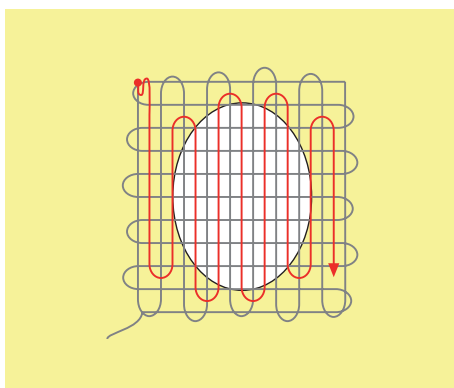

## 6.9 Automatisk stopning



Stoppeprogrammet nr. 22 egner sig især til hurtig stopning af tyndslidte steder eller flænger. Det anbefales at placere et tyndt stof eller stabiliseringsmateriale bagpå de slidte områder. Stoppeprogrammet nr. 22 erstatter de langsgående tråde i alt stof. Trækkes stoppefladen skæv, korrigeres med balancefunktionen.

- > Monter Standardfod #1C eller Automatisk knaphulsfod #3A.
- > Tryk på «Nyttesømme».
- > Vælg Stoppeprogram nr. 22.
- > Fint stof opspændes i en stopperamme (ekstra tilbehør).
  - Stoppeområdet forbliver jævnt og kan ikke trækkes skævt.
- > Systart er øverst til venstre.



- > Sy den første lodrette række.
- > Stop maskinen.
- U > Tryk på knappen «Tilbagesyning».
  - Længden er programmeret.
- > Sy programmet færdig.
  - Maskinen standser automatisk.

## 6.10 Forstærket automatisk stoppeprogram



Det forstærkede stoppeprogram nr. 23 egner sig især til hurtig stopning af tyndslidte steder eller flænger. Det forstærkede stoppeprogram nr. 23 erstatter de langsgående tråde i alt stof.



Hvis stoppeprogrammet ikke dækker hele det beskadigede område, flyttes stoffet for at fortsætte med at dække det slidte eller beskadigede område. Længden er gemt, programmet gentages så mange gange det ønskes.

- > Monter Automatisk knaphulsfod #3A.
- > Tryk på «Nyttesømme».
- > Vælg Forstærket stoppeprogram nr. 23.
- > Fint stof opspændes i en stopperamme (ekstra tilbehør).
  - Stoppeområdet forbliver jævnt og kan ikke trækkes skævt.
- > Systart er øverst til venstre.
- > Sy den første lodrette række.
- > Stop maskinen.
- U > Tryk på knappen «Tilbagesyning».
  - Stoppelængden er programmeret.
- > Sy programmet færdig.
  - Maskinen standser automatisk.

## 6.11 Forstærket reparation

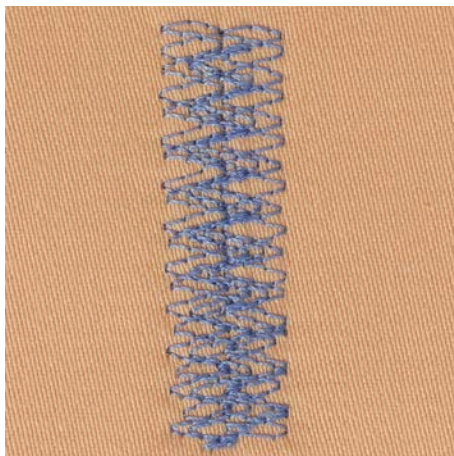

Stoppesøm nr. 34 er især velegnet til reparation af tunge eller faste stoffer, som jeans og arbejdstøj.



> Monter Standardfod #1C.

> Tryk på «Nyttesømme».

> Vælg Stoppesøm nr. 34.

> Sy den første lodrette række. Begynd øverst til venstre.



> Tryk på knappen «Tilbagesyning», når den ønskede længde er nået.

– Maskinen syr baglæns.



> Tryk igen på knappen «Tilbagesyning», når den ønskede længde er nået, og sy den anden længde.

> Gentag, indtil den ønskede bredde er dækket.

## 6.12 Kastning



Zigzag nr. 2 egner sig til alt stof. Det kan også bruges til påsyning af elastik og til dekoration. Ved fine stoffer bør man anvende stoppetråd. Til satinsøm anbefales det at indstille, en tæt kort zigzag med en stinglængde på 0,3 til - 0,7 mm. Satinsømmen kan anvendes til applikationer og til broderi.

Forudsætning:

- Kanten skal ligge fladt og ikke rulle.



> Monter Standardfod #1C.

> Tryk på «Nyttesømme».

> Vælg Zigzag nr. 2 eller Satinsøm nr. 1354.

> Vælg ikke for bred stingbredde og ikke for lang stinglængde.

> Før stofkanten ind i midten af syfoden, så nålen stikker ind i stoffet på den ene side og ud i luften på den anden side.

### 6.13 Sy dobbelt overlock



En dobbelt overlocksøm er egnet til finere materiale og til tværsømme i strikstoffer. Brug en ny jersey nål for at undgå at ødelægge de fine masker i strik materialet. Ved syning i strækstoffer kan man anvende en stræk nål.

- > Monter Standardfod #1C eller Overlockfod #2A.
- > Tryk på «Nyttesømme».
- > Vælg Dobbelt overlock nr. 10.



### 6.14 Smal kantstikning

- > Monter Blindstingsfod #5 eller Kantstikningsfod #10/10C/10D.
- > Tryk på «Nyttesømme».
- > Vælg Ligesting nr. 1.
- > Placer den foldede stofkant mod venstre side af blindstingfodens føring.
- > Vælg nåleplacering i den ønskede afstand fra den foldede kant.

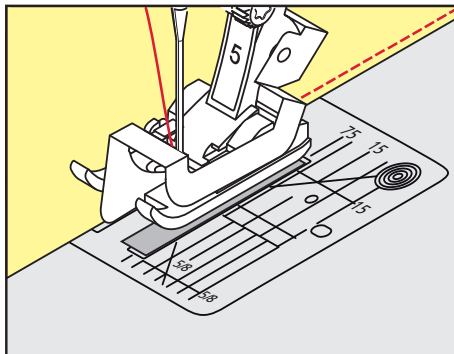

### 6.15 Kantafslutning

- > Monter Standardfod #1C.
- > Tryk på «Nyttesømme».
- > Vælg Ligesting nr. 1.
- > Før kanten langs syfoden eller langs markeringerne ved 1 - 2,5 cm.



- > Vælg nålepositionen i den ønskede afstand fra den foldede kant.

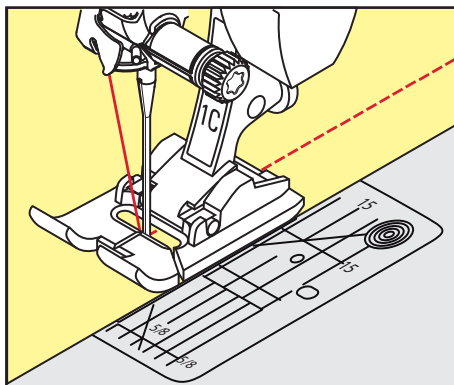

## 6.16 Kantafslutning med kantlinealen

Ved syning af parallelle, brede linjer og kantafslutning anbefales det at føre kantlinealen langs en tidligere syet sømlinje.

- > Monter Standardfod #1C.
- > Tryk på «Nyttesømme».
- > Vælg Ligesting nr. 1.
- > Løs skruen bag på syfoden.
- > Skub kantlinealen ind i hullet på syfoden.
- > Bestem den ønskede bredde.
- > Stram skruen.
- > Før den foldede kant langs kantlinealen.

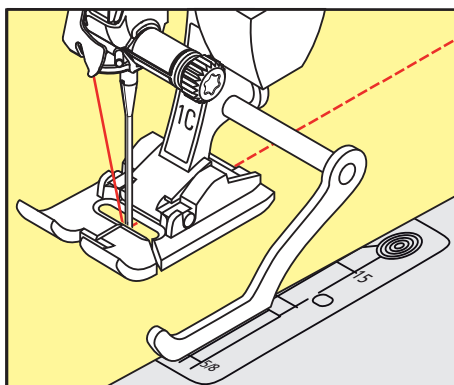

## 6.17 Sy kanten

Ved brug af Blindstingsfod #5 anbefales det at indstille nålepositionen helt til venstre eller helt til højre. Ved Standardfod #1C og Kantstikningsfod #10/10C/10D er alle nålepositioner mulige.

- > Monter Blindstingsfod #5 eller Standardfod #1C eller Kantstikningsfod #10/10C/10D.
- > Tryk på «Nyttesømme».
- > Vælg Ligesting nr. 1.
- > Placer den indvendige, øverste foldede stofkant mod højre side af blindstingsfodens føring.





- > Vælg nåleposition helt til højre, og sy langs den øverste foldede kant.

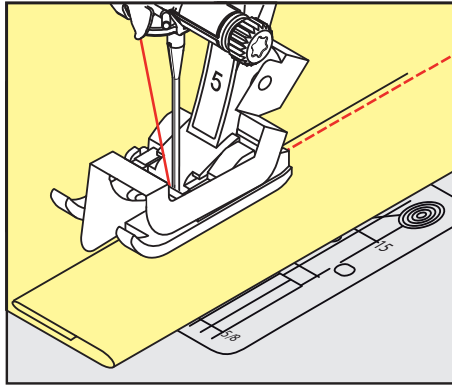

## 6.18 Sy blind søm

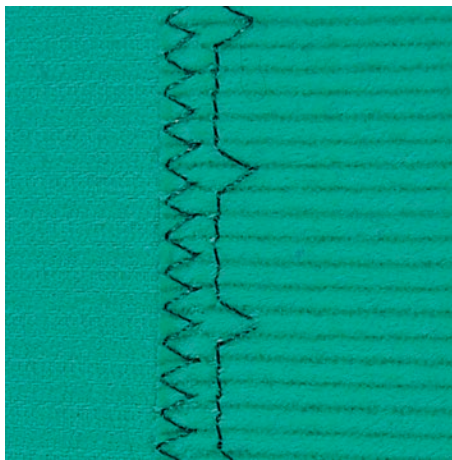

Til usynlig oplægning i medium til kraftige stoffer af bomuld, uld og blandede fibre.

Forudsætning:

- Stofkanterne er hæftet.
- > Monter Blindstingsfod #5.
- > Tryk på «Nyttesømme».
- > Vælg Blind søm nr. 9.
- > Stoffet skal foldes således, at den overkastede kant er placeret på den højre side.
- > Læg stoffet under syfoden, og skub foldekanten ind mod føringen på syfoden.
- > Før stofkanten regelmæssigt langs syfodens føring for at sy indstikkene med regelmæssig dybde.
  - Sørg for at nålen kun lige stikker ned i stofkanten.
- > Kontrollér blind sømmen igen på begge stofsider efter ca. 10 cm, og tilpas stingbredden efter behov.

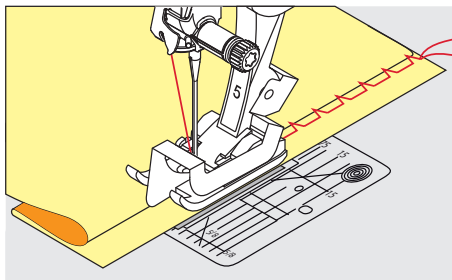



## 6.19 Sy synlig oplægning

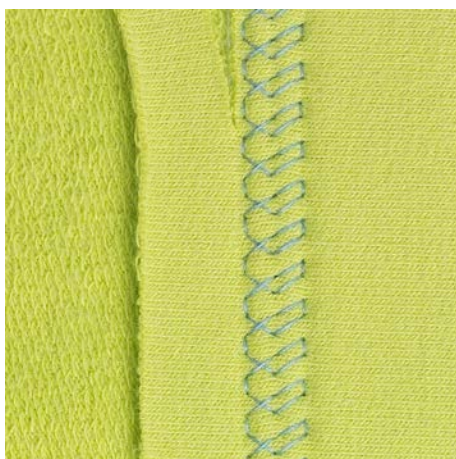

Især egnet til synlig oplægning i alle jerseytyper med bomuld, uld, syntetiske og blandede fibre.

- > Monter Standardfod #1C/1D.
- > Tryk på «Nyttesømme».
- > Vælg Jerseysøm nr. 14.
- > Pres oplægningen, ri om nødvendigt.
- > Let evt. syfodstrykket.
- > Sy sømmen så langt inde som ønsket på materialets retside.
- > Klip overskydende sømrum af på vrangsidens.

## 6.20 Sy flad forbindelsessøm

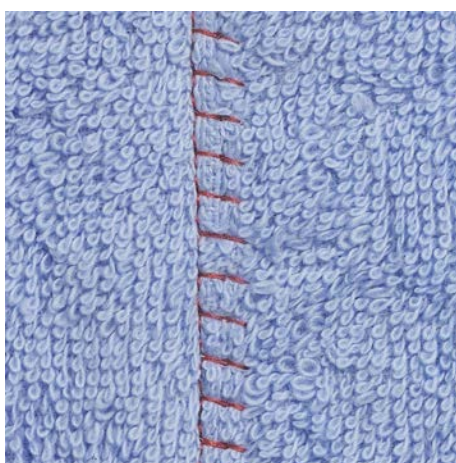

Den flade forbindelsessøm egner sig især til luftige eller tykke materialer som frotté, filt eller læder.

- > Monter Standardfod #1C.
- > Tryk på «Nyttesømme».
- > Vælg Stræk-overlock nr. 13.
- > Stofkanterne overlappes.
- > Sy langs stofkanten.
- > Sørg for, at nålen stikker ned i det nederste stof til højre over stofkanten, så du får en meget flad, holdbar søm.



## 7 Pyntesømme









### 7.1 Oversigt pyntesømme

Enkle eller mere avancerede pyntesømme kommer bedst til deres ret, hvis man vælger den passende stoftype.

- Pyntesømme, der er programmeret med enkelte ligesømme, virker særdeles godt på let stof, f.eks. Pyntesøm nr. 101.
- Pyntesømme, der er programmeret med tredobbelte ligesømme eller få satinsømme, er især velegnet til mellemfint stof, f.eks. Pyntesøm nr. 107.
- Pyntesømme, der er programmeret med satinsømme, virker særdeles godt på kraftigt stof, f.eks. Pyntesøm nr. 401.

For at opnå et perfekt stingbillede er det en fordel at bruge samme farve tråd til over- og undertråd samt et stabiliseringsmateriale. Ved loden eller langfibrede stoffer, anbefales desuden at ligge et stykke vandopløseligt stabiliseringsmateriale på retsiden, som let kan fjernes efter syning.



Pyntesøm	Kategori	Navn
	Kategori 100	Natursumme
	Kategori 200	Natursumme med tværtransport
	Kategori 300	Korssting
	Kategori 400	Satinsømme
	Kategori 500	Satinsømme med tværtransport
	Kategori 600	Geometriske sømme
	Kategori 700	Heirloom-sømme
	Kategori 800	Heirloom-sømme med tværtransport
	Kategori 900	Jugendsømme

Pyntesøm	Kategori	Navn
	Kategori 1000	Jugendsømme med tværtransport
	Kategori 1200	Filigransømme med tværtransport
	Kategori 1400	Tapering
	Kategori 1500	Skyline-sømme (specialsømme)
	Kategori 1600	Quiltesømme med tværtransport
	Kategori 1700	International

## 7.2 Syning med kraftig undertråd

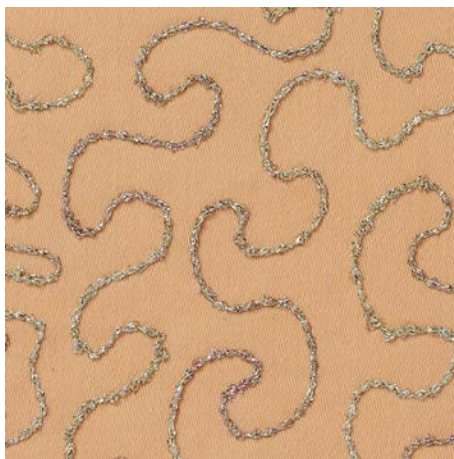

Undertrådsspolen kan fyldes med forskellige trådmaterialer. Frihåndssyning med struktur. Denne teknik minder om normal frihåndssyning, men sys fra materialets **vrangside**.

Syområdet skal forstærkes med broderistabilisering. Motivet kan tegnes på materialets vrangside. Motivet kan også tegnes på materialets forside. Da kan linjerne følges frit og sys med en ligesøm og en polyester, bomuld eller rayon tråd. De syede linjer er synlige på materialets vrangside og bruges som hjælpelinjer, når der sys med kraftig undertråd.

BSR-funktionen kan bruges til syning med kraftig undertråd. Det anbefales at føre projektet jævnt og med ens hastighed under nålen langs motivets linjer. Stabiliseringen skal fjernes efter syning.

Lav først en syprøve for at kontrollere om resultatet ser ud som på materialets vrangside.

Ikke alle pyntesømme er egnede til denne teknik. Brug enkle pyntesømme for at opnå det bedste resultat. Brug ikke kompakte sømme og satinsømme.

### PAS PÅ

#### Brug af uegnet spolekapsel

Skader på spolekapslen.

> Brug bobbinwork-spolekapslen (ekstra tilbehør).



> Monter Åben broderifod #20C/20D.

> Tryk på «Pyntesømme».

> Vælg en passende pyntesøm.

- > Drej på «øverste multifunktionsknop» og «nederste multifunktionsknop», for at indstille stinglængden og stingbredden, så der også opnås et flot stingbillede, når du syr med tyk tråd.
- > Tryk på «i-dialog».



- > Tryk på «Langt sting».
- Hver andet sting sys.



- > Tryk på «Overtrådsspænding» for at tilpasse overtrådsspændingen.

### 7.3 Ændre stingtætheden

Ved visse pyntesømme (f.eks. nr. 401) kan stingtætheden ændres. Hvis stingtætheden øges, reducerer dette stingafstanden. Hvis stingtætheden reduceres, øges stingafstanden. Den indstillede sømlængde ændres ikke.

- > Vælg pyntesøm.
- > Tryk på «i-dialog».



- > Tryk på «Ændring af sømlængde/stingafstand».
- > Indstil stingtæthed (1).



### 7.4 Tapering

#### Oversigt Tapering



- |                                       |                           |
|---------------------------------------|---------------------------|
| 1 «Programmering af længde sektion 2» | 6 «Manuel tapering»       |
| 2 «Sømgentagelse»                     | 7 «Valg af taperingstype» |
| 3 «Indstilling af længder»            | 8 «Tilbagesyning»         |
| 4 «Spejlvending venstre/højre»        | 9 «Gem søm»               |
| 5 «Balance»                           | 10 «Reset søm»            |



## Ændre vinkel

Tapering er en teknik, hvor sømmen løber ud i en spids i starten og i afslutningen. Der er 4 forindstillede sømspidser til rådighed. Derudover kan sømmens spidser også fastlægges individuelt.



- > Tryk på «Pyntesømme».
- > Vælg søm i kategori 1400.



- > Tryk på «i-dialog».



- > Tryk på «Valg af taperingstype».
- > Vælg den ønskede sømspids i højre område af skærmen.



- > Tryk på «Indstilling af sømspidser» for at tilpasse sømmens spidser individuelt.
- > Tryk på «Minus» eller «Plus» i højre, øverste område af skærmen for at ændre sømmens spidser.
- > Tryk på «Minus» eller «Plus» i højre, nederste område af skærmen for at ændre længden på sømmens spidser.



## Sy tapering

Ændringer på den valgte søm gemmes automatisk. I manuel modus kasseres ændringerne, når sømmen vælges igen.



- > Tryk på «Pyntesømme».
- > Vælg søm i kategori 1400.



- > Tryk på «i-dialog».



- > Tryk på «Manuel tapering» for ikke at gemme ændringer på sømmen.



- > Tryk på «Programmering af længde sektion 2» for at gemme ændringer på sømmen automatisk.

- > Tryk på knappen «Start/Stop», eller træng på fodpedalen for at begynde at sy.



- > Tryk på knappen «Tilbagesyning», når den ønskede længde er nået i det midterste område af taperingen.
  - Maskinen syr hele sømmen og stopper automatisk.

### Sy tapering automatisk

- > Tryk på «Pyntesømme».
- > Vælg søm i kategori 1400.
- > Tryk på «i-dialog».
- > Tryk på «Indstilling af længder».
- > Drej på «Øverste multifunktionsknop» eller «Nederste multifunktionsknop» for at indstille længden.
- > Tryk på knappen «Start/Stop», eller træng på fodpedalen for at begynde at sy.
  - Maskinen syr hele sømmen og stopper automatisk.

## 7.5 Sy korssting

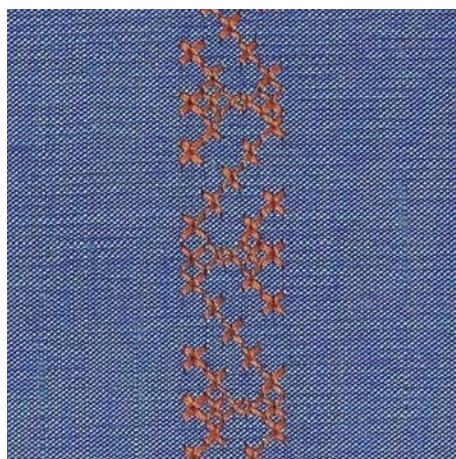

Korssting er en traditionel teknik, som supplerer de øvrige pyntesømme. Hvis korssting sys på et stof med hørstruktur, ser de ud som håndsyede korssting. Hvis korssting sys med broderitråd, virker motivet kraftigere. Korssting anvendes især til boligtekstiler, som borter på beklædning og generelt til udsmykning. Eftersom alle efterfølgende rækker retter sig efter den første række, anbefales det, at den første række sys i en lige linje.

- > Monter Standardfod #1C/1D eller Åben broderifod #20C/20D.
- > Korsstingskategori 300 kan sys og kombineres som enhver anden pyntesøm.
- > For at sy en lige linje skal du sy den første række søm ved hjælp af kantlinealen eller kantstopperen.
- > Sy den anden række ved siden af den første række i fodbredde eller ved hjælp af kantlinealen.





## 7.6 Biser

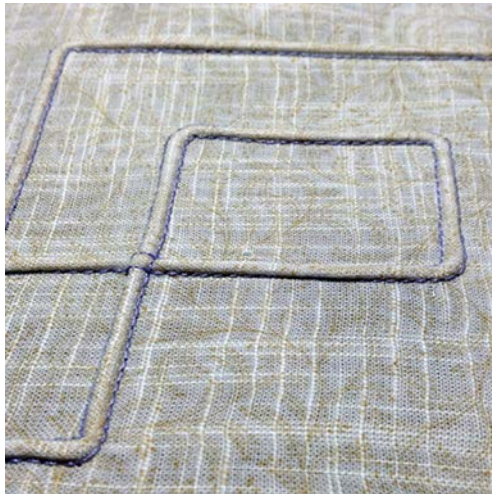

### Biser



Biser er smalle stukne læg, som normalt sys før tilskæringen af beklædningsstykket eller syarbejdet. Biser er egnet til pynt eller i kombination med andre heirloom-brøderiteknikker. Denne teknik kan forenkles betydeligt ved at anvende bisefødder. Teknikken reducerer stoffets størrelse. Der skal derfor beregnes tilstrækkeligt med stof.

### Oversigt over bisefødder

Bisefod	Nummer	Beskrivelse
	# 30 (ekstra tilbehør)	3 Riller Til kraftige stoffer. Med 4 mm dobbeltnål
	# 31 (ekstra tilbehør)	5 Riller Til kraftige og medium stoffer. Med 3 mm dobbeltnål
	# 32 (ekstra tilbehør)	7 Riller Til tynde til medium stoffer. Med 2 mm dobbeltnål

Biesefod	Nummer	Beskrivelse
	# 33 (ekstra tilbehør)	9 Riller Til meget let stof (uden vedlægstråd). Med 1 eller 1,6 mm dobbeltnål
	# 46 C (ekstra tilbehør)	5 Riller Med 1.6 – 2.5 mm dobbeltnål Til meget tynde til medium stoffer.

### Indtrækning af vedlægstråd

Biserne virker mere markante og reliefagtige, hvis du syr med vedlægstråd. Vedlægstråden skal passe godt ind i rillen på den pågældende syfod. Vedlægstråden skal være farveægte og må ikke krympe.

- > Sluk maskinen.
- > Fjern nålen.
- > Fjern syfoden.
- > Fjern stingpladen.
- > Åbn griberdækslet.
- > Træk vedlægstråden gennem griberåbningen og nedefra gennem hullet i stingpladen.
- > Sæt stingpladen på igen.
- > Luk griberdækslet.
- > Sørg for, at vedlægstråden går gennem den lille trådåbning i griberdækslet.

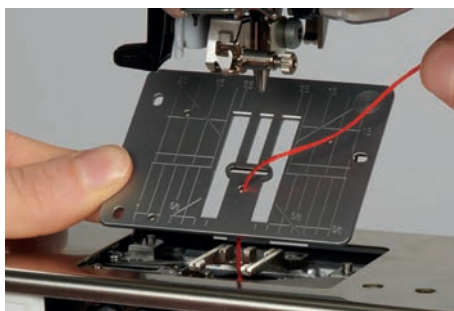

- > Sæt trådspolen på knæløfteren.



- > Sørg for, at vedlægstråden løber godt.
- > Hvis tråden ved griberdækslet løber dårligt, så lad dækslet stå åbent mens du syr.

- > Er griberdækslet åben, slukkes undertrådsindikatoren i setup-programmet.
  - Vedlægstråden ligger på bagsiden under syningen og holdes fast/oversys af undertråden.

### Syning af bieser

- > Brug en passende dobbeltnål.
- > Tråd dobbeltnålen.
- > Hent undertråden op.
- > Sy den første bise.
- > Før den første bise passende til den ønskede afstand under en af rillerne på bisefoden.
- > Sy alle øvrige biser parallelt.



## 8 Skrifttyper og monogrammer

### 8.1 Oversigt skrifttyper

Blok-, dobbelt blok-, kursiv- og Comic Sans-skrift samt kyrillisk kan sys i to forskellige størrelser. Monogrammer kan sys i tre forskellige størrelser. Blok-, dobbelt blok-, kursiv- og Comic Sans-skrift samt kyrillisk kan også sys med små bogstaver.

For at opnå et perfekt stingbillede, anbefales det at bruge samme farve tråd til over- og undertråd. Materialets bagside kan forstærkes med et stabiliseringsmateriale. Ved loden eller langfibrede stoffer f.eks. frotte, kan man desuden ligge et stykke vandopløseligt stabiliseringsmateriale på retsiden.

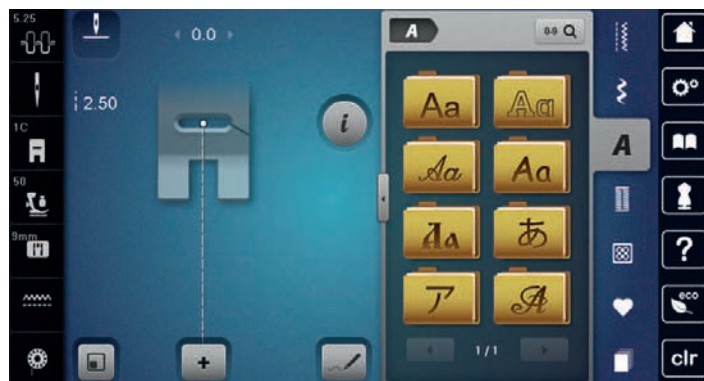

Søm	Navn
ABCabc	Blok
ABCabc	Dobbelt blok
<i>ABCabc</i>	Kursiv (Italic)
ABCabc	Comic Sans
АБВабв	Kyrillisk
あいう	Hiragana
アイウ	Katakana
<i>ABC</i>	Monogrammer 30/20/15 mm

### 8.2 Skriv en tekst



Når der sys sidetransporterede sømme, f.eks. ved monogrammer, anbefales det at bruge gigafod #40C. Det anbefales at lave en syprøve med den ønskede tråd, det originale stof og det originale stabiliseringsmateriale. Sørg for, at stoffet føres regelmæssigt og let, uden at det kan gå imod eller hænge fast. Stoffet bør ikke trækkes, skubbes eller holdes fast under syningen.



- > Tryk på «Skrifttyper».
- > Vælg skrifttype.

- > Tryk på «Enkeltmodus/Kombinationsmodus» for at lave en kombination.
- > Tryk på «Forstørrelse/formindskelse af vindue» (1) for at åbne den udvidede indtastningsmodus.

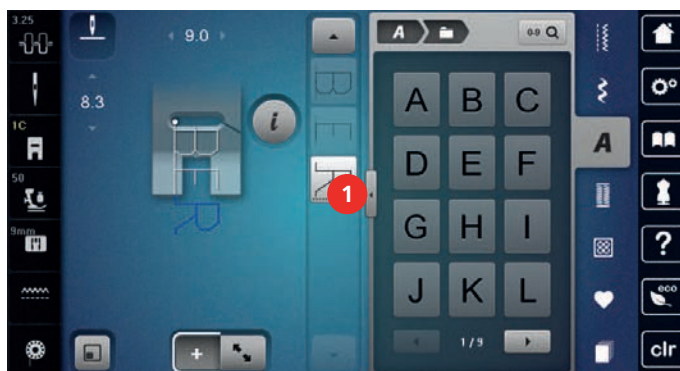

- > Vælg bogstaver.
- ABC** > Tryk på «Store bogstaver» for at bruge store bogstaver (standardindstilling).
- abc** > Tryk på «Små bogstaver» for at bruge små bogstaver.
- 123** > Tryk på «Tal og matematiske tegn» for at bruge tal og matematiske tegn.
- @&!...** > Tryk på «Specialtegn» for at bruge specialtegn.



- DEL** > Tryk på «Slet» for at slette enkeltbogstaver i den indtastede tekst.
- > Tryk igen på «Forstørrelse/formindskelse af vindue» for at lukke den udvidede indtastningsmodus.

### 8.3 Ændre størrelse

Blok-, dobbelt blok-, kursiv- og Comic Sans-skrift samt kyrillisk kan formindskes i enkeltmodus.

- A** > Tryk på «Skrifttyper».
- > Vælg skrifttype.
- > Vælg bogstaver.
- i** > Tryk på «i-dialog».
- AA** > Tryk på «Ændre størrelse» for at formindke skriftstørrelsen.
- > Tryk igen på «Ændre størrelse» for at forstørre skriften til 9 mm.

### 8.4 Ændre monogramstørrelse

Skriftstørrelsen er forindstillet til 30 mm. Bogstaverne kan formindskes til 20 mm eller 15 mm.

Forudsætning:

- Et enkelt bogstav er valgt.
- i** > Tryk på «i-dialog».
- AAA** > Tryk på «Ændring af monogramstørrelse» for at formindke skriftstørrelsen til 20 mm.
- > Tryk igen på «Ændring af monogramstørrelse» for at formindke skriftstørrelsen til 15 mm.
- > Tryk igen på «Ændring af monogramstørrelse» for at forstørre skriften til 30 mm.







## 9 Knaphuller

### 9.1 Oversigt knaphuller

For at skabe det rette knaphul til hver knap, ethvert formål og for hvert stykke tøj, er BERNINA 790 PLUS udstyret med en omfattende samling af knaphuller. Den tilhørende knap kan sys på med maskine. Der kan også sys snørehuller.



Søm	Sømnummer	Navn	Beskrivelse
	51	Linnedknaphul	Til lette til mellemkræftige stoffer, f.eks. bluser, kjoler og sengelinned.
	52	Smalt knaphul i linned	Til lette til mellemkræftige stoffer, f.eks. bluser, kjoler, børne- og babytøj samt håndarbejde.
	53	Strækknaphul	Til alle elastiske stoffer.
	54	Rundt knaphul med almindelig trense	Til mellemkræftige og kraftige materialer, f.eks. kjoler, jakker, overtøj og regntøj.
	55	Rundt knaphul med tværtrense	Til mellemkræftige og kraftige materialer, med forstærket trense, f.eks. kjoler, jakker, overtøj og regntøj.
	56	Øjeknaphul	Til kraftige, ikke-elastiske materialer, f.eks. jakker, overtøj og fritidstøj.
	57	Øjeknaphul med kiletrense	Til faste, ikke-elastiske materialer, f.eks. jakker, overtøj, jeans og fritidstøj.
	58	Øjeknaphul med tværtrense	Til faste, ikke-elastiske materialer, f.eks. jakker, overtøj og fritidstøj.
	59	Ligesømsknaphul	Til stepsyning og forstærkning af knaphuller og som kantknaphuller, især til knaphuller i læder og emitteret læder.
	60	Knapsyningsprogram	Til påsyning af knapper med 2 og 4 huller.

	61	Snørehul med små zigzagsting	Som åbning til snore og smalle bånd og til dekorationsarbejde.
	62	Snørehul med ligesøm	Som åbning til snore og smalle bånd og til dekorationsarbejde.
	63	Håndsyet knaphul	Til håndsyede effekter på kjoler samt håndarbejde i lette til mellemkræftige materialer.
	66	Knaphul med dobbelt kiletrense, smal	Til dekorative knaphuller i mellemkræftige materialer, f.eks. kjoler og jakker.
	68	Dekorativt øjeknaphul med tværtrense	Til fastere, ikke-elastiske materialer, f.eks. jakker, overtøj og fritidstøj.
	69	Dekorativt knaphul med trekantet trense	Til pynteknaphuller i kraftige ikke-strækbare stoffer.

## 9.2 Brug af udligningsplader

Når et knaphul sys på tværs af en kant, anbefales det at bruge udligningsplader (ekstra tilbehør).

- > Montér udligningspladen bagfra mellem materiale og syfoden og skub den helt hen til det tykke område.

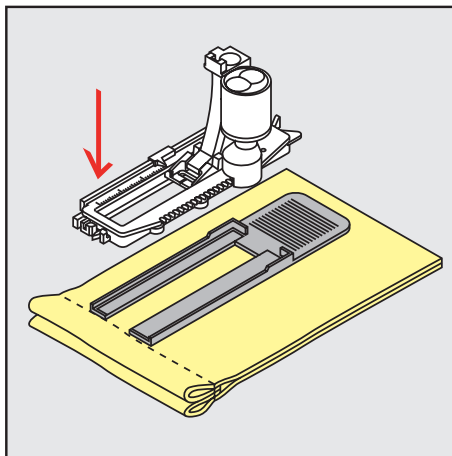

- > Sænk syfoden.

## 9.3 Brug af transporthjælp til knaphulssyning

Det anbefales at bruge transporthjælpen (ekstra tilbehør) til at sy knaphuller i vanskeligt stof. Den kan bruges sammen med den automatiske knaphuls fod #3A.

- > Skub forsigtigt udligningspladen ind fra siden.

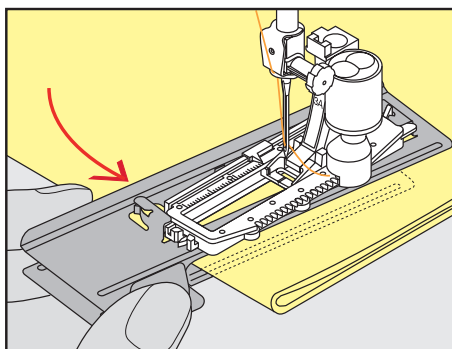



## 9.4 Markér knaphuller

- > Markér knaphulsposition og længde på de knaphuller der sys manuelt med kridt eller en vandopløselig pen på stoffet.

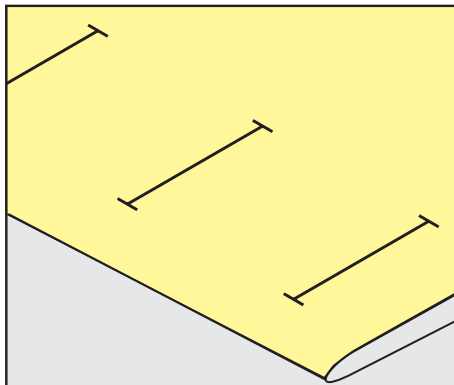

- > Markér kun længden af det 1. knaphul ved automatisk syning med kridt eller en vandopløselig pen på stoffet. Markér kun begyndelsen af alle efterfølgende knaphuller.

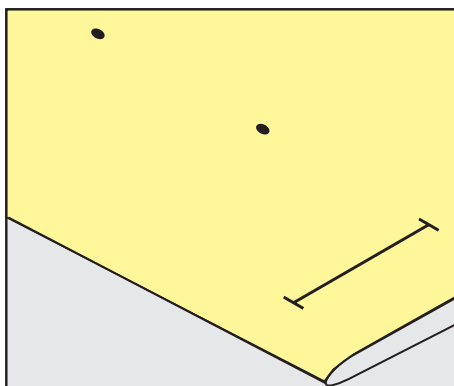

- > Ved øjeknaphul og rundt knaphul markeres længden på den første stolpe, med kridt eller en vandopløselig pen på stoffet. Markér kun begyndelsen af alle efterfølgende knaphuller. Den rigtige længde på øjet tilføjes når knaphullet sys.

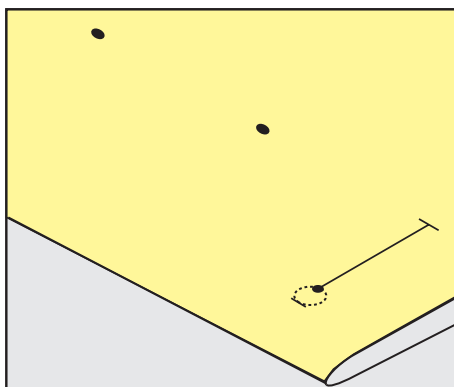

## 9.5 Indlægstråd

### Anvendelse af trådindlæg med automatisk knaphulsfod #3A

Trådindlægget forstærker og pynter på knaphullet og er især egnet til linnedknaphullet nr. 51. Ideelt trådindlæg er perlegarn nr. 8, stærk håndsyrtråd og fint hæklegarn. Det anbefales, ikke at holde fast i indlægstråden under syning.

Forudsætning:

- Automatisk knaphulsfod #3A er monteret og oppe.
- > Sæt nålen i ved knaphullets begyndelse.

- > Indlægstråden anbringes til højre under knaphulsfoden.
- > Indlægstråden lægges over krogen bag på foden.

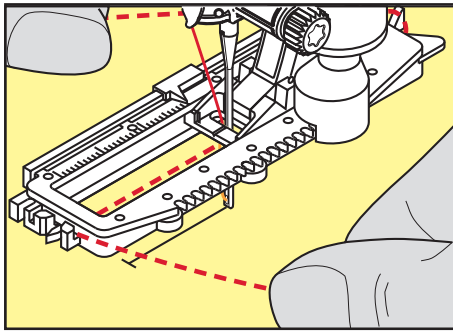

- > Trådens ende føres fra venstre frem under foden.

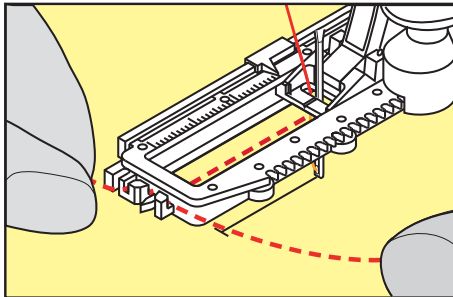

- > Hver trådende trækkes ind i slidserne på foden.
- > Den automatiske knaphulsfod sænkes.
- > Sy knaphullet som sædvanlig.
- > Træk indlægstråden gennem knaphullet, indtil løkken forsvinder ind i trensen.
- > Enderne på indlægstråden trækkes om på materialets vrangside (manuelt med en synål) og bindes sammen eller hæftes.

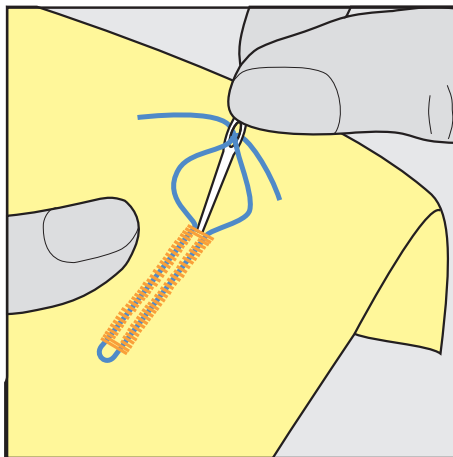

### Anvendelse af tråndlæg med knaphulsfod #3C

Forudsætning:

- Knaphulsfod #3C er monteret og oppe.
- > Sæt nålen i ved knaphullets begyndelse.

- > Før trådindlægget over midtertappen foran på foden.

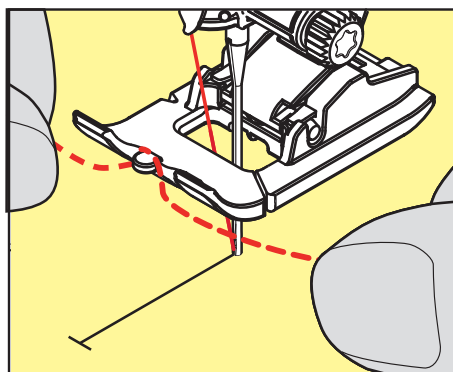

- > Træk hver trådende bagud under syfoden, og anbring begge trådender i rillerne under syfodens sål.

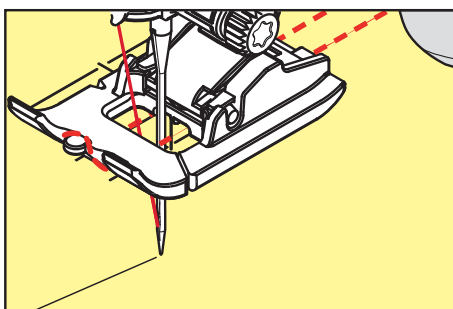

- > Sænk knaphulsfoden.
- > Sy knaphullet som sædvanlig.
- > Træk indlægstråden gennem knaphullet, indtil løkken forsvinder ind i trensen.
- > Træk trådenderne om på materialets vrangside med en synål, og bind eller hæft trådene.

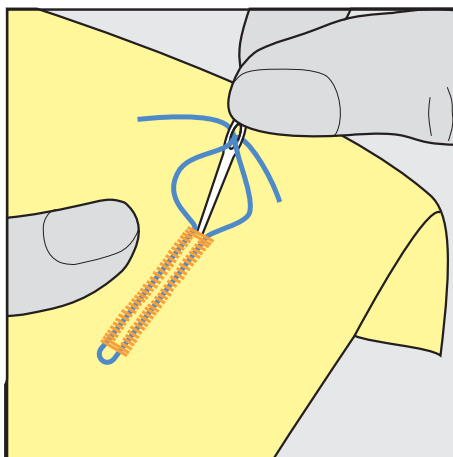

## 9.6 Lav en syprøve

Du bør altid sy et testknaphul på et stykke af det originale stof: Det anbefales at vælge samme stabiliseringsmateriale og det samme knaphul. Sy også knaphullet i samme retning på stoffet. Ved at lave en syprøve, kan indstillingerne justeres, indtil sy resultatet er tilfredsstillende.

Forstærkning af knaphuller med ligesømsknaphullet nr. 59 er især en god idé i alle bløde, løst vævede materialer og til knaphuller, der belastes meget. Det kan også være en fordel at forstærke knaphuller i læder, vinyl og filt.



Ændringer af balancen ved manuelle linnedknaphuller, ved længdeprogrammerede øjeknaphuller eller runde knaphuller, har indvirkning på begge stolper. Ved manuelle øjeknaphuller eller runde knaphuller har ændringen omvendt virkning på begge stolper.

Hvis du bruger stingtællerfunktionen og foretager ændringer i balancen, så vil ændringerne påvirke hver stolpe forskelligt.

-  > Tryk på «Knaphuller».
- > Vælg knaphul.
- > Vælg og monter den ønskede syfod.
- > Placer stoffet under syfoden, og sænk syfoden.
- > Træd på forsigtigt fodpedalen og begynd at sy. Før kun stoffet løst.
- > Kontrollér balancen under syningen, og indstil den efter behov.
- > Kontroller syrøven og foretage flere indstillinger.

## 9.7 Indstil afstand mellem stolperne

Bredden på knaphulsspalten kan tilpasses før syningen mellem 0,1 - 2,0 mm.

-  > Tryk på «Knaphuller».
- > Vælg knaphul.
-  > Tryk på «i-dialog».
-  > Tryk på «Afstand mellem knaphullets stolper».
- > For at indstille den ønskede bredde på knaphulsspalten skal du dreje på øverste multifunktionsknap eller «nederste multifunktionsknap».

## 9.8 Bestemmelse af knaphulslængde med automatisk knaphulsfod #3A





Knappen kan også placeres centralt på den gule cirkel i bunden af skærmen. Ved hjælp af «Multifunktionsknapperne oppe/nede» kan den gule cirkel forstørres eller formindskes, og dermed bestemmes knappens diameter.

Der tilføjes automatisk 2 mm til diameteren af knappen for knaphulslængden. Hvis diameteren på knappen, for eksempel 14 mm, beregnes 16 mm til knaphulslængden.

Forudsætning:

- Automatisk knaphulsfod #3A er monteret.





-  > Tryk på «Knaphuller».
- > Vælg knaphul.
-  > Tryk på «i-dialog».
-  > Tryk på «Indstilling af knaphulslængden».
- > Drej på «Øverste multifunktionsknap» eller «Nederste multifunktionsknap» for at tilpasse knaphulslængden.

## 9.9 Bestemmelse af knaphulslængde med knaphulsfod #3C

Med knaphulsfoden #3C skal knaphulslængden bestemmes med stingtællerfunktionen. Stingtællerfunktionen er egnet til ethvert knaphul. Den venstre stolpe sys fremad, den højre sys baglæns. Hvis der foretages ændringer i balancen, skal stingtællerfunktionen gemmes på ny for hvert knaphul.

Forudsætning:

- Knaphulsfod #3C er monteret.

-  > Tryk på «Knaphuller».
- > Vælg knaphul.
-  > Tryk på «i-dialog».
-  > Tryk på «Programmering af længde med stingtæller».
- > Sy den ønskede knaphulslængde.
- > Stop maskinen.
-  > Tryk på knappen «Tilbagesyning», således at maskinen syr den nederste trense og den anden stolpe baglæns.

- > Stop maskinen ud for det første sting.
- > Tryk igen på knappen «Tilbagesyning», således at maskinen syr den øverste trense og hæftestingene.
  - Knaphulslængden bevares indtil maskinen slukkes og ethvert efterfølgende knaphul vil blive syet mage til.

## 9.10 Sy automatisk knaphul

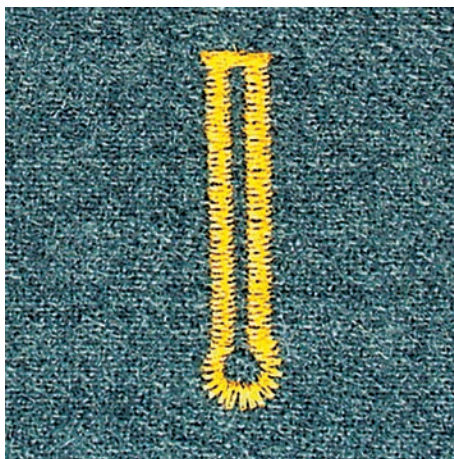
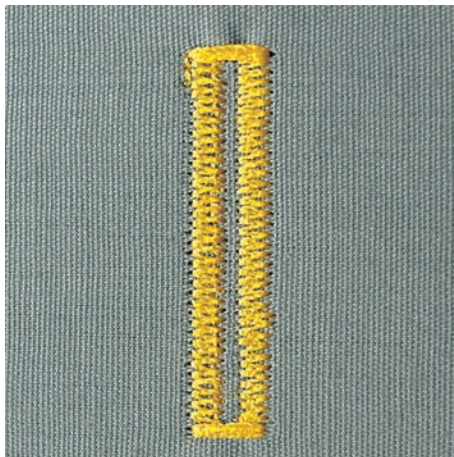

Når Automatisk knaphulsfod #3A anvendes, måles knaphullets længde automatisk via linsen på syfoden. Knaphullet bliver nøjagtig duplikeret og maskinen skifter automatisk ved maksimal længde. Automatisk knaphulsfod #3A egner sig til knaphuller på 4 - 31 mm, alt efter knaphulstype. Automatisk knaphulsfod #3A skal ligge fladt på stoffet for at kunne måle længden nøjagtigt. Programmerede knaphuller bliver syet i nøjagtig samme længde og er alle lige flotte.

Forudsætning:

- Automatisk knaphulsfod #3A er monteret.



- > Tryk på «Knaphuller».
- > Vælg knaphul nr. 51 - 53 eller 54 - 58 eller nr. 66, 68 eller 69.
- > Sy den ønskede knaphulslængde.



- > Tryk på knappen «Tilbagesyning» for at programmere længden.



- > Tryk på knappen «Start/Stop», eller trød på fodpedalen.
  - Maskinen syr automatisk knaphullet færdig. Alle efterfølgende knaphuller vil automatisk blive syet i samme længde.

## 9.11 Programmere håndsytet knaphul

Forudsætning:

- Automatisk knaphulsfod #3A er monteret.

- > Tryk på «Knaphuller».
- > Vælg Håndsyet knaphul nr. 63.
- > Sy den ønskede knaphulslængde.
- U > Tryk på knappen «Tilbagesyning» for at programmere længden.
  - Maskinen syr automatisk knaphullet færdig. Alle efterfølgende knaphuller vil automatisk blive syet i samme længde.

## 9.12 Manuel syning af 7-trinsknaphul

Mens der sys, bestemmes knaphulslængden manuelt. Trense, øje og hæftesting er forprogrammeret. De enkelte trin kan vælges ved at rulle med pil-ikonerne, med direkte valg eller ved at trykke på knappen «Tilbagesyning».

Forudsætning:

- Automatisk knaphulsfod #3C (ekstra tilbehør) er monteret.

- i > Tryk på «Knaphuller».
- > Vælg Linnedknaphul nr. 51.
- i > Tryk på «i-dialog».
- man > Tryk på «Bestem længden manuelt».
  - Trin 1 er aktiveret på skærmen i starten af knaphullet.
- > Sy den ønskede knaphulslængde.
  - Ved systart aktiveres trin 2.



- > Stop maskinen, når den ønskede længde på knaphullet eller længdemarkeringen er nået.
- ▼ > Tryk på «Rul ned», så trin 3 vises.
  - Maskinen syr ligesøm baglæns.
- > Stop maskinen på højde med første sting i starten af knaphullet.
- > Tryk på «Rul ned», så trin 4 vises.
  - Maskinen syr den øverste trense og stopper automatisk.
- > Tryk på «Rul ned», så trin 5 vises.
  - Maskinen syr anden stolpe.
- > Stop maskinen ud for det sidste sting i den første stolpe.
- > Tryk på «Rul ned», så trin 6 vises.
  - Maskinen syr den nederste trense og stopper automatisk.
- > Tryk på «Rul ned», så trin 7 vises.
  - Maskinen hæfter og stopper automatisk.

## 9.13 Manuel syning af 5-trinsknaphul

Mens der sys, bestemmes knaphulslængden manuelt. Trense, øje og hæftesting er forprogrammeret. De enkelte trin kan vælges ved at rulle med pil-ikonerne, med direkte valg eller ved at trykke på knappen «Tilbagesyning».

Forudsætning:

- Automatisk knaphulsfod #3C (ekstra tilbehør) er monteret.



- > Tryk på «Knaphuller».
- > Vælg Rundt knaphul med almindelig trense nr. 54.



- > Tryk på «i-dialog».



- > Tryk på «Bestem længden manuelt».
  - Trin 1 er aktiveret på skærmen i starten af knaphullet.
- > Sy den ønskede knaphulslængde.
  - Trin 2 er aktiv.



- > Stop maskinen, når den ønskede længde på stolpen er nået eller længdemarkeringen.
- > Tryk på «Rul ned», så trin 3 vises.
- > Maskinen syr øjet eller rundingen og stopper automatisk.
- > Tryk på «Rul ned», så trin 4 vises.
  - Maskinen syr anden stolpe baglæns.
- > Stop maskinen på højde med første sting i knaphullets begyndelse.
- > Tryk på «Rul ned», så trin 5 vises.
  - Maskinen syr den øverste trense og hæfter automatisk.

## 9.14 Knaphullet sprættes op med en trensekniv

- > Kan der som ekstra sikkerhed sættes en knapnål i ved trensen.
- > Skær knaphullet op fra begge enderne mod midten.

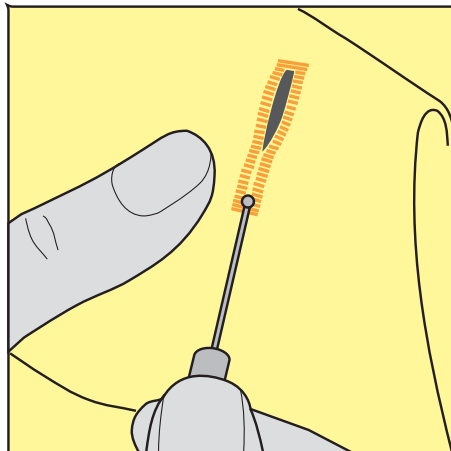



## 9.15 Knaphullet sprættes op med et knaphulsjern (ekstra tilbehør)

- > Læg knaphullet på et egnet træoverflade.

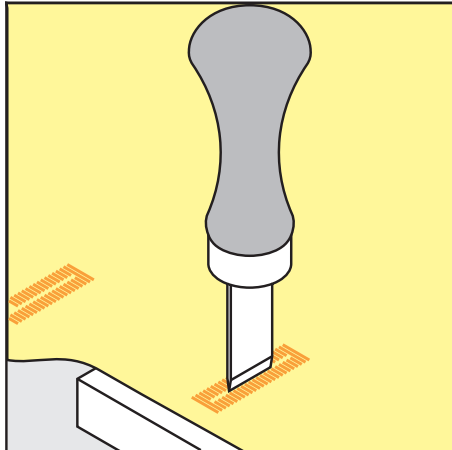

- > Anbring knaphulsjernet midt i knaphullet.
- > Pres knaphulsjernet nedad manuelt.

## 9.16 Sy knappen på

Knapsyningsprogrammet kan bruges til at sy knapper med 2 eller 4 huller, trykknapper eller hægter på.

Anbefalet syprogram:	Knapsyningsprogram nr. 60
Anbefalet syfod:	Knapsyningsfod #18
Alternative syfødder:	<ul style="list-style-type: none"> <li>• Standardfod #1/1C</li> <li>• Stoppefod #9</li> <li>• Standardfod med gennemsigtig sål #34/34C</li> </ul>

### Juster halshøjden

For knapper på tykkere stoffer, forøges halshøjden, dvs. afstanden mellem knap og stof.

Knapper på tynde stoffer eller knapper, der bruges som dekoration sys på uden halshøjde.

### **PAS PÅ! Justering af halshøjden er kun mulig med knapsyningsfod #18.**

- > Løs skruen ved knapsyningsfoden.
- > Skub skaftet op svarende til stoffets tykkelse.
- > Stram skruen.

### Sy knappen på

Forudsætning:

- Halshøjden indstillet passende til tykkelsen af stoffet.
- Knapsyningsfod #18 eller en anden syfod er monteret.
- Monteret syfod er valgt på touchskærmen.
- Transportøren er sænket.



- > Tryk på «Knaphuller».
- > Vælg Knapsyningsprogram nr. 60.
- > Drej på håndhjulet, indtil undertråden kommer op.
- > **PAS PÅ! Knapsyningsprogrammet starter altid over den venstre hul på knappen.**  
Placer knappen på stoffet. Skub knappen og stoffet under nålen, så nålen stikker ned i det venstre hul. Ved knapper med 4 huller sys først de forreste huller derefter de bageste.
- > Sænk syfoden.
- > Lav de første sting i det venstre hul med håndhjulet.
- > Fortsæt med at dreje håndhjulet, indtil nålen skifter over til det højre hul. Kontrollér samtidig, om nålen rammer i højre hul. Juster om nødvendigt stingbredden med den øverste multifunktionsknap.

- > Hold fast trådene og tryk på fodpedalen.
  - Maskinen syr knappen på og stopper derefter automatisk.
- > Hvis knappen skal være særlig fast, gentages knapsyningsprogrammet.
- > Skær trådene med maskinen. Symaterialet kan også trækkes ud af maskinen og trådene klippes manuelt. Træk overtråden ned og lav en knude med undertråden.

## 9.17 Sy snørehuller



Sy øjet 2 gange for at opnå bedre stabilitet. Tilpas evt. med balancen.

Forudsætning:

- Standardfod #1C eller Åben broderifod #20C er monteret.







- > Tryk på «Knaphuller».
- > Vælg Snørehul med små zigzagsting nr. 61 eller Snørehul med ligesøm nr. 62.
- > For at ændre størrelsen på snørehullet, drejes på «øverste multifunktionsknap» eller «nederste multifunktionsknap».
- > Sy snørehulsprogrammet.
  - Maskinen stopper automatisk når snørehulsprogrammet er færdigt.
- > Brug en syl eller en hultang til at åbne snørehullet.

## 10 Quiltning

### 10.1 Oversigt Quiltesømme



Søm	Sømnummer	Navn	Beskrivelse
.....	nr. 1324	Quiltning, Hæfteprogram	Sy ved start og slut med korte sting fremad for at hæfte.
.....	nr. 1325	Quiltning, Ligesøm	Til maskinquiltning med ligesømme med 3 mm sømlængde.
.....	nr. 1326	Patchworksøm/Ligesøm	Til sammensyning af patchwork-dele med ligesømme med 2 mm sømlængde.
⋈	nr. 1327	Stipplesøm/ mæanderquiltesøm	Til mæandersømseffekt.
.....	nr. 1328	Håndquiltesøm	Til påsyning af monofilfibre for at skabe håndsyrningseffekt.
⌌	nr. 1329	Tæppesøm	Til applikationer og til påsyning af pyntebånd.
⌌	nr. 1330	Dobbelt tæppesøm	Til applikationer og til påsyning af pyntebånd.
⌋	nr. 1331	Blindsøm, smal	Til usynlig påsyning af applikationer
⌋	nr. 1332	Fjersøm	Til quiltning, crazy patchwork, dekoration og pyntning.
⌋	nr. 1333 – nr. 1338	Fjersøm	Til quiltning, crazy patchwork, dekoration og pyntning.
⌋	nr. 1339 – nr. 1345, nr. 1351, nr. 1355 – nr. 1359, nr. 1395 – nr. 1398	Dekorativ quiltesøm	Til quiltning, crazy patchwork, dekoration og pyntning.

Søm	Sømnummer	Navn	Beskrivelse
	nr. 1347, nr. 1348, nr. 1350	Quiltesømme/ håndsyning	Til påsyning af monofilfibre for at skabe håndsyningseffekt.
	nr. 1352	Tæppesøm, dobbelt	Til syning langs kanten mellem to applikationer - "crazy patchwork".
	nr. 1353	Forstærket tæppesøm	Til syning langs kanten mellem to applikationer - "crazy patchwork".
	nr. 1354	Satinsøm	Til applikation.

## 10.2 Quilting hæfteprogram

Forudsætning:

- Standardfod #1C er monteret.



- > Tryk på «Quiltesømme».
- > Vælg Dekorativ quiltesøm nr. 1324.
- > Træd på fodpedalen.
  - Maskinen syr automatisk 6 korte sting frem ved systart.
- > Sy sømmen i den ønskede længde.



- > Tryk på knappen «Tilbagesyning».
  - Maskinen syr automatisk 6 korte sting frem og stopper automatisk, når hæfteprogrammet er færdig.

## 10.3 Sy håndquiltesøm

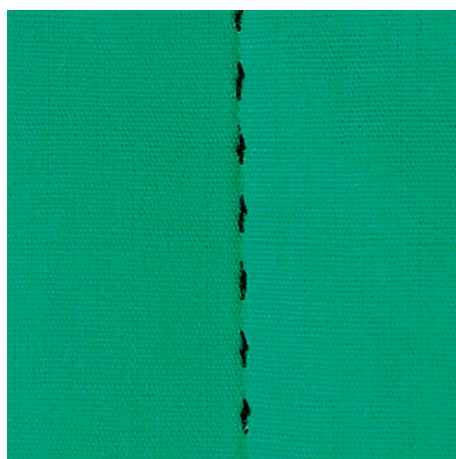

Håndquiltesømme er egnede til alle stoffer og projekter, som skal se håndsyede ud. Det anbefales at bruge en monofiltråd til overtråden og en broderitråd til undertråden. Nedsæt hastigheden for at forhindre, at monofiltråden knækker. Tilpas overtrådsspændingen og balancen til syprojektet og den ønskede quiltesøm, hvis det er nødvendigt.

Forudsætning:

- Standardfod #1C er monteret.



- > Tryk på «Quiltesømme».
- > Vælg Håndquiltesøm nr. 1328, nr. 1347, nr. 1348 eller nr. 1350.
- > Tilpas overtrådsspændingen og balancen til syprojektet og den ønskede quiltesøm, hvis det er nødvendigt.
- > Træd på fodpedalen, eller tryk på knappen «Start/Stop» for at starte maskinen.

## 10.4 Frihåndsquiltning



Frihåndsquiltning og stopning baserer på samme bevægelses princip. Ved meanderquilt søm udfyldes hele området med quiltesøm. De enkelte quiltelinjer er afrundet og må ikke krydse hinanden.



- Brug quiltehandsker med gummiknopper for at gøre det lettere at føre stoffet.
- Brug Spolekapsel med høj trådspænding (ekstra tilbehør) for at opnå de bedste mulige resultater.
- Det anbefales at bruge sybordet og knæløfteren.
- Det anbefales at quilte fra midten og udad og føre stoffet med lette, runde bevægelser til alle sider, indtil det ønskede mønster fremkommer.

Forudsætning:

- Hæft forside, pladevat og underlagsmaterialet godt sammen.
  - Transportøren er sænket.
  - Stoppefod #9 er monteret.
- > Tryk på «Nyttesømme».
  - > Vælg Ligesting nr. 1.
  - > Tilpas overtrådsspændingen om nødvendigt.
  - > Vælg nålepositionen nede for at undgå, at stoffet flytter sig.
  - > Træd på fodpedalen, eller tryk på knappen «Start/Stop» for at starte maskinen.
  - > For at føre stoffet som i en ramme, holdes begge hænder tæt på syfoden. Sørg samtidig for, at nålen ikke stikker ind i stoffet flere gange samme sted lige efter hinanden.
  - > Reducer broderihastigheden for at sikre en minimal stingafstand ved quiltning af hjørner.
  - > Før stoffet langsommere, når tråden ligger ovenpå.
  - > Før stoffet hurtigere, hvis der dannes knuder på bagsiden.

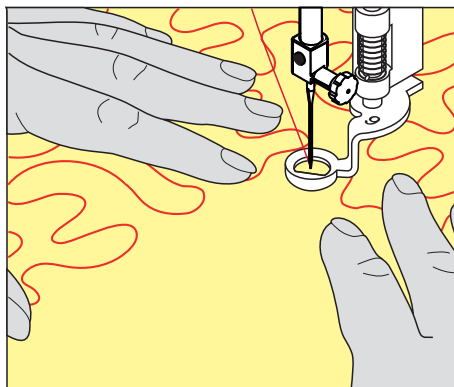

## 11 BERNINA Sting Regulator (BSR)

BERNINA Sting Regulator udligner ligesom ved frihåndssyning - en stadig mere populær syteknik - stinglængden, som opstår når stoffet føres frit. Ved frihåndssyning bliver hvert sting med BSR-foden lige langt og stingbilledet er pænt og regelmæssigt.

Når BSR-foden monteret og transportøren er blevet sænket, kan du vælge den ønskede modus på skærmen. BSR-foden kan bruges til både ligesøm og zigzagsøm.

BSR-foden reagerer på stoffets bevægelse under syfoden og styrer derved maskinens hastighed op til den højest mulige hastighed. Her gælder: At jo hurtigere stoffet bevæges, desto hurtigere syr maskinen.

Hvis stoffet bevæges for hurtigt, lyder der en biplud. Lydsignalet kan tændes eller slukkes på «BSR»-skærmen. Lyden kan også tændes og slukkes i setup-programmet.

### 11.1 BSR-modus 1

BSR-funktionen kan styres med fodpedalen eller «Start/Stop»-knappen. Start BSR-modus. På syfoden, vises et rødt lys. Ved at flytte stoffet accelererer maskinen. Hvis stoffet ikke bevæges, er det muligt at hæfte på stedet, uden at trykke på en ekstra knap. Når du arbejder med fodpedalen eller «Start/Stop»-knappen slukkes BSR-Modus 1 ikke automatisk.

### 11.2 BSR-modus 2

BSR-funktionen kan styres med fodpedalen eller «Start/Stop». Maskinen vil kun starte, hvis fodpedalen eller «Start/Stop»-knappen trykkes og stoffet flyttes samtidig. Uden stoftransport slukker BSR-modus 2 efter cirka 7 sekunder. Det røde lys slukker (kun når du arbejder med «Start/Stop»). Når du arbejder med fodpedalen, slukkes det røde lys ikke.

### 11.3 BSR-funktion med ligesøm nr. 1

Til denne funktion til frihånds-quiltning sys med ligesøm og en forudindstillet stinglængde op til 4 mm. En indstillet stinglængde bibeholdes indenfor en vis hastighed uafhængig af stoffets bevægelse.

### 11.4 BSR-funktion med zigzag søm nr. 2

Zigzag sømmen kan bruges til billedsyning og udsmykning af stof. Den indstillede stinglængde bibeholdes **ikke** når der sys med zigzagsøm, men BSR-funktionen forenkler anvendelsen.

### 11.5 Forberedelse til quiltning

#### BSR-foden monteres

Forudsætning:

- Maskinen er slukket.

PAS PÅ

Linsen på BSR-foden er beskidt

Maskinen genkender ikke BSR-foden.

> Linsen rengøres med en blød, let fugtig klud.

> Udskift syfoden.

- > Sæt ledningen fra BSR-foden i det passende BSR stik (1).

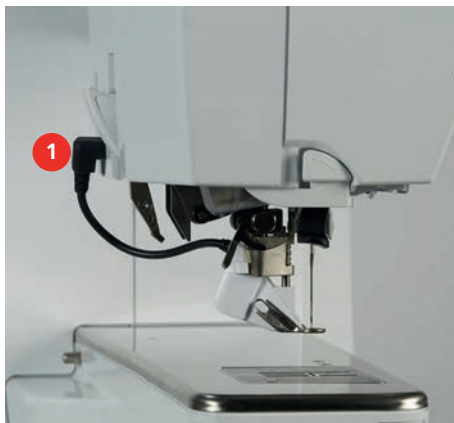

- > Tænd maskinen.
  - BSR-skærmen åbnes, og BSR-modus 1 er aktiveret.

### Skift syfodssålen

#### PAS PÅ

Linsen på BSR-foden er beskidt

Maskinen genkender ikke BSR-foden.

- > Linsen rengøres med en blød, let fugtig klud.

- > Hæv nålen.
- > BSR-foden hæves.
- > Sluk maskinen.
- > BSR-syfoden fjernes fra maskinen.
- > Tryk begge trykknapper på BSR-foden sammen.

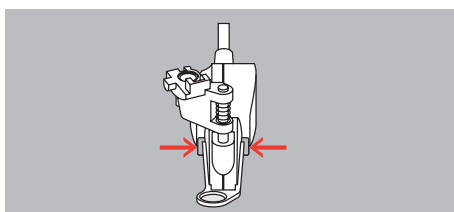

- > Syfodsålen trækkes ned og ud af føringen.
- > Den nye syfodsål skubbes opad i føringen, indtil den klikker på plads.
- > Monter BSR-syfoden.

### 11.6 Brug af BSR-modus

BSR-funktionen kan styres med fodpedalen eller knappen «Start/Stop».

Start med fodpedalen: Der skal trykkes på fodpedalen under quiltning. Maskinen fortsætter i BSR-modus 1, indtil du slipper fodpedalen, også selvom stoffet ikke bevæges.

Hvis quiltningen stoppes i BSR-modus 2, syr maskinen afhængigt af nåleposition endnu et sting og stopper med nålen oppe.

Forudsætning:

- Sybordet er monteret.
- Knæløfteren er monteret.

- > Sænk transportøren.
- > Indstil den ønskede BSR-modus.



- > Tryk på knappen «Start/Stop», eller tråd på fodpedalen for at sænke syfoden.



- > Tryk igen på knappen «Start/Stop», eller træng igen på fodpedalen, og hold den nede for at starte BSR-modussen.
  - På BSR-syfoden lyser et rødt lys.
- > Bevæg stoffet for at styre maskinens hastighed i BSR-modus.
- > Tryk igen på knappen «Start/Stop», eller slip fodpedalen for at stoppe BSR-modussen.
  - BSR-modussen stopper, og det røde lys på syfoden slukkes.
- > Tryk på «BSR tilstand» for at deaktivere BSR-modussen og quilte uden automatiske stinglængder.



## 11.7 Hæftning

### Hæftning i BSR-modus 1 med knappen "Start/Stop"

Forudsætning:

- BSR-foden er monteret og tilsluttet maskinen.
- BSR-skærbilledet er åbnet, og BSR-modus 1 er aktiv.

- > Sænk transportøren.
- > Sænk syfoden.
- > Tryk 2x på knappen «Nåleplacering oppe/nede».
  - Undertråden hentes op.
- > Hold over- og undertråd.
- > Tryk på knappen «Start/Stop».
  - BSR-modussen starter.
- > Sy 5 - 6 hæftesting.
- > Tryk på knappen «Start/Stop».
  - BSR-modussen stopper.
- > Klip tråden af.



### Hæftning i BSR-modus 2

Forudsætning:

- BSR-foden er monteret og tilsluttet maskinen.
- BSR-skærbilledet er åbnet, og BSR-modus 2 er aktiv.

- > Sænk syfoden.
- > Tryk på knappen «Hæftning».
- > Tryk på fodpedalen eller knappen «Start/Stop».



Ved at flytte stoffet sys et par korte sting, derefter er den indstillede stinglængde aktiv og hæftefunktionen deaktiveres automatisk.

## 12 Min BERNINA broderi







### 12.1 Oversigt broderimodul



- |   |                                    |   |                          |
|---|------------------------------------|---|--------------------------|
| 1 | Broderiarm                         | 3 | Skiner til maskinen      |
| 2 | Greb til montering af broderiramme | 4 | Tilslutning til maskinen |

## 12.2 Standardtilbehør til broderimodul

### Oversigt standardtilbehør til broderimodulet

Billede	Navn	Anvendelse
	Dråbeformet broderifod #26	Til broderi, stopning og frihåndsqUILT.
	Stor, oval broderiramme	Til omfangsrige broderimotiver eller motivkombinationer op til 145 x 255 mm (5,70 x 10,04 in). Inkl. skabelon til nøjagtig placering af stoffet.
	Mellem broderiramme	Til middelstore broderimotiver op til 100 x 130 mm (3,94 x 5,12 in). Inkl. skabelon til nøjagtig placering af stoffet.
	Lille broderiramme	Til små broderimotiver op til 72 x 50 mm (2,83 x 1,97 in). Til friarmsbroderi af lukkede syprojekter som for eksempel ærmer, bukseben eller sokker. Inkl. skabelon til nøjagtig placering af stoffet.
	Broderi nålesortiment	Til broderi.
	Holder til broderiskabeloner	Til at indsætte og fjerne broderiskabelonen i broderirammen.
	Trådnet	Til regelmæssig trådafspoling af glatte tråde fra trådspolen som f.eks. nylon-, rayon- og silke tråde eller metallic-tråd.

## 12.3 Oversigt touchskærm

### Oversigt funktioner/skærbilleder



- |   |  |   |                      |
|---|--|---|----------------------|
| 1 | «Overtrådsspænding»                    | 5 | «Stingplade valg»    |
| 2 | «Nål valg»                             | 6 | «Transportørvisning» |
| 3 | «Syfodsindikator/syfodsvalg»           | 7 | «Undertråd»          |
| 4 | «Broderiramme skærm/Broderiramme valg» |   |                      |

### Oversigt systemindstillinger



- |   |                     |   |                      |
|---|---------------------|---|----------------------|
| 1 | «Home»              | 5 | «Hjælp»              |
| 2 | «Setup-program»     | 6 | «eco-modus»          |
| 3 | «Tutorial»          | 7 | «Slet indstillinger» |
| 4 | «Broderivejledning» |   |                      |

### Oversigt udvalgsmenu broderi



- |   |           |   |                      |
|---|-----------|---|----------------------|
| 1 | «Udvalg»  | 3 | «Farveinformationer» |
| 2 | «Rediger» | 4 | «Broderi»            |

## 12.4 Vigtige broderiinformationer

### Overtråd

En god kvalitet af broderitråden (mærkevare) er vigtig, for at broderiet bliver pænt. En dårlig kvalitet kan give uregelmæssigheder i tråden og trådbrud.

Broderierne bliver særligt effektfulde, hvis der anvendes fint, skinnende broderitråd til overtråden. Trådfabrikkerne tilbyder i et stort udvalg af tråd og farver.

- Polyester med høj glans er en slidstærk og farveægte tråd med en høj strækstyrke. Den er velegnet til alle typer broderi.
- Rayontråd er en blød viskosefiber med en flot glans, der er velegnet til fine og sarte broderier eller ting, der ikke udsættes for stor slidtage.
- Metaltråd er en fin til mellemtyk skinnende tråd, der egner sig til specialeffekter i broderi.
- Ved metaltråd bør den automatiske trådklip slås fra. Brug heller ikke de andre trådknive, da knivene hurtigt bliver sløve.
- Reducer hastigheden og overtrådsspændingen ved brug af metaltråd.



### Undertråd

For det meste bruges en sort eller hvid undertråd. Hvis begge sider skal se ens ud, anbefales det at bruge samme farve til over- og undertråd.

- Bobbin Fil er en blød og let polyestertråd, der egner sig godt til undertråd. Denne specielle undertråd sørger for en jævn trådspænding og optimal sammenknytning af over- og undertråd.
- Stoppe- og broderitråd er fin merceriseret bomuldstråd, der egner sig til broderier på bomuldsstof.



### Valg af broderifil format

For at broderimotivet kan indlæses på din BERNINA-broderimaskine, skal det være fremstillet med BERNINA-broderisoftwaren og eksporteret som .EXP-fil. Ved siden af den egentlige broderifil dannes der også en .BMP-fil og en .INF-fil. Med .BMP-filen er det muligt at se en billedeoversigt af broderimotivet og .INF-filen indeholder informationer til trådfarverne. **Bemærk:** Hvis .INF-filen mangler, vises broderimotivet ikke med de korrekte trådfarver, kun med standardfarverne. Hvis det er tilfældet kan farverne i farveoversigten til broderimotivet overføres manuelt til maskinen.

Derudover kan følgende broderiformater læses af maskinen: .SEW, .PES, .PEC, .XXX, .PCS, .JEF og .DST. BERNINA International AG giver ingen garanti på, at et broderimotiv, der ikke er skabt eller konverteret med BERNINA-broderisoftwaren, kan læses korrekt og broderes af maskinen.

### Broderiprøve

Der skal altid laves en broderiprøve på en rest af det originale stof og forstærkes med den stabilisering, der senere anvendes. Det anbefales at bruge samme farver, nål og tråd til prøven, som bruges til projektet.

### Størrelsen af broderimotivet

Størrelsen på broderimotivet kan ændres på broderimaskinen eller med BERNINA broderisoftware på PC. For at opnå et godt resultat, bør størrelsen kun ændres med højst 20%.

### Brodere motiver fra tredjepart

BERNINA anbefaler at downloade broderimotiver i alle filformater til et USB-stik via gratisprogrammet «ART-Link». Med «ART-Link» sikres det, at broderimotivet bliver læst og broderet korrekt. «ART-Link» kan downloades gratis på adressen [www.bernina.com/artlink](http://www.bernina.com/artlink).

### Underlægningssting

Underlægningssting danner grundlag for et broderimotiv og sørger for, at stabilisere stoffet og bevare formen. De sørger også for, at motivets dækkende sting ikke synker ned i maskerne eller luven på materialet.

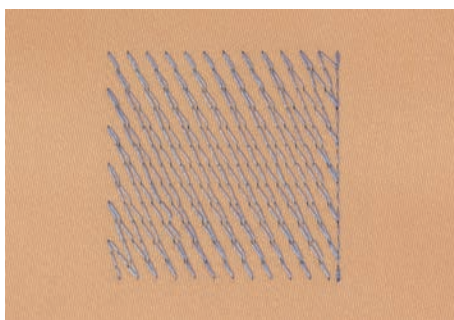

### Satinsøm

Ved satinsøm flyttes nålen skiftevis fra den ene til den anden side, så tråden dækker over motivet med en meget tæt zigzag. Satinsømme er velegnede til at udfylde små og smalle områder. De er ikke velegnede til at udfylde store områder, da lange sting er for løse og ikke dækker rigtigt over stoffet. Desuden er der fare for at trådene i de lange sting kan hængte fast, hvilket kan ødelægge broderiet.

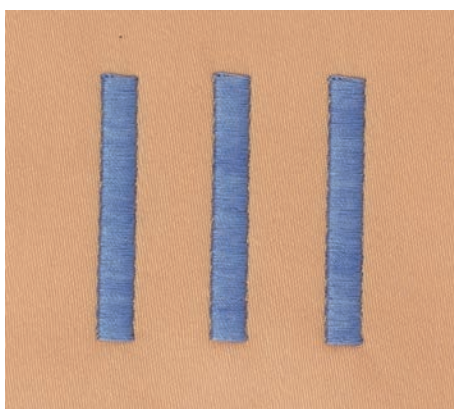





## 13 Broderi forberedelser

### 13.1 Tilslutning af modulet

PAS PÅ

#### Transport af broderimodulet

Skader på tilslutningen til broderimodulet og maskinen.

- > Fjern broderimodulet, før maskinen transporteres.

Forudsætning:

- Sybordet må ikke være monteret.
- > Sørg for at broderimodulet og maskinen står på samme jævne overflade.
- > Sørg for at broderiarmen kan bevæges frit og ikke støder mod noget.
- > Løft broderimodulet i venstre side.
- > Broderimodulet føres langsomt fra venstre mod højre ind i maskinens forbindelse (1).

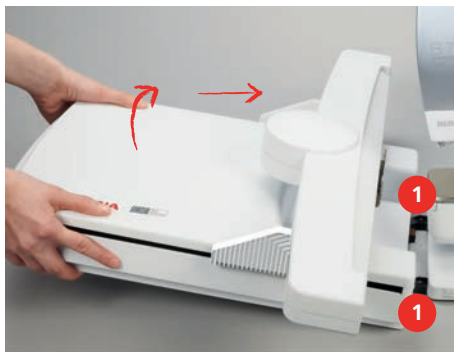

- > Løft broderimodulet i venstre side og træk det langsomt ud mod venstre for at fjerne det.



### 13.2 Forbered maskinen

#### Sænk transportøren

- > Tryk på knappen «Transportør oppe/nede».



## Vælg broderimotiv

Alle broderimotiver kan enten broderes direkte eller ændres med de funktioner, brodermaskinen tilbyder. Alle broderimotiver findes i slutningen af denne brugsanvisning. Alle sømme der findes i symodus, kan også broderes. Sømmene er ligesom i symodus opdelt i kategorier og gemt i mapper. Desuden kan broderimotiver indlæses fra den personlige hukommelse eller fra BERNINA USB-stikket.



> Tryk på «Home».



> Tryk på «Broderimodus».

> Vælg skrifttype, broderimotiv, søm eller et eget broderimotiv fra en mappe.

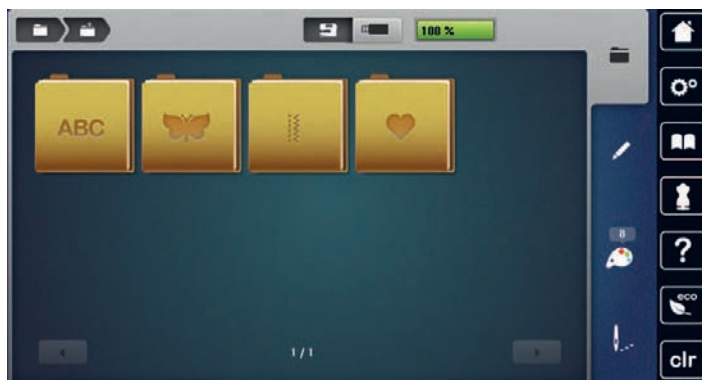

## 13.3 Broderifod

### Broderifoden monteres

- > Hæv nålen.
- > Løft syfoden.
- > Sluk maskinen.
- > Tryk spændebøjlen opad.
- > Træk syfoden væk.
- > Før broderifoden ind i holderen nedefra.
- > Tryk spændebøjlen ned.



### Valg af broderifod på skærmen

Efter montering af den passende broderifod kan den vælges og gemmes på maskinen. Derudover vises alternative fødder, som også er mulige sammen med det valgte broderimotiv.

- > Tænd maskinen.
- > Vælg broderimotiv.

- > Tryk på «Syfodsindikator/syfodsvalg».



- > For at få vist alle egnede fødder til det valgte broderimotiv skal du trykke på «Mulige syfødder».
- > Vælg den monterede broderifod.

## 13.4 Nål og stingplade

### Monter broderinål



Broderinåle (130/705 H-SUK) har et større øje og er let afrundet. Det bevirker at tråden ikke flosser, når man bruger rayon- el. bomuldsbroderitråd. Alt afhængig af broderitråden, anbefales det at bruge nålestørrelse nr. 70-SUK til 90-SUK.

- > Hæv nålen.
- > Sluk maskinen.
- > Fjern den monterede fod.
- > Løsn nålens fastgørelsesskrue med skruetrækkeren grå, torx.



- > Træk nålen ned.
- > Hold den nye nål med den flade side bagud.
- > Skub nålen op, indtil den rammer anslaget.
- > Fastspænd fastgørelsesskruen med skruetrækkeren grå, torx.

### Vælg broderinålen på touchskærmen

Efter nålen er skiftet ud, kan kontrolleres, om den kan bruges sammen med den valgte stingplade.



- > Tryk på «Nål valg».

- > Vælg den monterede nål.

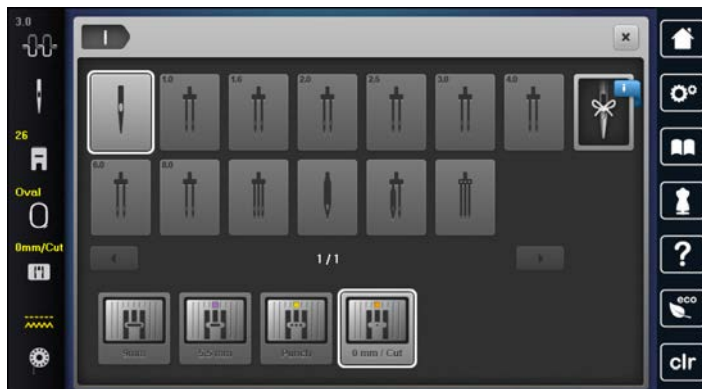

- Hvis den valgte nål er kompatibel med stingpladen, kan du begynde at brodere.
- Hvis nålen ikke er kompatibel med stingpladen, vil maskine ikke starte.

### Vælg nåletype og nålestørrelse

Praktisk påmindelsesfunktion: Nåletype og nålestørrelse kan også gemmes i maskinen, så ingen informationer går tabt. På denne måde kan den gemte nåletype og den gemte nålestørrelse altid kontrolleres.



- > Tryk på «Nål valg».



- > Tryk på «Nåleoplysninger».



- > Vælg de monterede nåles nåletype (1).
- > Vælg de monterede nåles nålestørrelse (2).

### Stingpladen monteres

Stingpladen (Stingplade CutWork/stikke sting) har et lille hul i nåleområdet. Derved optimeres tråddræknings (over- og undertrådknytning). Det giver et pænere stingbillede.

- > Tryk på knappen «Transportør oppe/nede» for at sænke transportøren.



- > Sluk maskinen.
- > Fjern nålen.
- > Fjern syfoden.

- > Tryk stingpladen ned i bageste højre hjørne, til den kipper.



- > Fjern stingpladen.
- > Læg åbningerne i stingpladen (Stingplade CutWork/stikkeing) over de passende stifter, og tryk den nedad, til den går i hak.

### Vælg stingpladen i touchskærmen

Efter stingpladen er skiftet ud, kan kontrolleres, om den kan bruges sammen med den valgte nål.



- > Tryk på «Stingplade valg».
- > Vælg Stingplade CutWork/stikkeing.

### Undertråden hentes op

Maskinen skal være klar til syning, for at undertråden kan hentes op. Undertråden kan hentes op i et trin, for manuelle knuder. Hvis du ikke ønsker hæftesting, anbefales det at deaktivere hæftestingene i setup-programmet.



- > Hold fast i overtråden.
- > Tryk på knappen «Syfod oppe/nede».
  - Undertråden bliver automatisk hentet op.

## 13.5 Broderirammer

### Oversigt broderiramme udvalg

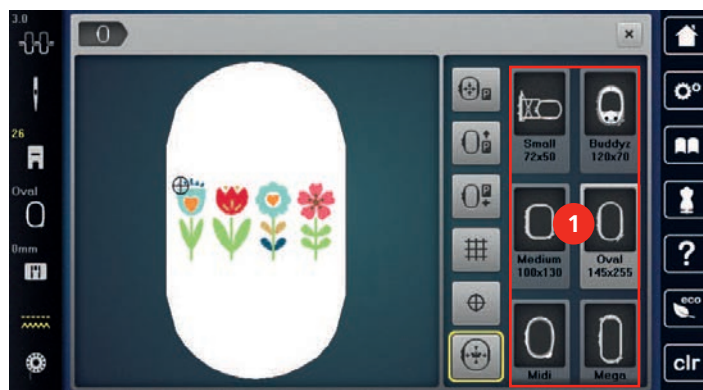

- 1 Valg af broderiramme

### Vælg broderiramme

Det bedste broderiresultat opnås, når den mindst mulige broderiramme til broderimotivet vælges. Broderimotivet har en standard størrelse, som vises.

Forudsætning:

- Broderimotiv er valgt.



- > Tryk på «Broderiramme skærm/Broderiramme valg».
  - Maskinen vælger automatisk den optimale broderiramme til størrelsen på broderimotivet. Hvis den forudindstillede broderiramme ikke er tilgængelig, kan der vælges en anden broderiramme. Hvis der bruges en anden broderiramme, end den valgte, betragtes den monterede broderiramme som aktiv og broderimotivet vil blive justeret i overensstemmelse hermed.
- > Den ønskede broderiramme vælges.

### Rivestabilisering

Rivestabilisering giver broderietprojektet mere stabilitet. Rivestabilisering er velegnet til alle vævede materialer, og dem der ikke er elastisk. Der kan anvendes 1 eller 2 lag. Rivestabilisering fås i flere forskellige tykkelser. Stabiliseringen vil blive siddende under større broderede flader. Rivestabiliseringen sprøjtes med en spraylim og fikseres på vrangside af stoffet. Efter broderiet er lavet færdigt, trækkes det overskydende stabiliseringsmateriale forsigtigt af.

### Stabilisering, der klippes af

Stabiliseringsmateriale giver broderietprojektet mere stabilitet. Stabilisering, der klippes af egner til elastiske materialer. Der kan anvendes 1 eller 2 lag. Stabiliseringsmateriale fås i flere forskellige tykkelser. Stabiliseringen vil blive siddende under større broderede flader. Stabiliseringsmateriale sprøjtes med en spraylim og fikseres på vrangside af stoffet. Efter broderiet er lavet færdigt, klippes det overskydende stabiliseringsmateriale forsigtigt af.

### Brug af spraylim

Det anbefales at anvende spraylim til alle elastiske og glatte materialer og strik. Det forhindrer at stoffet trækkes og glider fra hinanden. Applikationerne er præcist fastsat af spraylimen. Spraylimen bør ikke anvendes i nærheden af maskinen.

- > Brug limen med omtanke og sprøjt kun på stabiliseringsmateriale med en afstand på 25 – 30 cm (9 – 12 inch).
- > Læg stoffet og det påsprayedede stabiliseringsmateriale glat sammen og tryk det sammen.
- > Mindre dele såsom lommer eller kraver, fikseres på stabiliseringsmateriale.
- > For at undgå mærker fra broderirammen, f.eks. ved fløj og fleece, sprayer stabiliseringsmateriale før det opspændes i rammen.
- > Fikserer de dele, der skal broderes.
- > Fjern limrester, før maskinen startes.

### Spraystivelse til yderligere afstivning

Spraystivelse er ideelt til afstivning af fine, bløde eller løstvævede materialer. Anvend altid en ekstra stabilisering sammen med spraystivelsen.

- > Spray det område, der skal broderes på.
- > Lad stoffet tørre. Hvis det er nødvendigt kan det stryges forsigtigt tørt med strygejern.

### Brug af strygeindlæg

Strygeindlæg findes i en lang række tykkelser. Det anbefales at vælge et strygeindlæg som løser sig let fra udgangs materialet. Egnede til alle stoffer, som let trækkes f.eks. strækmaterialer såsom trikot og jersey.

- > Indlægget stryges på stoffets vrangside, med et varmt strygejern.

### Brug af selvklæbende indlæg

Egnede til sarte stoffer som jersey eller silke eller broderiprojekter, som ikke kan spændes i ramme.

- > Indlægget spændes op i broderirammen, så papirsiden vender opad.
- > Rids i papiret med en saks, for at fjerne papiret i rammeområdet.
- > Anbring stoffet på den klæbende side og tryk det sammen.
- > Fjern limrester, før maskinen startes.

## Brug af vandopløseligt stabiliseringsmateriale



Ved blondebroderi anbefales det at opspænde 1 – 3 lag vandopløseligt stabiliseringsmateriale i broderirammen. Da broderimotivet ikke er broderet på noget stof, er det kun trådmotivet, der bliver liggende. Forbind altid først blondemotiver med få sting, ellers falder de fra hinanden.

Vandopløseligt stabiliseringsmateriale er egnet til lette stoffer og til fine gennemsigtige materialer, hvor andre indlæg ville skinne igennem samt til blondebroderi. Indlægget fjernes med varmt vand efter broderiet er lavet. Vandopløselig stabilisering giver en ideel beskyttelse af materialer med en tyk eller løkket luv som frotté. Det forhindres tillige at stingene synker ned i materialet og at der opstår synlige løkker mellem stingene.

- > Stabiliseringsmaterialet placeres underside af stoffet.
- > Brug hvis det er nødvendigt en fikseringsspray.
- > Stoffer med luv forstærkes ekstra med et passende indlæg på retsiden og fastgøres med et par hæftesting hvis det er nødvendigt.
- > Spænd alle lagene op i broderirammen.
- > Efter det er broderet, vaskes broderimotivet og blonden lægges fladt til tørre.

## Forberedelse broderiramme

Broderirammen består af en ydre og en indre ramme. Hver broderiramme har en tilsvarende broderiskabelon. Broderiområdet er markeret med 1 cm (0.39 inch) brede kvadrater. Midten og kanterne på midterlinjerne er forsynet med huller. De ønskede markeringer kan overføres til materialet.

- > Midten af broderimotivet markeres på stoffet med en vandopløselig pen.

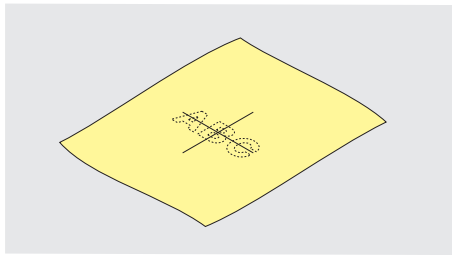

- > Skruen på den yderste ramme løsnes.
- > Den inderste ramme tages ud.
- > Vær sikker på at pilemarkeringerne på de to rammedele er ud for hinanden.
- > Holderen til broderiskabelonen monteres.
- > Broderiskabelonen lægges ind i den inderste ramme så ordet BERNINA befinder sig foran ved pilemarkeringen og den går i hak.

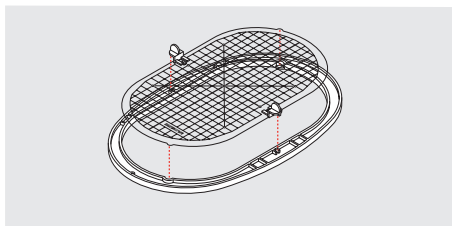

- > Stoffet anbringes under den inderste ramme.
- > Det markerede midtpunkt placeres i centrum af skabelonen.



- > Stoffet og den inderste ramme placeres på den yderste ramme. Pilemarkeringerne på de to rammedele skal være ud for hinanden.

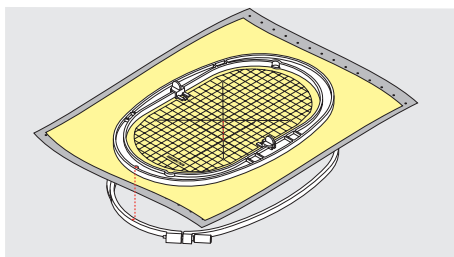

- > Rammerne presses ind i hinanden. Stoffet må ikke forskubbe sig.
- > Stoffet spændes stramt op i broderirammen.
- > Skruen strammes.
- > Broderiskabelonen fjernes fra broderirammen ved hjælp af holderen til broderiskabelonen.
- > For at undgå at ridse friarmen, trykkes den inderste ramme ind i den yderste ramme, så den inderste ramme inklusive stoffet kigger op til 1 mm frem.

### Sæt broderiramme på

- > Nålen hæves.
- > Hæv broderifoden.
- > Den valgte broderiramme holdes med stoffets retside opad og monteringsgrebet til venstre.
- > Placer broderirammen under broderifoden.
- > Pres de to klemmer (1) på broderiramme's monteringsgreb mod hinanden.
- > Placer broderirammen (2) over broderiramme's greb.
- > Tryk broderirammen ned til den sidder fast.
- > Slip monteringsgrebet (1).

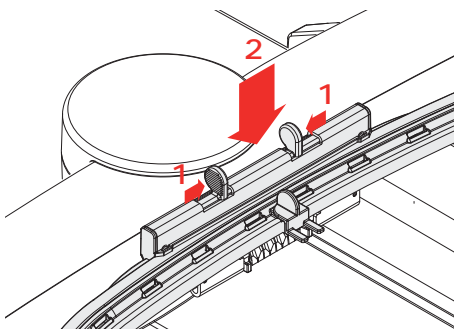

- > For at fjerne broderirammen, presses de to klemmer på broderiramme's monteringsgreb mod hinanden.
- > Løft op for at fjerne broderirammen.

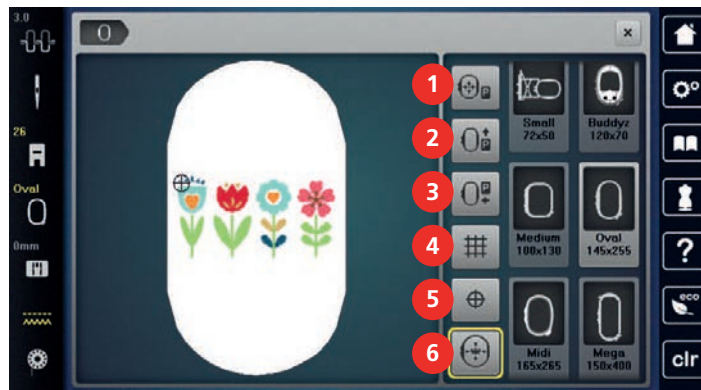

## Oversigt broderifunktioner



- |   |                                    |   |                     |
|---|------------------------------------|---|---------------------|
| 1 | «Centrere broderirammen til nålen» | 4 | «Gitter tænd/sluk»  |
| 2 | «Flyt broderirammen bagud»         | 5 | «Motiv midte»       |
| 3 | «Flyt broderirammen til venstre»   | 6 | «Flytning af motiv» |



### Centrere broderirammen til nålen

Flytning af broderirammen letter trådning af overtråden, når nålen er i nærheden af broderirammen.

-  > Tryk på «Broderiramme skærm/Broderiramme valg».
-  > Tryk på «Centrere broderirammen til nålen».
- > Trådning af overtråd.
-  > Tryk på knappen «Start/Stop» for at bevæge broderirammen tilbage til den sidste position.





### Flyt broderirammen bagud

Det anbefales at flytte broderirammen bagud inden trådning, det gør det nemmere at skifte undertrådsspolen. Derved bliver griberdækslet lettere tilgængeligt.

-  > Tryk på «Broderiramme skærm/Broderiramme valg».
-  > Tryk på «Flyt broderirammen bagud».
- > Tråd undertråden. (se side 45)
-  > Tryk på knappen «Start/Stop» for at bevæge broderirammen tilbage til den sidste position. evt. trækkes overtråden bagud.

### Flyt broderimodulet til symodus

Broderimodulet kan placeres, så at det er muligt at sy alle syprojekter med tilsluttet broderimodul.

-  > Tryk på «Broderiramme skærm/Broderiramme valg».
- > Fjern broderirammen.
-  > Tryk på «Flyt broderirammen til venstre».
-  > Tryk på «Home».
-  > Tryk på «Symodus».

## Gitter tænd/sluk

Ved at vise rammens midte og gitterpunkter er det nemmere at placere broderimotivet.



> Tryk på «Broderiramme skærm/Broderiramme valg».



> Tryk på «Gitter tænd/sluk» for at vise rammemidten på skærbilledet.

> Tryk igen på «Gitter tænd/sluk» for at vise gitterpunkterne.

> Tryk igen på «Gitter tænd/sluk» for at skjule rammemidten og gitterpunkterne.

## Vælg motivmidte

Broderirammen placeres, så nålen er nøjagtigt over midten af broderimotivet eller over mønsterbegyndelse.



> Tryk på «Broderiramme skærm/Broderiramme valg».



> Tryk på «Motiv midte» for at placere broderirammen således, at nålen befinder sig nøjagtigt over broderimotivets midte.

> Tryk igen på «Motiv midte» for at placere broderirammen således, at nålen befinder sig nøjagtigt over motivets begyndelse.

## Virtuel placering af broderirammen

Når broderimotivet flyttes, flyttes broderirammen automatisk til den nye placering. Derfor aktiveres ikonet «Flytning af motiv» automatisk og får en gul ramme, når en broderiramme er monteret.

Forudsætning:

- Broderiramme er monteret.



> Tryk på «Broderiramme skærm/Broderiramme valg».



> Tryk på «Flytning af motiv» for at deaktivere automatisk flytning af broderirammen, når broderimotivet placeres et nyt sted.

– «Flytning af motiv» er ikke i en gul ramme.

> Tryk igen på «Flytning af motiv» for at aktivere automatisk flytning af broderirammen, når broderimotivet placeres et nyt sted.

## 14 Setup-program

### 14.1 Ændre broderiindstillinger i setup-programmet

Yderligere informationer om dette emne i (se side 51).



## 15 Kreativt broderi

### 15.1 Oversigt broderi

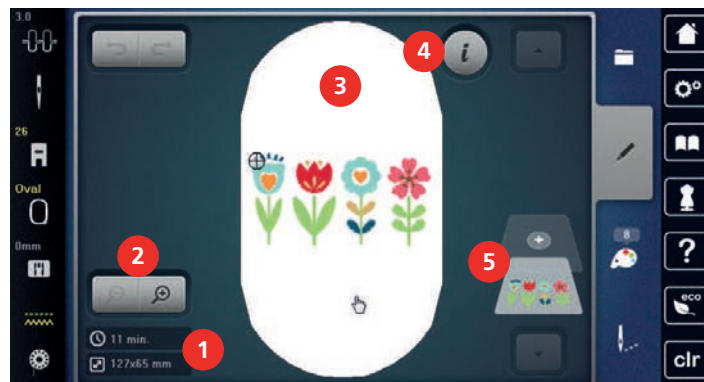

- |   |  |   |                          |
|---|--|---|--------------------------|
| 1 | Broderitid/størrelse på broderimotiv                   | 4 | «i-dialog»               |
| 2 | Forstør, reducer eller flyt billedet af broderimotivet | 5 | Broderimotivets niveauer |
| 3 | Broderiområde  |   |                          |

### 15.2 Vælg og udskift broderimotiv



- > Tryk på «Udvalg».



- > Tryk på «Indlæs broderimotiv».
- > Vælg et nyt broderimotiv.

### 15.3 Kontroller broderitid og broderimotiv størrelse

I valgmenuen «Rediger» nederst til venstre (1) er den forventede broderitid i minutter, og bredden og højden af broderimotivet vist i millimeter.



### 15.4 Regulere hastighed

Med hastighedsskyderen kan hastigheden reguleres trinløst.

- > For at reducere hastigheden, skubbes skyderen til venstre.
- > For at forøge hastigheden, skubbes skyderen til højre.

## 15.5 Redigere broderimotiv



### Oversigt redigere broderimotiv



- |   |                                     |    |   |
|---|-------------------------------------|----|---|
| 1 | «Flyt billedet»                     | 10 | «Spejlvending op/ned»   |
| 2 | «Flyt broderimotiv»                 | 11 | «Dupliker»  |
| 3 | «Billedet reduceres»                | 12 | «Uendeligt broderi»   |
| 4 | «Billedet forstørres»               | 13 | «Slet broderimotiv»   |
| 5 | «Flyt broderimotiv»                 | 14 | «Kontroller broderimotiv størrelse»   |
| 6 | «Rotere broderimotiv»               | 15 | «WordArt»<br>(aktiv efter tekstindtastning)                                     |
| 7 | «Ændre størrelse på broderimotivet» | 16 | «Gruppering af broderimotiver»  |
| 8 | «Præcis punktplacering»             | 17 | «Ændring af rækkefølgen i<br>broderimotivkombinationen»<br>(vises ved at rulle) |
| 9 | «Spejlvending venstre/højre»        | 18 | «Ændre stingtype/stingtæthed»<br>(vises ved at rulle)                           |



### Forstør billedet af broderimotivet

Billedet af broderimotivet kan forstørres. Billedet kan tilpasses med eller uden ændring af broderiets placering.

- > Vælg broderimotiv.
-  > Tryk på «Billedet forstørres» for at redigere broderimotivets visning.
-  > Tryk 1 til 4x på «Billedet forstørres» for at forstørre visningen af broderimotivet ét trin pr. gang.
-  > Tryk 1 til 4x på «Billedet reduceres» for at gå tilbage til redigeringsmodus.

### Reducere billedet af broderimotivet



Billedet af broderimotivet kan reduceres. Billedet kan tilpasses med eller uden ændring af broderiets placering.

- > Vælg broderimotiv.
-  > Tryk på «Billedet forstørres» for at redigere broderimotivets visning.
-  > Tryk 1 - 4x på «Billedet reduceres» for at reducere den forstørrede visning af broderimotivet ét trin pr. gang.

### Flyt billedet af broderimotivet



Billedet af broderimotivet kan flyttes. Billedet kan tilpasses med eller uden ændring af broderiets placering.

- > Vælg broderimotiv.

-  > Tryk på «Billedet forstørres» for at aktivere «Flyt billedet».
  - «Flyt billedet» er aktiv (mørkegrå).
- > Flyt visningen af broderimotivet.
  - Broderiets placering ændres ikke.
-  > Tryk på «Billedet reduceres» for at gå tilbage til redigeringsmodus.

### Flyt det forstørrede billede af broderimotivet

Billedet af broderimotivet kan flyttes. Billedet kan tilpasses med eller uden ændring af broderiets placering.

- > Vælg broderimotiv.
-  > Tryk på «Billedet forstørres» for at vise ikonet «Flytning af søm».
-  > Tryk på «Flyt broderimotiv».
  - Ikonet bliver mørkegrå.
- > Flyt visningen af broderimotivet.
  - Broderiets placering ændres.
-  > Tryk på «Billedet reduceres» for at gå tilbage til redigeringsmodus.

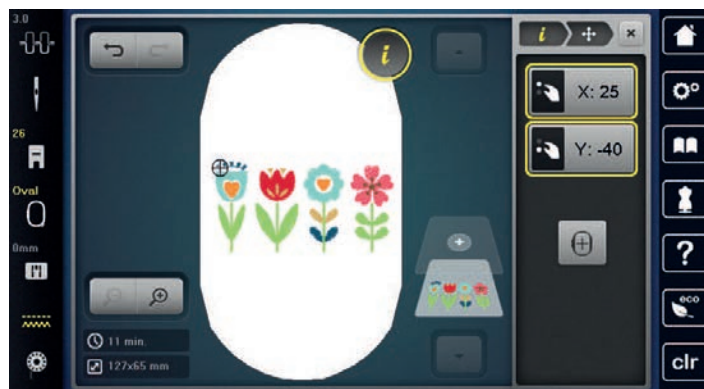

### Flyt broderimotiv

- > Vælg broderimotiv.
-  > Tryk på «i-dialog».
-  > Tryk på «Flyt broderimotiv».
  - > Drej på «øverste multifunktionsknop» for at flytte broderimotivet i tværetning (vandret) i 1/10 mm-trin.
  - > Drej på «nederste multifunktionsknop» for at flytte broderimotivet i længderetning (lodret) i 1/10 mm-trin, eller tryk på broderimotivet, bliv ved med at trykke, og flyt broderimotivet frit.
    - Forskydningen vises i ikonerne med de gule rammer.



-  > Tryk på «Centrering af broderimotiv».
  - Broderimotivet vil igen blive flyttet tilbage i midten af broderirammen.

### Rotere broderimotiv

- > Vælg broderimotiv.
-  > Tryk på «i-dialog».
-  > Tryk på «Rotere broderimotiv».
  - > Du roterer broderimotivet med uret ved at dreje «øverste multifunktionsknop» eller «nederste multifunktionsknop» mod højre.
  - > Du roterer broderimotivet mod uret ved at dreje «øverste multifunktionsknop» eller «nederste multifunktionsknop» mod venstre.
-  > Du roterer broderimotivet i 90°-trin ved at trykke på «Rotation af broderimotiv +90°».



## Ændre broderimotiv størrelsen proportional



For en optimal stingkvalitet anbefales det at ændre broderiets størrelse med højst 20 %.

Hvis broderimotivet skal øges med mere end 20%, skal broderimotivet tilpasses med et separat broderisoftware og genindlæses på maskinen.



- > Vælg broderimotiv.
- > Tryk på «i-dialog».



- > Tryk på «Ændre størrelse på broderimotivet».



- > Tryk på «Bevarelse af proportioner», hvis «Bevarelse af proportioner» ikke vises med hvid ramme.
  - «Bevarelse af proportioner» vises med hvid ramme.



- > For at forstørre broderimotivet proportionalt drejes «øverste/nederste multifunktionsknap» mod højre.
- > For at reducere broderimotivet proportional, drejes «øverste/nederste multifunktionsknap» mod venstre.

## Ændre broderimotiv størrelsen uproportionalt



For en optimal stingkvalitet anbefales det at ændre broderiets størrelse med højst 20 %.

Hvis broderimotivet skal øges med mere end 20%, skal broderimotivet tilpasses med et separat broderisoftware og genindlæses på maskinen.



- > Vælg broderimotiv.
- > Tryk på «i-dialog».



- > Tryk på «Ændre størrelse på broderimotivet».



- > Tryk på «Bevarelse af proportioner», hvis «Bevarelse af proportioner» vises med hvid ramme.
  - «Bevarelse af proportioner» vises ikke med hvid ramme.



- > Drej «Øverste multifunktionsknap» mod højre for at gøre broderimotivet bredere.
- > Drej «Øverste multifunktionsknap» mod venstre for at gøre broderimotivet smallere.

- > Drej «Nederste multifunktionsknop» mod højre for at gøre broderimotivet længere.
- > Drej «Nederste multifunktionsknop» mod venstre for at gøre broderimotivet kortere.

### Spejlvending af broderimotivet

Broderimotivet kan spejles både vertikalt /lodret og horisontalt/vandret.

- > Vælg broderimotiv.
- > Tryk på «i-dialog».



- > Tryk på «Spejlvending venstre/højre» for at spejle broderimotivet vandret.



- > Tryk på «Spejlvending op/ned» for at spejle broderimotivet lodret.

### Ændre stingtype

Er stingene i satinsømmen for lange, kan de laves om til fyldningssøm.

- > Vælg broderimotiv.
- > Tryk på «i-dialog».



- > Tryk på «Ændre stingtype/stingtæthed».



- > Tryk på kontakten øverst på skærmen (1) for at ændre satinsting til stikkesting.
- > Indstil og bekræft stinglængden (2).

### Ændre stingtæthed

Er satinsømmen for kompakt, kan stingtætheden ændres.

- > Vælg broderimotiv.
- > Tryk på «i-dialog».



- > Tryk på «Ændre stingtype/stingtæthed».



- > Indstil stingtæthed (1).

## Kontroller brodermotivets størrelse og placering

Det kan kontrolleres, om størrelsen af broder motivet passer til den tiltænkte position/placering på stoffet. Punkter der ligger udenfor broderirammen, bliver ikke kontrolleret.

- > Vælg broder motiv.
- > Tryk på «i-dialog».



- > Tryk på «Kontroller broder motiv størrelse».
  - Broderirammen flyttes, indtil nålen er på den position, der vises på skærmen.

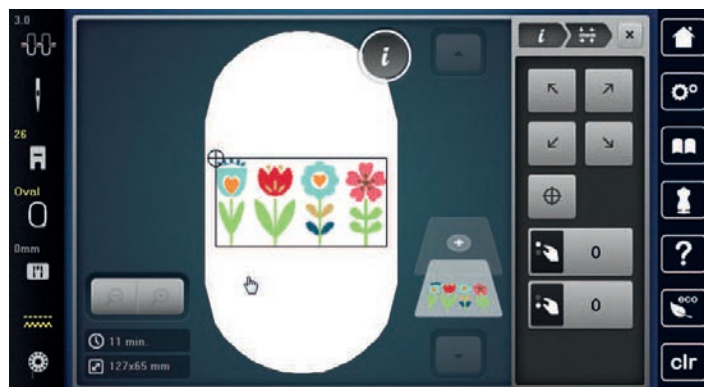

- > Tryk på den passende pil for at vælge det ønskede hjørne på broder motivet.
  - Broderirammen flyttes, indtil nålen er på den position, der vises på skærmen. Hvis broder motivet endnu ikke er placeret korrekt, kan placeringen ændres med "øverste/nederste multifunktionsknop", og alle broder motivplaceringerne kan kontrolleres igen.



- > Tryk på «Motiv midte» for at flytte nålen til midten af broder motivet.
- > Drej på «øverste multifunktionsknop» for at flytte broder motivet vandret.
- > Drej på «nederste multifunktionsknop» for at flytte broder motivet lodret.

## Uendeligt broderi

Til uendeligt broderi er det en fordel at bruge Broderiramme Mega (ekstra tilbehør) eller Broderiramme Maxi (ekstra tilbehør). I så fald skal broderiprojektet ikke spændes om så ofte. Det anbefales at tegne hjælpelinjer på materialet og bruge skabelonen til opspænding. Hjælpelinjerne skal være parallelle med linjerne på skabelonen. I det følgende eksempel anvendes den medfølgende ramme.

- > Vælg broder motiv.
- > Tryk på «i-dialog».



- > Tryk på «Uendeligt broderi».
  - Broder motivet duplikeres i det optimale antal, som passer til broderirammen.
  - Der tilføjes de referencepunkter, som er nødvendige, når materialet skal spændes op igen.

- > Indsæt flere referencepunkter med piletasterne (1) efter behov.
- > Tryk på «Minus»/«Plus» (2) for at indstille antallet af broder motiver.
- > Tryk på «Minus»/«Plus» (3) for at indstille afstanden mellem broder motiverne.



- > Tryk på «Tilpasning af broder motivets størrelse til rammen» (4) for automatisk at tilpasse alle broder motiver til broderirammen.

- > Tryk på «Bekræft».

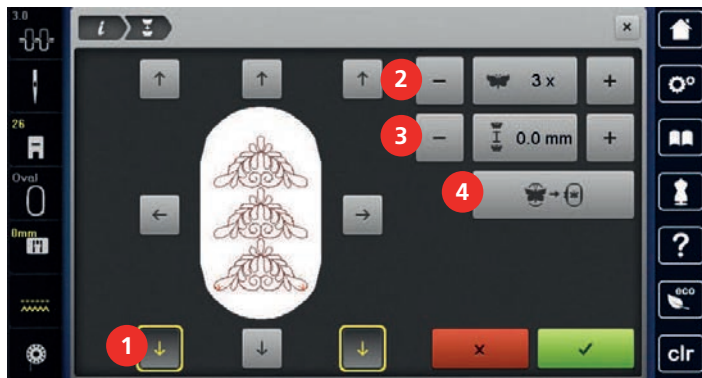

- > Tryk på «i-dialog».

- > Tryk på «Broderi».

- > Tryk på knappen «Start/Stop», og brodér det uendelige broderi.
  - Broderimotivet skal være færdigbroderet.



- > Tryk på «Uendeligt broderi», når referencepunkterne er broderet.
  - En animation viser, at materialet skal genopspændes.

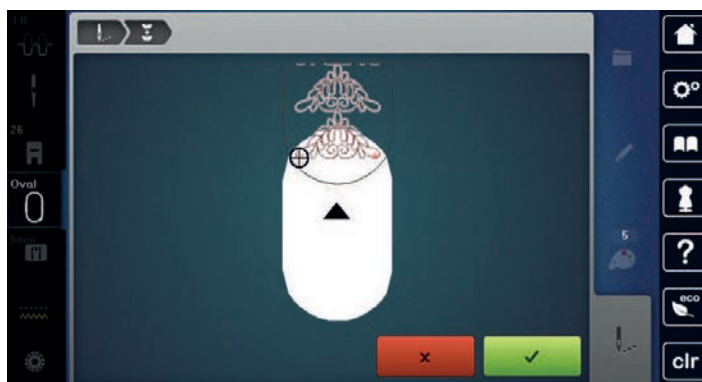



- > Fjern broderirammen, og genopspænd stoffet, så de broderede referencepunkter er øverst i broderirammen, og referencepunkterne er mindst 3 cm (1,18 inch) fra broderiramens øverste kant.
- > Monter broderirammen.

- > Tryk på «Bekræft».
  - Broderirammen flyttes automatisk tæt på referencepunktet.
  - Ikonet «AUTO» er aktiveret, og broderirammen flyttes automatisk tæt på det sidste referencepunkt.
- > Brug piletasterne til at bestemme, på hvilken side af den broderede del det næste referencepunkt skal placeres.

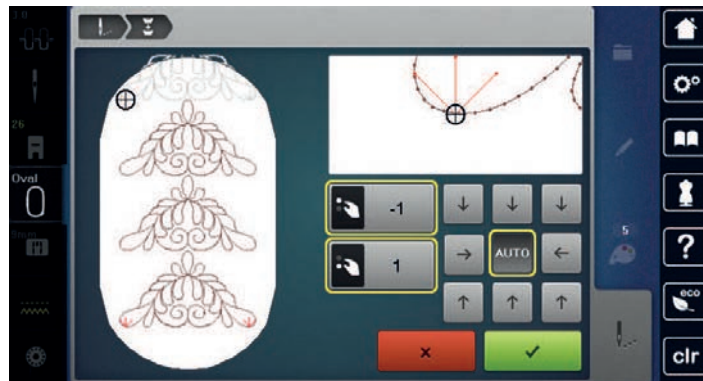
- > Drej på «Øverste multifunktionsknop» eller «Nederste multifunktionsknop» for at placere broderirammen nøjagtigt.



-  > Tryk på «Bekræft».
-  > Tryk på knappen «Start/Stop», og fortsæt med at brodere.
- > Gentag disse trin, indtil den ønskede længde på borten er nået.

### Duplikere broderimotiv

- > Vælg broderimotiv.
- > Tryk på «i-dialog».



-  > Tryk på «Dupliker».
  - Broderimotivet (1) fordobles (2).



### Slet broderimotiv

Det aktive broderimotiv bliver slettet.

- > Vælg broderimotiv.
- > Tryk på «i-dialog».



-  > Tryk på «Slet».

### Ændre rækkefølgen i en broderimotivkombination

Broderimotivernes rækkefølge i broderimotivkombinationen kan ændres.

Forudsætning:

- Broderimotivkombinationen er oprettet, eller motivet er ugrupperet.



- > Tryk på «i-dialog».



- > Tryk på «Ændring af rækkefølgen i broderimotivkombinationen».
- > Vælg det ønskede broderimotiv, og flyt det til den passende position.

### Fortryd indtastning

Alle indtastninger kan fortrydes trinvist og også gendannes.

Forudsætning:

- Et broderimotiv er valgt, og ændringerne er foretaget.



- > Tryk på «Fortryd indtastninger» for at fortryde den sidste indtastning.
- > Tryk flere gange på «Fortryd indtastninger» for at fortryde de sidste indtastninger én efter én.



- > Tryk på «Gendan indtastninger» for at gendanne den sidste indtastning.
- > Tryk flere gange på «Gendan indtastninger» for at gendanne de sidste indtastninger én efter én.

### Gruppere broderimotiver

Broderimotiver kan tilføjes til en gruppe eller fjernes fra gruppen. De grupperede broderimotiver kan redigeres som ét broderimotiv.

Broderimotivernes rækkefølge i gruppen kan ændres. (se side 147)

Hvis grupperingen af et broderimotiv er blevet opløst, dvs. broderimotivet er blevet opdelt i forskellige elementer/farver, sammenlægges farverne ikke, hvis motivet grupperes igen. Ved skrifttyper skal længden på forbindelsesstingene først indstilles på 1 i setup. På den måde fungerer opløsningen af gruppen for alle bogstaver.

- > Opret en broderimotivkombination.
- > Vælg broderimotiv (1) i broderimotivkombinationen.



- > Tryk på «i-dialog».



- > Tryk på «Gruppering af broderimotiver».



- > Tryk på «Gruppering».
- Broderimotivet over det valgte broderimotiv tilføjes til broderimotivgruppen.
- > Vælg broderimotivgruppe.



- > Tryk på «Opløsning af gruppe».
- Grupperingen opløses.

eller

- > Opret en broderimotivkombination.



- > Vælg alle broderimotiver (2).

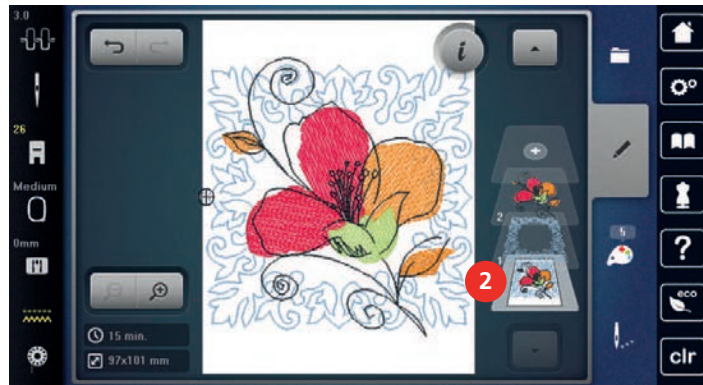

- > Tryk på «i-dialog».



- > Tryk på «Gruppering».
- Alle broderimotiver tilføjes til broderimotivgruppen.

- > Vælg broderimotivgruppe.



- > Tryk på «Opløsning af gruppe».
- Grupperingen opløses.

## 15.6 Præcis punktplacering

### Præcis punktplacering

Med denne funktion kan du på en enkel måde positionere broderimotiver nøjagtigt på stoffet. Positionspunkterne kan placeres på gitteret.

Forudsætning:

- To vilkårlige punkter i broderimotivet markeres med kridt eller en vandopløselig stift. Området eller stedet, hvor broderimotivet skal placeres, skal være synligt.
- Den anvendte broderiramme er valgt.

- > Vælg broderimotiv.



- > Tryk på «i-dialog».



- > Tryk på «Præcis punktplacering».



- > Tryk på «Gitterpunktplacering».
- Broderimotivet indeholder et gitter med ni forskellige orienterings-/positions punkter.

- > Vælg det ønskede positionspunkt, hvorfra broderimotivet skal justeres.
- Punktet skifter farve.

- > For at placere nålen over den valgte markering på stoffet, drejes den «øverste multifunktionsknap» eller «nederste multifunktionsknap» til venstre eller højre.



- > Tryk på «Sæt» for at bekræfte den ændrede position.
- Punktet skifter farve og fastgøres.

- > Vælg det andet positionspunkt i broderimotivet.



- > For at placere nålen over den valgte markering på stoffet, drejes den «øverste multifunktionsknop» eller «nederste multifunktionsknop» til venstre eller højre.

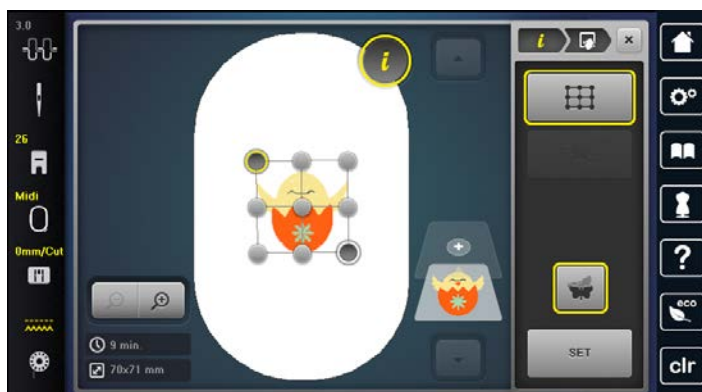

- > Tryk på «Sæt» for at bekræfte den ændrede position.
  - Punktet skifter farve og fastgøres. Broderimotivet tilpasses tilsvarende.



- > Tryk på «Nulstilling af præcis punktplacering» for at nulstille ændringerne til standardindstillingen.

### Fri punktplacering

Med denne funktion kan du på en enkel måde positionere broderimotiver nøjagtigt på stoffet. Positionspunkterne placeres frit indenfor broderimotivet.

Forudsætning:

- To vilkårlige punkter i broderimotivet markeres med kridt eller en vandopløselig stift. Området eller stedet, hvor broderimotivet skal placeres, skal være synligt.
- Den anvendte broderiramme er valgt.

> Vælg broderimotiv.



> Tryk på «i-dialog».



> Tryk på «Præcis punktplacering».



> Tryk på «Fri punktplacering».

> Det ønskede punkt markeres indenfor broderimotivet.

– Positionspunktet vises.

> For at placere nålen over den valgte markering på stoffet, drejes den «øverste multifunktionsknop» eller «nederste multifunktionsknop» til venstre eller højre.



> Tryk på «Sæt» for at bekræfte den ændrede position.
 

- Punktet skifter farve og fastgøres.

> Vælg det andet positionspunkt i broderimotivet.

> For at placere nålen over den valgte markering på stoffet, drejes den «øverste multifunktionsknop» eller «nederste multifunktionsknop» til venstre eller højre.



- > Tryk på «Sæt» for at bekræfte den ændrede position.
  - Punktet skifter farve og fastgøres. Broderimotivet tilpasses tilsvarende.
- > Tryk på «Nulstilling af præcis punktplacering» for at nulstille ændringerne til standardindstillingen.



## 15.7 Kombinere broderimotiver

### Kombinere broderimotiver

I kombinationsmodus kan flere broderimotiver kombineres.

- > Vælg broderimotiv.
- > Tryk på «Tilføj motiv».



- > Vælg endnu et broderimotiv.

### Slet enkelt broderimotiv

Forudsætning:

- Du har oprettet en broderimotivkombination.
- > Tryk på det ønskede broderimotiv i broderimotivniveauets område (1), bliv ved med at trykke, og skub motivet udad.
  - Der åbnes et nyt vindue.



- > Tryk på «Bekræft» for at slette det valgte broderimotiv.

### Duplikere broderimotiv

- > Vælg broderimotiv.
- > Tryk på «i-dialog».



- > Tryk på «Dupliker».
- Broderimotivet (1) fordobles (2).



### Dupliker en kombination

Når en kombination kopieres, kan de enkelte broderimotiver ikke længere vælges.

- > Vælg broderimotiv.
- > Tryk på «Tilføj motiv».
- > Vælg endnu et broderimotiv.
- > Vælg kombination (1).



- > Tryk på «i-dialog».

- > Tryk på «Dupliker».
- Kombinationen fordobles (2).

## 15.8 Skriv en tekst

### Oversigt broderiskrift

Broderimotiv		Navn
ABC	ABC	Drifter
ABC	ABC	Childs Play

Broderimotiv		Navn
<b>ABC</b>		Victoria
<i>ABC</i>	<i>A B C</i>	Anniversary
<b>ABC</b>	<b>A B C</b>	Swiss Block
ABC		Quilt Block
<b>ABC</b>		Old English
<b>АБВ</b>	<b>A B B</b>	Russian Textbook
<b>ABC</b>		Happy Times
<b>ABC</b>		Bamboo
<i>ABC</i>		Lisa
<i>ABC</i>		Zürich
<b>ABC</b>		Flare Serif
<b>ABC</b>		Chicago
<b>ABC</b>		Deco block
<b>ABC</b>		Condensed Sans
<i>ABC</i>		Curly
<b>ABC</b>		Rounded Sans

## Skriv en tekst



- |   |                   |   |                           |
|---|-------------------|---|---------------------------|
| 1 | Indtastningsfelt  | 5 | «Tal og matematiske tegn» |
| 2 | «Slet»            | 6 | «Specialtegn»             |
| 3 | «Store bogstaver» | 7 | «Afbryd»                  |
| 4 | «Små bogstaver»   | 8 | «Bekræft»                 |



En tekst broderes altid i én farve. Grupperingen skal opløses for at brodere enkeltbogstaver eller enkeltord i en anden farve.

En tekst kan placeres hvor som helst inden for broderirammen. Hvis broderimotivet er anbragt uden for broderiområdet, bliver broderirammen vist med rødt på skærmen. På broderiramme skærmen kan du kontrollere, om broderimotivet kan broderes med en anden ramme. Hvis en tekst ikke passer ind i en broderiramme, kan enkelte ord eksempelvis kombineres og placeres under hinanden.



- > Vælg «Skrifttyper».
- > Vælg broderialfabet.
- > Indtast og bekræft teksten.

### Rediger teksten



- > En tekst er oprettet.
- > Tryk på «i-dialog».



- > Tryk på «WordArt».
- > Drej på «øverste multifunktionsknop» for at ændre afstanden mellem tegnene i millimetertrin.
- > Drej «nederste multifunktionsknop» til venstre eller højre for at lave en bue med teksten opad eller nedad.

## 15.9 Ændre broderimotiv farver

### Øversigt farve ændringer







- |   |                             |   |                              |
|---|-----------------------------|---|------------------------------|
| 1 | «Farve information»         | 4 | «Tildel trådmærke»           |
| 2 | Preview af den valgte farve | 5 | «Ændring af farve/producent» |
| 3 | «Farvehjul»                 | 6 | «Farveinformationer»         |

### Ændre farve



En tekst broderes altid i én farve. Grupperingen skal opløses for at brodere enkeltbogstaver eller enkeltord i en anden farve.

- > Vælg broderimotiv.
  - > Tryk på «Farveinformationer».
- 
- 
- > Tryk på «Ændring af farve/producent» ved siden af den farve, der skal ændres.
- 
- > Tryk på «Farvevalg ved hjælp af nummer» for at vælge farve ved at indtaste farvenummeret.
  - > Vælg den ønskede farve.
- 
- > Tryk på «Farveinformationer» for at overtage farvevalget.

### Ændre farve med farvehjulet



- > Tryk på «Farveinformationer».
- > Tryk på «Farvehjul» (1).

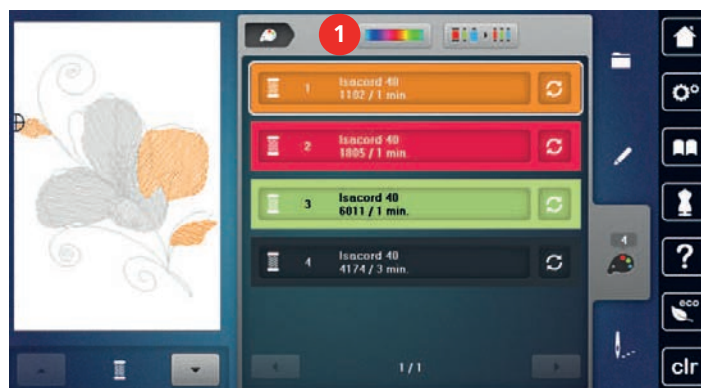

- > Drej knappen (2) med uret eller mod uret for at ændre brodermotivets farver.

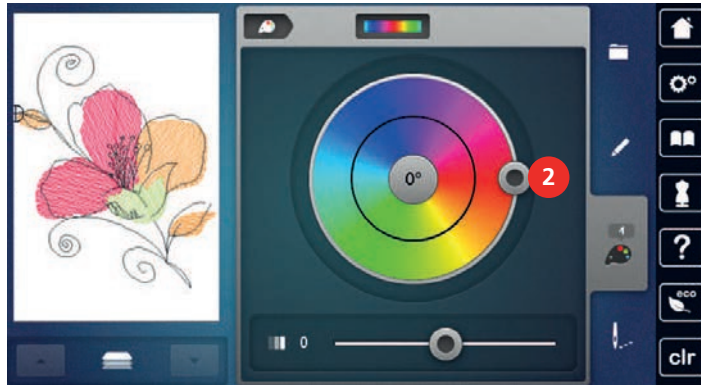

- > Tryk på værdien i midten af farvecirklen for at fortryde ændringerne.
- > Flyt skyderen (3) for at ændre farvernes lysstyrke.

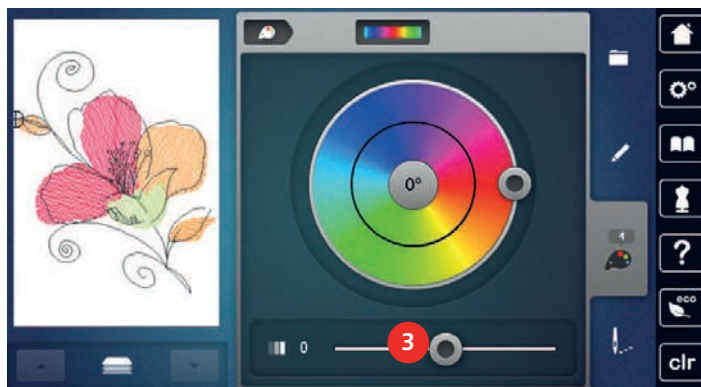

- > Tryk på «Rediger».
  - Indstillingerne overtages, og broderimotivet med de nye farver er synligt.

### Ændre trådmærke



- > Vælg broderimotiv.
- > Tryk på «Farveinformationer».



- > Tryk på «Ændring af farve/producent».
- > Rul til venstre og højre for at vise flere trådmærker.



- > Tryk på «Tildel trådmærke».
  - Alle trådfarver i det valgte broderimotiv, bliver ændret til det valgte trådmærke.



## 15.10 Broderimotivet broderes

### Oversigt broderimenu

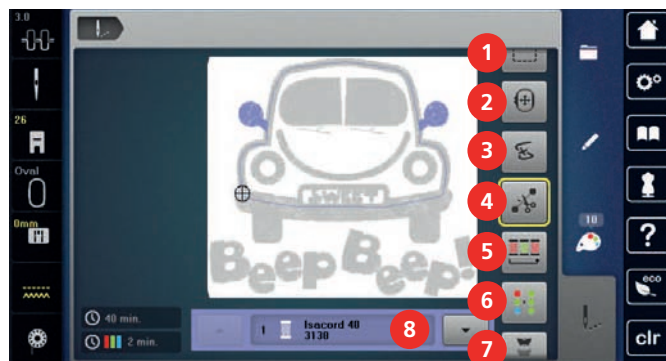

- |   |                          |   |                                     |
|---|--------------------------|---|-------------------------------------|
| 1 | «Risting»                | 5 | «Gruppering af trådfarver»          |
| 2 | «Flyt broderiramme»      | 6 | «Flerfarvet broderimotiv tænk/sluk» |
| 3 | «Broderiforløb»          | 7 | «Uendeligt broderi»                 |
| 4 | «Klip forbindelsessting» | 8 | «Farve information»                 |

### Rifunktion

Ristingene kan sys langs broderirammen eller broderimotivet. Det holder stof og stabiliseringsmaterialet bedre sammen.

- > Vælg broderimotiv.
- > Tryk på «Broderi».



- > Tryk på «Risting» for at sy risting langs broderimotivet.
- > Tryk på «Risting» igen for at sy risting langs broderirammen.
- > Tryk igen på «Risting» for at deaktivere ristingene.



### Flyt broderiramme

Er et broderimotivet for stort, kan det forskydes ved at spænde det op så mange gange som nødvendigt.

- > Vælg broderimotiv.
- > Tryk på «Broderi».



- > Tryk på «Flyt broderiramme».
- > Drej på «øverste multifunktionsknop» for at flytte broderirammen vandret.
- > Drej på «nederste multifunktionsknop» for at flytte broderirammen lodret.



- > Tryk på «Broderi» i historikforløbet for at overtage indstillingerne.



### Broderiforløb ved trådbrud

Hvis tråden knækker, kan du ved hjælp af kontrolfunktionen broderiforløb, igen placere nålen i broderimotivet.

- > Vælg broderimotiv.
- > Tryk på «Broderi».



- > Tryk på «Broderiforløb».
  - I den venstre del af skærmen vises et komprimeret billede af broderimotivet. På den højre side er broderimotivet vist forstørret.
- > Vælg den ønskede position i det kompakte billede.



- > Drej på «Øverste multifunktionsknap» for at flytte rammen sting for sting.
- > Drej på «Nederste multifunktionsknap» for at flytte rammen i store trin.
  - Tallet i ikonet med den gule ramme viser antallet af sting i broderiforløbet.



- > Tryk på «Stingposition ved hjælp af nummer» for at vælge det ønskede sting vha. indtastning.

### Klip forbindelsessting

Funktionen er aktiveret som standard og forbindelsesstingene klippes automatisk. Hvis funktionen er deaktiveret, skal forbindelsesstingene mellem broderimotiverne klippes manuelt.

- > Vælg broderimotiv.
- > Tryk på «Broderi».



- > Tryk på «Klip forbindelsessting» for at deaktivere funktionen.
- > Tryk igen på «Klip forbindelsessting» for at aktivere funktionen.

### Reducere farveskift

Hvis broderimotiverne overlapper hinanden, kan farveskiftet **ikke** reduceres.

- > Vælg broderimotiv.
- > Tryk på «Broderi».



- > Tryk på «Gruppering af trådfarver».
- Identiske farver i broderimotivet samles til én farve.

### Flerfarvet broderimotiv tænk/sluk

Flerfarvede broderimotiver kan også broderes monokrom.

- > Vælg broderimotiv.
- > Tryk på «Broderi».



- > Tryk på «Flerfarvet broderimotiv tænk/sluk».
- Broderimotivet broderes monokrom.

### Uendeligt broderi

Gør det muligt at brodere allerede påbegyndte uendelige broderier, selvom maskinen har været slukket og tændt.

Forudsætning:

- Der skal være gemt et uendeligt broderimotiv i en selvstændig hukommelse. Broderimotivet skal indeholde referencepunkter.

- > Vælg et uendeligt broderimotiv fra den selvstændige hukommelse.
- > Tryk på «Broderi».





- > Tryk på «Uendeligt broderi».

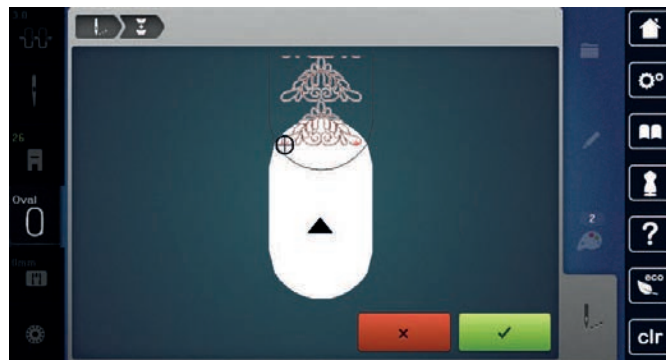

- > Fjern broderirammen, og genopspænd stoffet, så de broderede referencepunkter er øverst i broderirammen, og referencepunkterne er mindst 3 cm (1,18 inch) fra broderiramens øverste kant.
- > Monter broderirammen.
- > Tryk på «Bekræft».
  - Broderirammen flyttes automatisk tæt på det sidste sting.
  - Ikonet «AUTO» er aktiveret, og broderirammen flyttes automatisk tæt på det sidste referencepunkt.
- > Brug piletasterne til at bestemme, på hvilken side af den broderede del det næste referencepunkt skal placeres.
- > Drej på «Øverste multifunktionsknop» eller «Nederste multifunktionsknop» for at placere broderirammen nøjagtigt.

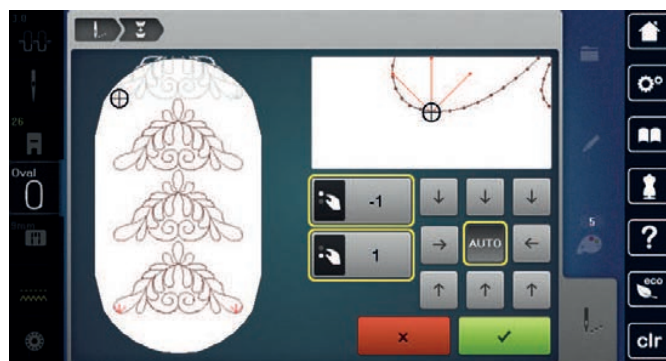

- > Tryk på «Bekræft».



- > Tryk på knappen «Start/Stop», og fortsæt med at brodere.
- > Gentag disse trin, indtil den ønskede længde på borten er nået.

### Farve information

Hver farve af et broderimotiv kan vælges individuelt. Broderirammen flytter da til det første sting i den aktive farve. Den aktive farve kan således broderes individuelt eller i en anden rækkefølge.

- > Vælg broderimotiv.



- > Tryk på «Broderi».
- > Rul op og ned for at vælge broderimotivets næste eller forrige farve.

## 15.11 Friarmsbroderi

Friarmsbroderi er broderi på lukkede og rørformede stoffer eller beklædningsstykker, som under broderingen er placeret rundt om friarmen på broderimaskinen. Det bruges ofte ved ærmer, bukseben eller andre smalle beklædningsstykker.



Et stofrør kan nemt placeres rundt om friarmen på maskinen, hvis broderirammen er sat til venstre i parkeringsposition, inden den monteres eller fjernes. Tryk på knappen «Start/Stop» for derefter at flytte broderirammen til broderiposition igen.

Brug om muligt en fyldt undertrådsspole, da broderirammen skal fjernes for at skifte spolen.

Borter kan enkelt og nøjagtigt lukkes til en ring langs med stofrørets kant. Aktivér funktionen «Præcis punktplacering» i redigeringsmodus, før det sidste broderimotiv udarbejdes og efter genopspænding af stoffet. Indsæt det manglende broderimotiv nøjagtigt med underfunktionen «Fri punktplacering».

Mobiliteten af friarmen kan være begrænset eller indskrænket ved meget stramme stofrør. Det er derfor altid vigtigt, at broderirammen har nok plads til at bevæge sig frem og tilbage under brodering. Hvis broderimodularmen generes af for stramme stofrør, kan det føre til forskydninger i broderimotivet eller skader på stoffet.

### Kontroller friarmens bevægelighed

Bemærk: Ved små rør kan fjernelse af tråd slås fra i setup-programmet.

- > Broderimotivet åbnes på maskinen og redigeres som ønsket.
- > Broderimotiv positionen og størrelsen markeres på stoffet, på den bedste måde.
- > Vælg den mindst mulige broderiramme.
- > Stof med passende stabilisering opspændes eller klæbes i broderirammen, alt afhængigt hvilken stabilisering der bruges.
- > Stofrøret trækkes forsigtigt over friarmen på maskinen og broderirammen monteres på broderimodulet.
- > Broderimotivets position korrigeres, hvis det er nødvendigt.
- > Tryk på «Kontroller broderimotiv størrelse».
- > Efter succesfuld test af størrelsen på broderimotivet, kan broderiprocessen startes.



## 15.12 Administration af broderimotivet

### Oversigt administration af broderimotivet



- |   |                       |   |                      |
|---|-----------------------|---|----------------------|
| 1 | «Indlæs broderimotiv» | 3 | «Gem broderimotivet» |
| 2 | «Tilføj motiv»        | 4 | «Slet broderimotiv»  |

### Gem broderimotivet i personlig hukommelse

I hukommelsen «Gem broderimotiv» kan du gemme vilkårlige og også individuelt ændrede broderimotiver.

- > Vælg broderimotiv.
- > Redigere broderimotiv.
- > Tryk på «Udvalg».





- > Tryk på «Gem broderimotivet».
  - Det broderimotiv der skal gemmes, har en gul ramme.
  - «Broderimaskine» er aktiv.





- > Tryk på «Bekræft».



### Gem et broderimotiv på et BERNINA USB-stik

- > Vælg broderimotiv.
  - > Redigere broderimotiv.
  - > Tryk på «Udvalg».
- 
- > Tryk på «Gem broderimotivet».
  - Det broderimotiv der skal gemmes, har en gul ramme.
  - > Indsæt BERNINA USB-stikket i USB-porten på din maskine.
  - > Tryk på «USB-stik».
- 
- > Tryk på «Bekræft».
- 

### Overskriv et broderimotiv i personlig hukommelse





- > Vælg broderimotiv.
  - > Redigere broderimotiv.
  - > Tryk på «Udvalg».
- 
- > Tryk på «Gem broderimotivet».
  - Det broderimotiv der skal gemmes, har en gul ramme.
  - «Broderimaskine» er aktiv.
  - > Vælg det broderimotiv, der skal overskrives.
  - > Tryk på «Bekræft».
- 

### Overskriv et broderimotiv på et BERNINA USB-stik

- > Vælg broderimotiv.
  - > Redigere broderimotiv.
  - > Tryk på «Udvalg».
- 
- > Tryk på «Gem broderimotivet».
  - Det broderimotiv der skal gemmes, har en gul ramme.
  - > Indsæt BERNINA USB-stikket i USB-porten på din maskine.
  - > Tryk på «USB-stik».
  - > Vælg det broderimotiv, der skal overskrives.
  - > Tryk på «Bekræft».
- 

### Importer et sømme

Sømme eller sømkombinationer kan importeres fra symodus til broderimodus og bearbejdes som broderimotiver. F.eks. kan bortmønstre hurtigt og enkelt sammensættes og gemmes som broderimotiver i mappen «Egne broderimotiver».

- > Tryk på «Home».
- 
- > Tryk på «Symodus».
  - > Vælg søm.
- 
- > Tryk på «Home».
- 
- > Tryk på «Broderimodus».
  - Sømmen gemmes automatisk i mappen «Egne broderimotiver».
- 



- > Vælg «Egne broderimotiver».
- > Vælg søm.

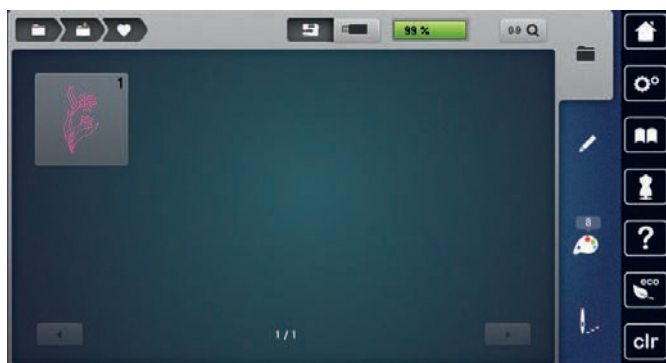

### Indlæs broderimotiv fra personlig hukommelse



- > Tryk på «Udvalg».



- > Tryk på «Indlæs broderimotiv».



- > Vælg «Egne broderimotiver».
- > Vælg broderimotiv.

### Indlæs broderimotiv fra BERNINA USB-stik



- > Tryk på «Udvalg».
- > Indsæt BERNINA USB-stikket i USB-porten på din maskine.



- > Tryk på «Indlæs broderimotiv».



- > Tryk på «USB-stik».
- > Vælg broderimotiv.

### Slet broderimotiv fra personlig hukommelse

Broderimotiver gemt i personlig hukommelse kan slettes enkeltvis.



- > Tryk på «Udvalg».



- > Tryk på «Slet».



– «Broderimaskine» er aktiv.

- > Vælg det broderimotiv, der skal slettes.



- > Tryk på «Bekræft».

### Slet broderimotiv fra BERNINA USB-stik



- > Tryk på «Udvalg».



- > Tryk på «Slet».
- > Indsæt BERNINA USB-stikket i USB-porten på din maskine.



- > Tryk på «USB-stik».
- > Vælg det broderimotiv, der skal slettes.



- > Tryk på «Bekræft».

## 16 Broderi

### 16.1 Broderi med «Start/Stop»-knappen

I tilfælde af strømsvigt stoppes broderiprocessen. Maskinen kører efter genstart til den sidst broderede position.

- > Tryk på knappen «Start/Stop», indtil broderimaskinen starter.
  - Alle mønsterdele af den aktive farve broderes færdig.
  - Broderimaskinen stopper automatisk, når den er færdig.
  - Begge tråde klippes automatisk.
  - Broderimaskinen skifter automatisk til den næste farve.
- > Skift overtrådsfarve.
- > Tryk på knappen «Start/Stop» for at brodere den nye farve.
- > Når du er færdig med broderimotivet, skal du afslutte broderiprocessen med ikonet «Afslutning af broderiprocessen» (1), eller brodere broderimotivet igen som uendeligt broderi med ikonet «Uendeligt broderi» (2).



### 16.2 Forøge broderihastigheden

For at sikre den bedste broderikvalitet, reduceres hastigheden ved broderi, alt afhængigt af broderipositionen. Det er muligt at vælge mellem optimal og maksimal hastighed. Standard = optimal hastighed. Bemærk, at kvaliteten af det færdige broderimotiv, ikke kan garanteres ved maksimal hastighed.

Ved at slukke og tænde maskinen, indstilles den optimale broderihastighed.

Forudsætning:

- Broderingen er startet.
- > Tryk på «Broderihastighed».
  - Den maksimale hastighed aktiveres.
- > Tryk igen på «Broderihastighed».
  - Den optimale hastighed aktiveres.



### 16.3 Indstil overtrådsspændingen

Grundindstillingen af overtrådsspændingen sker automatisk ved valg af en søm eller broderimotiv.

Hvis der bruges andre sy- eller broderi tråde, kan det have udslag i overtrådens spænding. Hvilket gør det nødvendigt at tilpasse trådspændingen individuelt til dit sy- eller broderiprojekt og den ønskede søm eller broderimotiv.

Jo højere overtrådsspændingen er indstillet, desto kraftigere spændes overtråden, og undertråden vil blive trukket kraftigere ind i stoffet. Med en lavere overtrådsspænding spændes overtråden svagere, og undertråden trækkes herved svagere ind i stoffet.

Ændringer i overtrådsspændingen påvirker den valgte søm og alle broderimotiver. Permanente ændringer af overtrådsspændingen for symodus (se side 48) og for broderimodus (se side 51) kan indstilles i setup-programmet.





- > Tryk på «Overtrådsspænding».
- > Indstil overtrådsspændingen.



- > Tryk på ikonet til højre med den gule ramme for at resette ændringerne til grundindstillingen.
- > Tryk på ikonet til venstre med den gule ramme for at resette ændringerne i **Setup-programmet** til grundindstillingen.

## 16.4 Start broderi med fodpedal

Det anbefales kun at brodere med fodpedalen, når der broderes små sekvenser, f.eks. StumpWork.

- > Træd på fodpedalen ned og hold den nede for at starte broderingen.

## 17 Pleje og vedligeholdelse

### 17.1 Firmware

#### Kontroller firmwareversionen

Maskinens samt det tilsluttede broderimoduls firmware- og hardwareversioner vises.



> Tryk på «Setup-program».



> Tryk på «Maskinindstillinger».



> Tryk på «Information».



> Tryk på «Maskindata».

#### Opdatering af firmware



Du kan downloade maskinens aktuelle firmware og en detaljeret trin-for-trin-vejledning for opdateringsprocessen på [www.bernina.com](http://www.bernina.com). Som regel bliver personlige data og indstillinger automatisk overført, ved en firmware opdatering. Af sikkerhedsmæssige årsager anbefales det dog at gemme data og indstillinger på et BERNINA USB-stik før en firmwareopdatering. Hvis personlige data og indstillinger går tabt i løbet af en firmware opdatering, kan de efterfølgende overføres tilbage til maskinen.

Forudsætning:

- Tilbehør som broderimodul eller BSR-fod, der tilsluttes til maskinen, er fjernet.

> Sæt USB-stikket med den nye firmwareversion ind i maskinen.



> Tryk på «Setup-program».



> Tryk på «Maskinindstillinger».



> Tryk på «Vedligeholdelse/opdatering».



> Tryk på «Opdatering af firmware».



> Tryk på «Opdatering» for at starte opdateringen af firmwaren.

**Bemærk:** Opdateringen kan vare flere minutter. Sluk ikke maskinen, og fjern ikke USB-stikket under opdateringen.

– Maskinen genstarter. Når opdateringen er afsluttet, vises en meddelelse.

#### Gendan sikkerhedskopierede data

Hvis personlige data og indstillinger går tabt i ved softwareopdateringen, kan dette senere overføres til maskinen igen.

> BERNINA USB-stikket med de sikrede data og indstillinger sættes i USB-porten på maskinen.

> Tryk på «Setup-program».



> Tryk på «Maskinindstillinger».



> Tryk på «Vedligeholdelse/opdatering».



- > Tryk på «Opdatering af firmware».

#### PAS PÅ

BERNINA USB-stik (ekstra tilbehør) bliver fjernet for tidligt

Sikkerhedskopierede data bliver ikke overført og maskinen ikke kan startes.

- > Fjern først BERNINA USB-stikket (ekstra tilbehør) når den sikrede data er blevet overført.



- > Tryk på «Indlæsning af data».
  - Når dataene er overført, vises kortvarigt et grønt flueben.

## 17.2 Maskine

### Rengøring af skærm

- > Den slukkede skærm tørres af, med en blød, let fugtig mikrofiber klud.

### Rens transportøren

Trådrester under stingpladen skal fjernes regelmæssigt.

- > Hæv nål og syfod.



Elektrisk drevet maskine

Fare for personskader ved nål og griber.

- > Maskinen slukkes og stikket tages ud af stikkontakten.

- > Fjern nål og syfod.
- > Sænk transportøren.



- > Fjern stingpladen.

#### PAS PÅ

Støv og trådrester i maskinen

Beskadigelse af mekaniske og elektroniske komponenter.

- > Brug en rensbørste eller en blød klud.
- > Brug ikke trykluftspray.

- > Rens transportøren med rensbørsten.

### Rengøring af griberen



Elektrisk drevet maskine

Fare for personskader ved nål og griber.

- > Maskinen slukkes og stikket tages ud af stikkontakten.

- > Griberdækslet åbnes.
- > Fjern spolekapslen.

- > Tryk klinken til venstre.



- > Klap holdebøjlen med det sorte griberbanedæksel ned.
- > Fjern griberen.

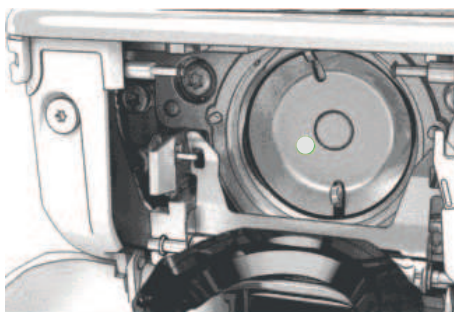

#### PAS PÅ

#### Støv og trådrester i maskinen

Beskadigelse af mekaniske og elektroniske komponenter.

- > Brug en rensbørste eller en blød klud.
- > Brug ikke tryklufspray.

- > Rengør griberbanen med en rensbørste og en blød klud. Brug ikke spidse genstande til dette.
- > Hold griberen i midten af stiften med to fingre.
- > Griberen føres med underkanten fremad, skråt oppe fra og ned bag griberbanedækslet.
- > Placer griberen således at begge takker ved griberbanen passer ind i de tilsvarende åbninger ved griberen. De farvede markeringer ved griberførerens huller skal være synlige.
- > Indsæt griberen.
  - Griberen er magnetisk og vil blive trukket i den rigtige position.
- > Griberbanedækslet og holdebøjlen lukkes, klinken skal gå i hak.
- > Drej på håndhjulet til kontrol.
- > Indsæt spolekapslen.

#### Smøring af griberen

Ved at smøre griberen kan uønsket støj i griberområdet undgås. BERNINA anbefaler, at griberen smøres på følgende tidspunkter:

- Før maskinen bruges første gang
- Efter at maskinen har stået stille i længere tid
- Ved intensiv brug: dagligt før syning
- Når meddelelsen "Smør maskine" vises
- Ved uønskede lyde i griberområdet

#### ⚠ FORSIGTIG

#### Elektrisk drevet maskine

Fare for personskader ved nål og griber.

- > Maskinen slukkes og stikket tages ud af stikkontakten.

- > Fjern spolekapslen.

- > Tryk klinken til venstre.



- > Klap holdebøjlen med det sorte griberbanedæksel ned.
- > Fjern griberen.

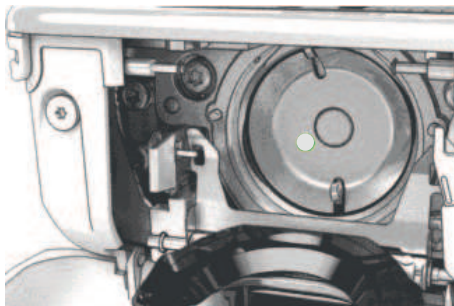

- > Rengør griberbanen med en rensbørste og en blød klud. Brug ikke spidse genstande til dette.
- > Kom en dråbe BERNINA-symaskineolie ind i griberbanen forned.



- > Kom en dråbe BERNINA-symaskineolie i hvert af de to oliedepoter, således at filtstykkerne er fugtige, og sørg for, at der ikke kommer olie på den rødt markerede gribermuffe-flade.



- > Hold griberen i midten af stiften med to fingre.
- > Før griberen med underkanten fremad, skråt oppe fra og ned bag griberbanedækslet.
- > Placer griberen således at begge takker ved griberbanen passer ind i de tilsvarende åbninger ved griberen. Den grå markering ved griberførerens hul skal være synlig.
- > Indsæt griberen.
  - Griberen er magnetisk og vil blive trukket i den rigtige position.
- > Griberbanedækslet og holdebøjlen lukkes, klinken skal gå i hak.
- > Drej på håndhjulet til kontrol.
- > Isæt spolekapslen.
- > Sy eller brodér på en stofrest.

## Rengøre trådfangeren



> Tryk på «Setup-program».



> Tryk på «Maskinindstillinger».



> Tryk på «Vedligeholdelse/opdatering».





> Tryk på «Rengøring af trådfanger».



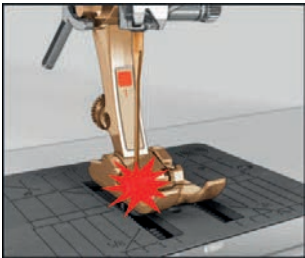

> Trådfangeren rengøres i henhold til instruktionerne på skærmen.

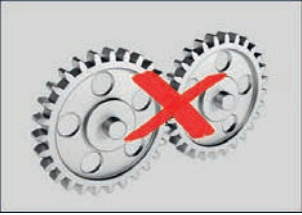
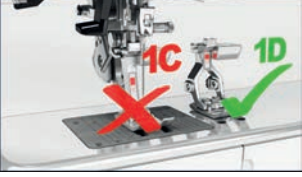
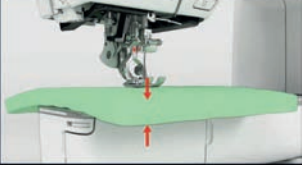

## 18 Fejl og driftsforstyrrelser

### 18.1 Fejlmeddelelse

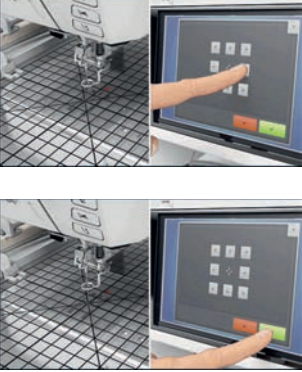
Skærbillede	Årsag	Løsning
	Ukendt sømnummer.	> Kontrollér indtastningen, og indtast et nyt nummer.
	Det er ikke muligt at vælge søm i kombinationsmodus.	> Kombiner andre sømme.
	Transportøren er ikke sænket.	> Tryk på knappen «Transportør oppe/nede» for at sænke transportøren.
	Den valgte nål og stingplade kan ikke anvendes sammen.	> Skift nål. > Skift stingplade.
	Nålen er ikke i øverste position.	> Drej håndhjulet for at indstille nålepositionen.
	Overtråden er brugt op.	> Tråd nålen igen.
	Overtråden er sprunget.	> Tråd nålen igen.
	Undertråden er brugt op.	> Tråd nålen igen.
	Undertråden er sprunget.	> Rengør griberen. > Tråd nålen igen.

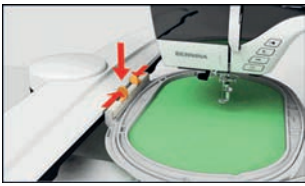
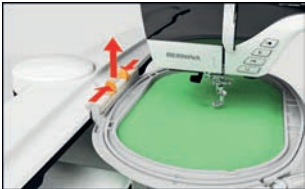
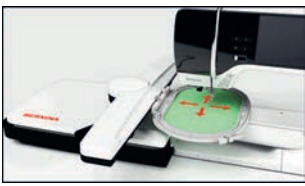

Skærbillede	Årsag	Løsning
	<p>Hovedmotoren kører ikke.</p>	<ul style="list-style-type: none"> <li>&gt; Drej forsigtigt håndhjulet med uret, indtil nålen er oppe.</li> <li>&gt; Fjern syprojektet. Træk ikke i stoffet eller tråden.</li> <li>&gt; Fjern stingpladen.</li> <li>&gt; Fjern trådrester.</li> <li>&gt; Rengør griberen.</li> <li>&gt; Fjern griberen, og kontrollér om der er afbrækkede nålestykker på den magnetiske griber.</li> <li>&gt; Isæt griberen korrekt.</li> </ul>
	<p>Forkert fod til BERNINA overtransport.</p>	<ul style="list-style-type: none"> <li>&gt; Monter en syfod med betegnelsen "D".</li> </ul>
	<p>For tykt stof under syfoden.</p>	<ul style="list-style-type: none"> <li>&gt; Reducer tykkelsen af stoffet.</li> </ul>
	<p>Forbindelsen mellem broderimaskinen og broderimodulet er afbrudt pga. vibrationer.</p>	<ul style="list-style-type: none"> <li>&gt; Sørg for at broderimodulet og maskinen står på samme jævne overflade.</li> <li>&gt; Tilslut broderimodulet med maskinen.</li> </ul>
	<p>Nåleplaceringen passer ikke med broderiramens midte.</p>	<ul style="list-style-type: none"> <li>&gt; Kalibrering af broderiramme.</li> </ul>
	<p>Broderimodulet er ikke monteret.</p>	<ul style="list-style-type: none"> <li>&gt; Tilslut broderimodulet med maskinen.</li> <li>&gt; Kontakt BERNINA-forhandleren for at få kontrolleret maskinen.</li> </ul>

Skærmbillede	Årsag	Løsning
	Broderiramme er ikke monteret.	> Monter broderirammen.
	Broderirammen er monteret.	> Fjern broderirammen.
	Broderirammen flyttes efterfølgende.	> Tryk på «Bekræft».
	En del af broderimotivet er uden for broderirammen.	> Placer broderimotivet på ny, og fortsæt med at brodere.
	Broderimotivet er for stort.	> Reducer broderimotivet. > Monter en større broderiramme.
For lidt kapacitet på BERNINA USB-stikket (ekstra tilbehør).	Der er for lidt kapacitet på BERNINA USB-stikket (ekstra tilbehør).	> Sørg for der bruges et BERNINA USB-stik (ekstra tilbehør). > Slet dataene på BERNINA USB-stikket (ekstra tilbehør).
Ingen personlige data på BERNINA USB-stikket (ekstra tilbehør).	Ingen personlige data til rådighed til at gendanne indstillinger på BERNINA USB-stikket (ekstra tilbehør).	> Sørg for, at data og indstillinger på BERNINA USB-stikket (ekstra tilbehør) er sikkerhedskopieret.
Gendannelse af personlige data er mislykket.	Firmwareopdateringen blev gennemført korrekt, men de personlige data blev ikke gendannet.	> Sørg for, at data og indstillinger på BERNINA USB-stikket er blevet sikkerhedskopieret. > Overfør sikkerhedskopierede data til maskinen.

Skærbillede	Årsag	Løsning
Intet BERNINA USB-stik tilsluttet. Sørg for, at der altid er sat det samme BERNINA USB-stik i, under alle de automatiske opdateringer.	BERNINA USB-stik (ekstra tilbehør) er ikke sat i.	<ul style="list-style-type: none"> <li>&gt; Anvend et BERNINA USB-stik (ekstra tilbehør). Sørg for, der er tilstrækkelig ledig kapacitet.</li> </ul>
Opdateringen af firmwaren mislykkedes.	Den nye firmwareversion blev ikke fundet på USB-stikket.	<ul style="list-style-type: none"> <li>&gt; Sørg for, at den komprimerede ZIP-fil med firmwareopdateringen er pakket ud.</li> <li>&gt; Kontrollér, at dataene til firmwareopdateringen er gemt direkte på datamediet og ikke i en mappe på USB-stikket.</li> <li>&gt; Opdater firmwaren.</li> </ul>
	Maskinen skal rengøres/smøres.	<ul style="list-style-type: none"> <li>&gt; Rengør maskinen.</li> <li>&gt; Smøring af maskinen.</li> </ul> <p>Vigtige oplysninger om smøring:</p> <ul style="list-style-type: none"> <li>&gt; For meget olie kan efterlade spor på stof og tråd.</li> <li>&gt; Sy/brodere først på en stofrest efter smøring.</li> </ul>
Den automatiske trådklip (ved trådfangeren) skal renses.	Trådfangeren skal renses. Meddelelsen vises efter at have nået 1000 skærecyklus, hver gang maskinen er tændt.	<ul style="list-style-type: none"> <li>&gt; Tryk på «Bekræft». <ul style="list-style-type: none"> <li>– Maskinen åbner funktionen "Rens trådfangeren".</li> </ul> </li> <li>&gt; Trådfangeren rengøres i henhold til instruktionerne på skærmen. <ul style="list-style-type: none"> <li>– Tælleren for skærecyklussen nulstilles.</li> </ul> </li> </ul>
Det er tid til serviceeftersyn. Kontakt venligst din BERNINA forhandler for at aftale en tid.	<p>Maskinen skal til eftersyn. Meddelelsen vises når det programmerede serviceinterval er nået.</p> <p><b>Vigtige informationer:</b> Når rengørings- og vedligeholdelsesarbejdet udføres korrekt, sikres maskinens funktionsevne og lange levetid. Overholdes dette ikke, kan det få indflydelse på levetiden og garantien. Prisen for serviceeftersynet er landsdækkende. Informationer fås hos din BERNINA forhandler eller dit servicecenter.</p>	<ul style="list-style-type: none"> <li>&gt; Kontakt din BERNINA forhandler.</li> <li>&gt; Slet visningen midlertidigt ved at trykke på ikonet «ESC».</li> </ul> <p>Efter tredje sletning vises meddelelsen først, når det næste serviceinterval nås.</p>

Skærbillede	Årsag	Løsning
	<p>Kalibreringen af Automatisk knaphulsfod #3A mislykkedes.</p>	<ul style="list-style-type: none"> <li>&gt; Kontrollér, at syfoden bevæger sig let. Fjern om nødvendigt fnug, støv og stofrester.</li> <li>&gt; Rengør reflektoren med en blød, let fugtig mikrofiberklud.</li> <li>&gt; Kontrollér reflektorens position. Korriger om nødvendigt reflektorens position, eller udskift syfoden.</li> <li>&gt; Kontrollér plasten på syfodens underside for slid. Udskift syfoden om nødvendigt.</li> <li>&gt; Rengør transportøren.</li> <li>&gt; Kontakt BERNINA forhandleren, hvis fejlen fortsat forekommer.</li> </ul>
#1000	Nåletråderen sidder fast.	<ul style="list-style-type: none"> <li>&gt; Sluk maskinen. Tryk nåletråderen nedad, og slip den igen. Tænd maskinen.</li> <li>&gt; Kontakt BERNINA forhandleren, hvis fejlen fortsat forekommer.</li> </ul>
#1001	Knappen «Trådkniv» sidder fast eller er defekt.	<ul style="list-style-type: none"> <li>&gt; Sørg for, at knappen kan bevæge sig frit.</li> <li>&gt; Kontakt BERNINA forhandleren, hvis fejlen fortsat forekommer.</li> </ul>
#1002	Knappen «Nåleplacering oppe/nede» sidder fast eller er defekt.	<ul style="list-style-type: none"> <li>&gt; Sørg for, at knappen kan bevæge sig frit.</li> <li>&gt; Kontakt BERNINA forhandleren, hvis fejlen fortsat forekommer.</li> </ul>
#1003	Knappen «Start/Stop» sidder fast eller er defekt.	<ul style="list-style-type: none"> <li>&gt; Sørg for, at knappen kan bevæge sig frit.</li> <li>&gt; Kontakt BERNINA forhandleren, hvis fejlen fortsat forekommer.</li> </ul>
#1004 #1005 #1010	Den nøjagtige årsag til fejlen kan ikke fastslås.	<ul style="list-style-type: none"> <li>&gt; Start maskinen igen.</li> <li>&gt; Kontakt BERNINA forhandleren, hvis fejlen fortsat forekommer.</li> </ul>

## 18.2 Fejlfinding

Fejl	Årsag	Løsning
<b>Uregelmæssig søm</b>	Overtråden er for stram/løs.	<ul style="list-style-type: none"> <li>&gt; Indstil overtrådsspændingen.</li> <li>&gt; Kontrollér trådafspolingen fra trådspolen.</li> </ul>
	Nålen er stump eller krum.	> Skift nål, og sørg for kun at bruge nye BERNINA-kvalitetsnåle.
	Nål af ringe kvalitet.	> Brug nye BERNINA kvalitetsnåle.
	Tråd af ringe kvalitet.	> Brug kvalitetstråd.
	Forkert nål/tråd-kombination.	> Brug passende nål til trådens tykkelse.
	Forkert trådet.	> Tråd nålen igen.
	Stoffet trækkes.	> Før stoffet jævnt.
<b>Uregelmæssig søm</b>	Forkert spolekapsel.	> Brug den medfølgende spolekapsel med trekant.
		
<b>Springer sting over</b>	Forkert nål.	> Brug kun nåle fra nålesystemet 130/705H.
	Nålen er stump eller krum.	> Skift nål.
	Nål af ringe kvalitet.	> Brug nye BERNINA kvalitetsnåle.
	Nålen er sat forkert i.	> Før nålen ind i nåleholderen med den flade side bagud indtil stop, og skru den fast.
	Forkert nålespids.	> Tilpas nålespidsen til tekstil-strukturen i syprojektet.
<b>Fejlsting</b>	Trådrester mellem trådspændingsskiverne.	> Træk et tyndt, foldet stykke stof (ikke yderkanten) flere gange mellem trådspændingsskiverne.
	Forkert trådet.	> Tråd nålen igen.
	Trådrester under spolekapslens fjeder.	> Fjern trådrester under fjederen.

Fejl	Årsag	Løsning
<b>Overtråden er sprunget</b>	Forkert nål/tråd-kombination.	> Brug passende nål til trådens tykkelse.
	Overtråden er for stram.	> Reducer overtrådsspændingen.
	Forkert trådet.	> Tråd nålen igen.
	Tråd af ringe kvalitet.	> Brug kvalitetstråd.
	Stingpladens hul eller griberspidsen er beskadiget.	> Kontakt BERNINA-forhandleren for at få skaderne repareret. > Skift stingplade.
	Tråden sidder fast i trådgiveren.	> Løs skruen (1) på dækslet med torx-vinkelskruetrækkeren. > Træk dækslet forsigtigt fremad. > Vip dækslet en smule opad for at fjerne det. > Fjern trådrester. > Sæt dækslet på igen og skru det fast.
		
<b>Undertråden er sprunget</b>	Spolekapslen er beskadiget.	> Udskift spolekapslen.
	Stingpladens hul er beskadiget.	> Kontakt BERNINA-forhandleren for at få skaderne repareret. > Skift stingplade.
	Nålen er stump eller krum.	> Skift nål.
<b>Nålen knækker</b>	Nålen er sat forkert i.	> Før nålen ind i nåleholderen med den flade side bagud indtil stop, og skru den fast.
	Stoffet trækkes.	> Før stoffet jævnt.
	Tykt stof trækkes.	> Brug en passende syfod til tykt stof, f.eks. Jeansfod #8. > Brug udligningsplader ved syning over tykke sømme.
	Knuder i tråden.	> Brug kvalitetstråd.
<b>Skærmen reagerer ikke</b>	Forkert kalibrering.	> Kalibrer skærmen igen. (se side 56) > Hvis kalibreringen ikke kan vælges i setup-programmet, skal du tænde maskinen igen og samtidig holde knapperne «Nåleplacering venstre/højre» inde.
	eco-modus er aktiveret.	> Tryk på «eco-modus».
<b>Stingbredde kan ikke indstilles</b>	Den valgte nål og stingplade kan ikke anvendes sammen.	> Skift nål. > Skift stingplade.
	«Syfodsindikator/syfodsvalg» forhindrer indstilling af stingbredden.	> Vælg den monterede syfod.

Fejl	Årsag	Løsning
<b>Hastigheden er for lav</b>	For lav stuetemperatur.	> Stil maskinen i et rum med stuetemperatur, 1 time før du begynder at sy.
	Indstillinger i setup-program.	> Indstil hastigheden i setup-programmet. > Indstil hastighedsskyderen.
<b>Maskinen starter ikke</b>	For lav stuetemperatur.	> Stil maskinen i et rum med stuetemperatur, 1 time før du begynder at sy. > Tilslut og tænd for maskinen.
	Maskinen er defekt.	> Kontakt din BERNINA forhandler.
<b>Lyset i knappen "Start-/Stop" virker ikke</b>	Lyset er defekt.	> Kontakt din BERNINA forhandler.
<b>Sylyset og lyset på friarmen virker ikke</b>	Indstillinger i setup-program.	> Tænd i setup-programmet.
	Sylyset er defekt.	> Kontakt din BERNINA forhandler.
<b>Overtrådsindikator reagerer ikke</b>	Indstillinger i setup-program.	> Tænd i setup-programmet.
	Overtrådsindikatoren er defekt.	> Kontakt din BERNINA forhandler.
<b>Undertrådsindikator reagerer ikke</b>	Indstillinger i setup-program.	> Tænd i setup-programmet.
	Undertrådsindikatoren er defekt.	> Kontakt din BERNINA forhandler.
<b>Fejl under firmwareopdatering</b>	USB-stik genkendes ikke.	> Brug et BERNINA USB-stik.
	Opdateringsprocessen går i stå, og timeglasset på skærmen går ikke væk.	> Fjern USB-stikket. > Sluk maskinen. > Tænd maskinen. > Følg instruktionerne på skærmen.
	Filerne med firmwareopdateringen bliver ikke fundet.	> Udpak den komprimerede ZIP-fil. > Gem dataene til firmwareopdateringen direkte på datamediet og ikke i en mappe på USB-stikket.
<b>BSR-syfod #42 ikke genkendt</b>	Linse tilsmudset.	> Rengør linsen med en blød, let fugtig klud.
	BSR-ledning ikke tilsluttet korrekt.	> Sæt BSR-stikket lodret i, indtil det går mærkbart i indgreb.
<b>Stolper og/eller trenser gennemsys ikke gentagne gange</b>	Automatisk knaphulsfod #3A er ikke kalibreret med maskinen.	> Kalibrer Automatisk knaphulsfod #3A. (se side 57)



## 19 Opbevaring og Bortskaffelse

### 19.1 Opbevaring af maskinen

Det anbefales at opbevare maskinen i original emballagen. Hvis maskinen er opbevares i et koldt rum, skal den stilles i et rum ved stuetemperatur i ca. 1 time før brug.

- > Maskinen slukkes og stikket tages ud af stikkontakten.
- > Opbevar ikke maskinen udendørs.
- > Beskyt maskinen mod vind og vejr.

### 19.2 Bortskaffelse af maskinen

- > Rengør maskinen.
- > Maskinens komponenter sorteres og bortskaffes i henhold til gældende lokale love og regler.



## 20 Tekniske specifikationer

Betegnelse	Værdi	Enhed
Maksimal stoftykkelse	12,5 (0,49)	mm (in)
Syls	30	LED
Maksimal hastighed	1000	Sting per minut
Mål uden spoleholder (B x H x L)	522 x 358 x 214 (20,55 x 14,09 x 8,43)	mm (in)
Vægt	14 (30,86)	kg (lb)
Energiforbrug	140	W
Indgangsspænding	100 – 240	V
Beskyttelsesklasse (Elektroteknik)	II	

## 21 Oversigt motiver

### 21.1 Oversigt sømme

#### Nyttesømme

1	2	3	4	5	6	7	8	9	10	11	12	13	14
15	16	17	18	19	20	21	22	23	24	25	26	27	29
31	32	33	34										

#### Knaphuller

51	52	53	54	55	56	57	58	59	60	61	62	63	66
68	69												

#### Pyntesømme

##### Natursømme

101	102	103	104	107	108	110	111	112	113	114	115	117	119
122	123	124	125	129	133	134	136	137	140	141	143	144	145
146	147	148	150	152	156	158	159	160	170	171			

##### Natursømme med tværtransport

201	204	206	207	212	230	231	232	233	234	235	236	237	238
239	240	242	243	244	245	246	247	248	249	250	251	252	257

Korssting

301	302	303	304	305	306	307	308	309	311	313	314	316	317
321	322	323	324	325	326	327	328	332	333	334	335	336	337
338	339	371	372	373	374	375	376	377					

Satinsømme

401	402	405	406	407	408	412	413	414	415	416	417	419	422
423	424	425	426	427	428	429	430	431	434	437	439	441	443
444	445	446	447	448	450	451	457	458	461	464	465	466	467
468	469	470	471	473									

Satinsømme med tværtransport

501	502	505	506	507	508	509	510	511	512	513	514	517	518
519	520	523	524	525									

Geometriske sømme

601	602	603	604	605	606	607	608	609	610	611	612	613	614
615	616	618	619	621	622	623	624	625	626	627	628	629	630
631	633	635	636	637	639	640	641	642	643	644	646	648	649

Oversigt motiver

651	652	653	654	655	656	657	658	660	661	662	663	664	665
666	671	672	674	675	676	677	679	680	681	682	683	684	685
686	690	692	696										

Hulsømme

701	702	704	705	706	707	708	709	710	711	712	713	714	717
718	719	720	721	722	723	724	725	726	727	728	730	731	732
734	735	736	737	738	739	740	741	742	743	745	746	747	748
749	750	751	753	756	757	761	763	765	767	769	770	777	779
780	781												

Hulsømme med tværtransport

801	802	827	828	829	830	833	834	835	840	841

Jugendsømme

902	903	904	906	910	913	914	916	919	920	921	930	933	934
935	936	937	938	939	940	941	942	943	944	945	946	947	948

Jugendsømme med tværtransport

1001	1002	1003	1004	1005	1006	1007	1008

Filigransømme med tværtransport

1201	1202	1203	1204	1205	1206	1207	1208	1209	1210	1211	1212	1213	1215
1216	1217	1218	1220	1221									

Taperingssømme

1401	1402	1403	1404	1405	1406	1409	1411	1412	1413	1414	1415	1416	1417
1418	1419	1420	1422	1423	1424	1430	1431	1446	1447	1448	1450	1460	1462

Skyline-sømme (specialsømme)

1501 SWISS	1502 Riviera	1503 ESPANA	1504 London	1505 AUSTRALIA	1507 Africa	1508 New Zealand	1509 TOKYO	1510 DELHI	1511 EGYPT	1512 Paris	1513 New York	1514 I ♡ YOU	1515 BERLIN
1516 Moskva	1517 i Paris	1518 Stambul	1519 Lissabon	1520 ROMA	1521 Savanna	1522 Drottning	1524 Skandinavien	1526 USA	1527 Brasil				

Quiltesømme med tværtransport

1601	1602	1603	1604	1605	1606	1607	1608	1609	1610	1611	1612	1613	1614
1615	1616	1617	1618	1619	1620	1629	1630	1631	1632	1633	1634	1635	1636
1657	1658	1659	1660										

International

1701	1702	1703	1704	1705	1706	1707	1708	1709	1710	1711	1715	1716	1717
1718	1719	1720	1721	1722	1723								

## Quiltesømme

1324	1325	1326	1327	1328	1329	1330	1331	1332	1333	1334	1335	1337	1338
1339	1340	1341	1342	1343	1344	1345	1347	1348	1350	1351	1352	1353	1354
1355	1356	1357	1358	1359	1395	1396	1397	1398					







## 21.2 Oversigt broderimotiver

### Redigere broderimotiv





Lad din kreativitet blomstre. Du har et bredt udvalg af tilgængelige broderimotiver.

Hvis et af følgende piktogrammer vises under broderimotivnummeret, kan du finde flere oplysninger på adressen

<https://www.bernina.com/specialeffects>.















	Fritstående blonde		PunchWork
	Hulsømsbroderi		Broderi med snor
	Frynsebroderi		Projekter i ramme
	Applikation		Puffy skrift
	CutWork		Quiltning
	PaintWork		Trapunto
	CrystalWork		

### Udsmykning















Nr.	Broderimotiv Farver	Bredde x højde • mm • (in)	Nr.	Broderimotiv Farver	Bredde x højde • mm • (in)
BE790501	 	199 x 276 (7,9 x 10,9)	21008-15	 	119 x 120 (4,7 x 4,7)













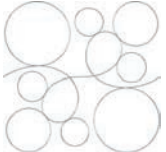



Nr.	Broderimotiv Farver	Bredde × højde • mm • (in)	Nr.	Broderimotiv Farver	Bredde × højde • mm • (in)
82006-30 	 	100 × 174 (3,9 × 6,9)	BE790503	 	130 × 130 (5,1 × 5,2)
BE790504	 	121 × 121 (4,8 × 4,8)	FB126	 	87 × 102 (3,4 × 4,0)
82005-01 	 	175 × 109 (6,9 × 4,3)	21003-26 	 	123 × 124 (4,8 × 4,9)
82006-36 	 	121 × 123 (4,8 × 4,8)	BE790403	 	140 × 130 (5,5 × 5,1)
NB018	 	90 × 97 (3,6 × 3,8)	NB728	 	97 × 112 (3,8 × 4,4)
NB403	 	78 × 78 (3,1 × 3,1)	HG079	 	116 × 116 (4,6 × 4,6)

Nr.	Broderimotiv Farver	Bredde × højde • mm • (in)	Nr.	Broderimotiv Farver	Bredde × højde • mm • (in)
FB457 		107 × 83 (4,2 × 3,3)	FQ881		129 × 129 (5,1 × 5,1)
FB336		122 × 122 (4,8 × 4,8)	FB377		121 × 92 (4,8 × 3,6)
FQ870		122 × 105 (4,8 × 4,1)	FB385		131 × 127 (5,2 × 5,0)
NB646		98 × 65 (3,9 × 2,6)	FQ072		79 × 101 (3,1 × 4,0)
NB101		99 × 99 (3,9 × 3,9)	NB373		121 × 176 (4,8 × 7,0)
WS649		125 × 248 (4,9 × 9,8)	NB708		137 × 127 (5,4 × 5,0)
FB433		121 × 121 (4,8 × 4,8)			

















## Quiltsømme

















Nr.	Broderimotiv Farver	Bredde × højde • mm • (in)	Nr.	Broderimotiv Farver	Bredde × højde • mm • (in)
BD289	 ■	201 × 201 (7,9 × 7,9)	BD285	 ■	202 × 201 (8,0 × 7,9)
BD288	 ■	202 × 201 (8,0 × 7,9)	BD292	 ■	94 × 95 (3,7 × 3,7)
BD299	 ■	94 × 95 (3,7 × 3,7)	BD308	 ■	95 × 94 (3,7 × 3,7)
BD413	 ■	97 × 97 (3,8 × 3,8)	BD837	 ■	123 × 123 (4,9 × 4,9)
12380-43	 ■	123 × 123 (4,9 × 4,9)	12380-30	 ■	89 × 96 (3,5 × 3,8)
12380-04	 ■	83 × 89 (3,3 × 3,5)	12380-08	 ■	89 × 89 (3,5 × 3,5)
12380-09	 ■	111 × 61 (4,4 × 2,4)	12380-22	 ■	110 × 60 (4,4 × 2,4)



















Nr.	Broderimotiv Farver	Bredde × højde • mm • (in)	Nr.	Broderimotiv Farver	Bredde × højde • mm • (in)
12380-10	 ■	152 × 356 (6,0 × 14,0)	BD796	 ■	47 × 174 (1,9 × 6,9)
BD800	 ■	127 × 122 (5,0 × 4,8)	BD801	 ■	122 × 124 (4,8 × 4,9)
BD804	 ■	122 × 123 (4,8 × 4,9)	BD394	 ■	97 × 96 (3,8 × 3,8)
BD412	 ■	89 × 53 (3,5 × 2,1)	BD513	 ■	63 × 63 (2,5 × 2,5)
BD514	 ■	63 × 63 (2,5 × 2,5)	BD553	 ■	113 × 121 (4,5 × 4,8)
BD567	 ■	108 × 108 (4,3 × 4,3)	BD554	 ■	110 × 109 (4,3 × 4,3)
BD659	 ■	66 × 219 (2,6 × 8,6)	BD665	 ■	160 × 117 (6,3 × 4,6)

Nr.	Broderimotiv Farver	Bredde × højde • mm • (in)	Nr.	Broderimotiv Farver	Bredde × højde • mm • (in)
HE959	 ■	120 × 120 (4,8 × 4,8)			

### Border og Blonder





















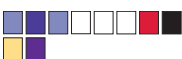







Nr.	Broderimotiv Farver	Bredde × højde • mm • (in)	Nr.	Broderimotiv Farver	Bredde × højde • mm • (in)
NB952	 ■	108 × 119 (4,3 × 4,7)	OC00303  ■	100 × 110 (4,0 × 4,4)	
12410-08 	 ■	80 × 168 (3,2 × 6,6)	12410-07 	 ■	115 × 158 (4,5 × 6,2)
12410-15 	 ■	29 × 133 (1,1 × 5,3)	12454-05 	 ■ ■ ■ ■	117 × 108 (4,6 × 4,3)
12454-06 	 ■ ■ ■ ■ ■ ■	116 × 47 (4,6 × 1,9)	12454-07 	 ■ ■ ■ ■ ■	48 × 57 (1,9 × 2,3)
FA981	 ■	35 × 142 (1,4 × 5,6)	BE790701	 ■	113 × 230 (4,5 × 9,1)

























Nr.	Broderimotiv Farver	Bredde × højde • mm • (in)	Nr.	Broderimotiv Farver	Bredde × højde • mm • (in)
BE790704		72 × 217 (2,9 × 8,6)	BE790703		70 × 186 (2,8 × 7,3)
BE790702		73 × 190 (2,9 × 7,5)	21013-29		40 × 152 (1,6 × 6,0)
21013-30		75 × 75 (3,0 × 3,0)	12398-29 		26 × 153 (1,0 × 6,0)
12398-30 		76 × 76 (3,0 × 3,0)	OC33411 		24 × 177 (1,0 × 7,0)
CM471		59 × 190 (2,3 × 7,5)	FB403		52 × 208 (2,1 × 8,2)
FQ785		92 × 342 (3,6 × 13,5)	FQ969		51 × 162 (2,0 × 6,4)
FQ408		30 × 97 (1,2 × 3,8)	FQ736		8 × 253 (0,3 × 10,0)

Nr.	Broderimotiv Farver	Bredde × højde • mm • (in)	Nr.	Broderimotiv Farver	Bredde × højde • mm • (in)
BD582	 	48 × 171 (1,9 × 6,7)	NA912	 	15 × 115 (0,62 × 4,5)
NA914	 	18 × 120 (0,7 × 4,7)	NB478	 	121 × 85 (4,8 × 3,4)
FQ847	 	142 × 150 (5,6 × 5,9)	FQ945	 	93 × 95 (3,7 × 3,7)
FQ041	 	54 × 78 (2,1 × 3,1)	FB422	 	52 × 33 (2,1 × 1,3)
FB423	 	132 × 53 (5,2 × 2,1)			





















































Børn











Nr.	Broderimotiv Farver	Bredde × højde • mm • (in)	Nr.	Broderimotiv Farver	Bredde × højde • mm • (in)
BE790305 	 	118 × 145 (4,7 × 5,7)	BE790302	 	68 × 66 (2,7 × 2,6)
BE790303	 	69 × 70 (2,7 × 2,8)	BE790304	 	127 × 65 (5,0 × 2,6)
BE790307 	 	141 × 127 (5,6 × 5,0)	BE790308 	 	191 × 219 (7,5 × 8,6)
12421-03	 	45 × 48 (1,8 × 1,9)	NB193	 	113 × 96 (4,5 × 3,8)
CM384	 	77 × 80 (3,1 × 3,2)	CM226 	 	63 × 63 (2,5 × 2,5)
CM193 	 	106 × 127 (4,2 × 5,0)	CM220 	 	71 × 71 (2,8 × 2,8)

Nr.	Broderimotiv Farver	Bredde × højde • mm • (in)	Nr.	Broderimotiv Farver	Bredde × højde • mm • (in)
WP325	 	77 × 94 (3,1 × 3,7)	CM428	 	78 × 106 (3,1 × 4,2)
CM404	 	47 × 165 (1,9 × 6,5)	CM368	 	70 × 140 (2,8 × 5,5)
CM147	 	55 × 99 (2,2 × 3,9)	CM022	 	89 × 97 (3,5 × 3,8)
CM442	 	46 × 47 (1,8 × 1,9)	CM362	 	120 × 113 (4,8 × 4,5)
WP201	 	76 × 92 (3,0 × 3,6)	CM286	 	97 × 82 (3,9 × 3,2)
CK970	 	84 × 81 (3,3 × 3,2)	RC765	 	100 × 99 (4,0 × 3,9)



## Blomster





























Nr.	Broderimotiv Farver	Bredde × højde • mm • (in)	Nr.	Broderimotiv Farver	Bredde × højde • mm • (in)
80001-23	 	85 × 101 (3,4 × 4,0)	BE790404	 	202 × 225 (8,0 × 8,9)
12392-1 	 	112 × 157 (4,4 × 6,2)	12392-13	 	112 × 203 (4,4 × 8,0)
12457-13	 	113 × 130 (4,5 × 5,1)	12457-06	 	106 × 172 (4,2 × 6,8)
BE790401	 	205 × 242 (8,1 × 9,5)	BE790405	 	125 × 185 (5,0 × 7,3)
FS142	 	69 × 143 (2,7 × 5,7)	82004-34 	 	198 × 281 (7,8 × 11,1)
BE790409	 	188 × 215 (7,4 × 8,5)	BE790402	 	146 × 280 (5,8 × 11,0)







Nr.	Broderimotiv Farver	Bredde × højde • mm • (in)	Nr.	Broderimotiv Farver	Bredde × højde • mm • (in)
FQ061	 	75 × 92 (3,0 × 3,7)	FQ801	 	46 × 112 (1,8 × 4,4)
FQ273	 	88 × 193 (3,5 × 7,6)	FQ055	 	84 × 100 (3,3 × 4,0)
FQ982	 	150 × 218 (5,9 × 8,6)	FB268	 	123 × 87 (4,9 × 3,4)
FQ934	 	119 × 192 (4,7 × 7,6)	CM418	 	45 × 87 (1,8 × 3,4)
FQ972	 	111 × 73 (4,4 × 2,9)	FQ548	 	93 × 159 (3,7 × 6,3)
NB513	 	103 × 111 (4,1 × 4,4)	FQ274	 	63 × 77 (2,5 × 3,1)

Nr.	Broderimotiv Farver	Bredde × højde • mm • (in)	Nr.	Broderimotiv Farver	Bredde × højde • mm • (in)
NB668	 ■ ■ ■ ■	114 × 165 (4,5 × 6,5)	FQ331	 ■ ■ ■ ■ ■ ■	84 × 63 (3,3 × 2,5)
FQ738	 ■ ■ ■ ■ ■	51 × 101 (2,0 × 4,0)	FQ434	 ■ ■ ■ ■	100 × 162 (3,9 × 6,4)
FB419	 ■ ■ ■ ■	64 × 56 (2,5 × 2,2)	WS673	 ■ ■ ■ ■	67 × 170 (2,7 × 6,7)
FQ108	 ■ ■ ■ ■ ■	119 × 136 (4,7 × 5,4)	FQ161	 ■ ■ ■ ■	128 × 170 (5,1 × 6,7)
NB442	 ■ ■ ■ ■ ■	55 × 58 (2,2 × 2,3)	FA971	 ■ ■ ■ ■	115 × 106 (4,5 × 4,2)





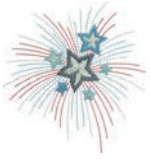





## Årstider

Nr.	Broderimotiv Farver	Bredde × højde • mm • (in)	Nr.	Broderimotiv Farver	Bredde × højde • mm • (in)
12384-02	 ■ ■ ■ ■ ■ ■ ■ ■ ■ ■	132 × 203 (5,2 × 8,0)	12384-11	 ■ ■ ■ ■ ■ ■ ■ ■ ■ ■	84 × 189 (3,3 × 7,5)

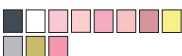





Nr.	Broderimotiv Farver	Bredde × højde • mm • (in)	Nr.	Broderimotiv Farver	Bredde × højde • mm • (in)
12443-03	 	120 × 161 (4,7 × 6,4)	12443-11	 	73 × 193 (2,9 × 7,6)
12427-01	 	133 × 167 (5,3 × 6,6)	12427-11	 	81 × 126 (3,2 × 5,0)
12400-03	 	123 × 161 (4,9 × 6,4)	12400-11	 	74 × 212 (2,9 × 8,3)
HG319	 	88 × 151 (3,5 × 6,0)	HG301	 	124 × 122 (4,9 × 4,8)
BD603	 	80 × 78 (3,2 × 3,1)	HE919	 	89 × 69 (3,5 × 2,7)
HG053	 	122 × 121 (4,8 × 4,8)	NB317	 	87 × 87 (3,4 × 3,4)
NB769	 	128 × 124 (5,1 × 4,9)	NA146	 	63 × 69 (2,5 × 2,7)

Nr.	Broderimotiv Farver	Bredde × højde • mm • (in)	Nr.	Broderimotiv Farver	Bredde × højde • mm • (in)
NB039	 	97 × 127 (3,8 × 5,0)	FQ749	 	77 × 94 (3,1 × 3,7)
HG460	 	91 × 98 (3,6 × 3,9)			



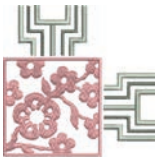

## Asia

Nr.	Broderimotiv Farver	Bredde × højde • mm • (in)	Nr.	Broderimotiv Farver	Bredde × højde • mm • (in)
NB124	 	172 × 132 (6,8 × 5,2)	FQ212	 	61 × 62 (2,4 × 2,4)
FB492	 	86 × 293 (3,4 × 11,5)	FQ194	 	120 × 118 (4,7 × 4,7)
FQ217	 	84 × 59 (3,2 × 2,3)	FA427	 	111 × 66 (4,4 × 2,6)





































Nr.	Broderimotiv Farver	Bredde × højde • mm • (in)	Nr.	Broderimotiv Farver	Bredde × højde • mm • (in)
FB276	 ■ ■	124 × 112 (4,9 × 4,4)	FB283	 ■ ■	102 × 109 (4,0 × 4,3)
FB490	 ■ ■ ■	67 × 67 (2,7 × 2,7)	FB491	 ■ ■ ■	31 × 165 (1,3 × 6,5)
NB491	 ■	79 × 168 (3,1 × 6,6)	FB484	 ■	66 × 59 (2,6 × 2,3)





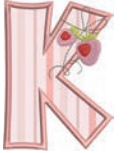

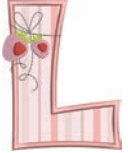







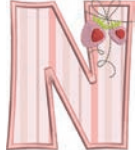

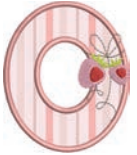













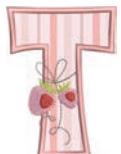









## Sport

Nr.	Broderimotiv Farver	Bredde × højde • mm • (in)	Nr.	Broderimotiv Farver	Bredde × højde • mm • (in)
BE790601	 ■ ■	80 × 80 (3,2 × 3,2)	BE790602	 ■ ■ ■	80 × 75 (3,2 × 3,0)
BE790603	 ■ ■	80 × 74 (3,2 × 2,9)	BE790604	 ■ ■ ■ ■	79 × 80 (3,1 × 3,2)
BE790605	 ■ ■ ■ ■	79 × 79 (3,1 × 3,1)	BE790606	 ■ ■	100 × 86 (3,9 × 3,4)























































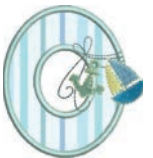

















## Monogrammer lyserød







Nr.	Broderimotiv Farver	Bredde × højde • mm • (in)	Nr.	Broderimotiv Farver	Bredde × højde • mm • (in)
BE790101 	 	75 × 89 (3,0 × 3,5)	BE790102 	 	73 × 89 (2,9 × 3,5)
BE790103 	 	64 × 92 (2,5 × 3,7)	BE790104 	 	90 × 97 (3,6 × 3,8)
BE790105 	 	61 × 89 (2,4 × 3,5)	BE790106 	 	63 × 90 (2,5 × 3,5)
BE790107 	 	79 × 90 (3,1 × 3,5)	BE790108 	 	70 × 90 (2,8 × 3,5)
BE790109 	 	32 × 100 (1,3 × 4,0)	BE790110 	 	73 × 89 (2,9 × 3,5)
BE790111 	 	65 × 89 (2,6 × 3,5)	BE790112 	 	70 × 89 (2,8 × 3,5)

Nr.	Brodermotiv Farver	Bredde × højde • mm • (in)	Nr.	Brodermotiv Farver	Bredde × højde • mm • (in)
BE790113 	 	88 × 90 (3,5 × 3,6)	BE790114 	 	76 × 90 (3,0 × 3,6)
BE790115 	 	74 × 89 (2,9 × 3,5)	BE790116 	 	71 × 103 (2,8 × 4,1)
BE790117 	 	82 × 100 (3,2 × 4,0)	BE790118 	 	73 × 103 (2,9 × 4,1)
BE790119 	 	60 × 89 (2,4 × 3,5)	BE790120 	 	71 × 99 (2,8 × 3,9)
BE790121 	 	77 × 89 (3,1 × 3,5)	BE790122 	 	86 × 89 (3,4 × 3,5)
BE790123 	 	104 × 89 (4,1 × 3,5)	BE790124 	 	90 × 92 (3,6 × 3,6)
BE790125 	 	84 × 89 (3,3 × 3,5)	BE790126 	 	56 × 89 (2,2 × 3,5)

















## Monogrammer blå

Nr.	Broderimotiv Farver	Bredde × højde • mm • (in)	Nr.	Broderimotiv Farver	Bredde × højde • mm • (in)
BE790201 	 	85 × 95 (3,3 × 3,8)	BE790202 	 	79 × 95 (3,1 × 3,8)
BE790203 	 	78 × 95 (3,1 × 3,8)	BE790204 	 	104 × 96 (4,1 × 3,8)
BE790205 	 	83 × 95 (3,3 × 3,8)	BE790206 	 	77 × 96 (3,1 × 3,8)
BE790207 	 	92 × 95 (3,7 × 3,8)	BE790208 	 	87 × 95 (3,5 × 3,8)
BE790209 	 	51 × 111 (2,0 × 4,4)	BE790210 	 	88 × 95 (3,5 × 3,8)
BE790211 	 	75 × 95 (3,0 × 3,8)	BE790212 	 	83 × 95 (3,3 × 3,8)







Nr.	Broderimotiv Farver	Bredde × højde • mm • (in)	Nr.	Broderimotiv Farver	Bredde × højde • mm • (in)
BE790213 	 	99 × 101 (3,9 × 4,0)	BE790214 	 	89 × 94 (3,5 × 3,7)
BE790215 	 	88 × 95 (3,5 × 3,8)	BE790216 	 	71 × 95 (2,8 × 3,7)
BE790217 	 	86 × 102 (3,4 × 4,0)	BE790218 	 	82 × 95 (3,3 × 3,7)
BE790219 	 	79 × 95 (3,1 × 3,8)	BE790220 	 	69 × 95 (2,7 × 3,8)
BE790221 	 	90 × 95 (3,5 × 3,8)	BE790222 	 	93 × 95 (3,7 × 3,8)
BE790223 	 	114 × 95 (4,5 × 3,8)	BE790224 	 	93 × 95 (3,7 × 3,8)

Nr.	Broderimotiv Farver	Bredde × højde • mm • (in)	Nr.	Broderimotiv Farver	Bredde × højde • mm • (in)
BE790225 	 	89 × 95 (3,5 × 3,8)	BE790226 	 	59 × 96 (2,3 × 3,8)









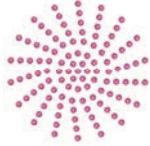

## Dyr

















Nr.	Broderimotiv Farver	Bredde × højde • mm • (in)	Nr.	Broderimotiv Farver	Bredde × højde • mm • (in)
CM140	 	88 × 97 (3,5 × 3,9)	CM142	 	56 × 66 (2,2 × 2,6)
FB258	 	83 × 184 (3,3 × 7,2)	FQ106	 	109 × 109 (4,3 × 4,3)
FQ617	 	118 × 198 (4,6 × 7,8)	FQ624	 	64 × 144 (2,5 × 5,7)
MT022	 	123 × 125 (4,9 × 4,9)	MT028	 	103 × 93 (4,1 × 3,7)



Nr.	Broderimotiv Farver	Bredde × højde • mm • (in)	Nr.	Broderimotiv Farver	Bredde × højde • mm • (in)
WM785	 ■	84 × 103 (3,3 × 4,1)	WP217	 	93 × 78 (3,7 × 3,1)
WP244	 	136 × 172 (5,4 × 6,8)	WS610	 ■	127 × 111 (5,0 × 4,4)













### DesignWorks

Nr.	Broderimotiv Farver	Bredde × højde • mm • (in)	Nr.	Broderimotiv Farver	Bredde × højde • mm • (in)
DW11 		70 × 71 (2,8 × 2,8)	BE790901 		252 × 181 (9,9 × 7,9)
BE790903 		181 × 292 (7,1 × 11,5)	BE790905 		104 × 227 (4,1 × 8,9)
BE790906 		192 × 195 (7,6 × 7,7)	BE790909 		167 × 322 (6,6 × 12,7)





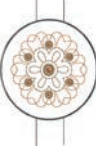







Nr.	Broderimotiv Farver	Bredde × højde • mm • (in)	Nr.	Broderimotiv Farver	Bredde × højde • mm • (in)
DW07 		114 × 152 (4,5 × 6,0)	DW05 		105 × 94 (4,2 × 3,7)
DW10 		184 × 184 (7,3 × 7,3)	DW08 		206 × 100 (8,1 × 4,0)
BE700121 		196 × 197 (7,8 × 7,8)	BE700122 		119 × 37 (4,7 × 1,5)
BE700123 		112 × 205 (4,4 × 8,1)	BE700124 		141 × 134 (5,6 × 5,3)















## Projekter











Du finder de udførlige broderivejledninger under [www.bernina.com/7seriesdesigns](http://www.bernina.com/7seriesdesigns).

Nr.	Broderimotiv Farver	Bredde × højde • mm • (in)	Nr.	Broderimotiv Farver	Bredde × højde • mm • (in)
BE700701 	 	208 × 201 (8,2 × 7,9)	12604-02 	 	45 × 152 (1,8 × 6,0)
21519-03 	 	108 × 161 (4,3 × 6,4)	19999-03 2 	 	90 × 143 (3,6 × 5,6)





## Fortryllende monogrammer























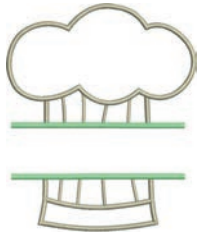

Nr.	Broderimotiv Farver	Bredde × højde • mm • (in)	Nr.	Broderimotiv Farver	Bredde × højde • mm • (in)
12587-01	 □	58 × 89 (2,3 × 3,5)	12587-02	 □	52 × 89 (2,1 × 3,5)
12587-03	 □	45 × 89 (1,8 × 3,5)	12587-04	 □	56 × 90 (2,2 × 3,6)
12587-05	 □	50 × 90 (2,0 × 3,6)	12587-06	 □	57 × 89 (2,2 × 3,5)
12587-07	 □	39 × 90 (1,5 × 3,6)	12587-08	 □	62 × 90 (2,4 × 3,6)
12587-09	 □	49 × 89 (1,9 × 3,5)	12587-10	 □	57 × 89 (2,2 × 3,5)
12587-11	 □	61 × 90 (2,4 × 3,6)	12587-12	 □	63 × 90 (2,5 × 3,5)









Nr.	Broderimotiv Farver	Bredde × højde • mm • (in)	Nr.	Broderimotiv Farver	Bredde × højde • mm • (in)
12587-13	 □	64 × 92 (2,5 × 3,6)	12587-14	 □	63 × 90 (2,5 × 3,6)
12587-15	 □	44 × 90 (1,8 × 3,6)	12587-16	 □	63 × 89 (2,5 × 3,5)
12587-17	 □	54 × 89 (2,1 × 3,5)	12587-18	 □	64 × 90 (2,5 × 3,6)
12587-19	 □	56 × 90 (2,2 × 3,6)	12587-20	 □	57 × 89 (2,2 × 3,5)
12587-21	 □	62 × 91 (2,4 × 3,6)	12587-22	 □	64 × 91 (2,5 × 3,6)
12587-23	 □	64 × 90 (2,5 × 3,6)	12587-24	 □	62 × 90 (2,5 × 3,6)
12587-25	 □	51 × 91 (2,5 × 3,6)	12587-26	 □	67 × 89 (2,7 × 3,5)

Nr.	Broderimotiv Farver	Bredde × højde • mm • (in)	Nr.	Broderimotiv Farver	Bredde × højde • mm • (in)
12587-53	 □	67 × 22 (2,7 × 0,9)	12587-54	 □	50 × 106 (2,0 × 4,2)
12587-55	 □	70 × 144 (2,8 × 5,7)	12587-56	 □	49 × 100 (1,9 × 3,9)
12587-57	 □	57 × 20 (2,3 × 0,8)	12587-58	 □	52 × 116 (2,1 × 4,6)
12587-59	 □	33 × 94 (1,3 × 3,7)	12587-60	 □	126 × 126 (5,0 × 5,0)
12587-61	 □	35 × 28 (1,4 × 1,1)	12587-62	 □	35 × 33 (1,4 × 1,3)

### Home dekoration

Nr.	Broderimotiv Farver	Bredde × højde • mm • (in)	Nr.	Broderimotiv Farver	Bredde × højde • mm • (in)
12535-03	  □	160 × 120 (6,3 × 4,7)	82011-30	  □	107 × 130 (4,2 × 5,1)

Nr.	Broderimotiv Farver	Bredde × højde • mm • (in)	Nr.	Broderimotiv Farver	Bredde × højde • mm • (in)
82011-28	 	133 × 99 (5,3 × 3,9)	82006-02	 	128 × 205 (5,1 × 8,1)
WP428	 	132 × 119 (5,2 × 4,7)	12576-05	 	189 × 229 (7,5 × 9,0)
12473-04	 	93 × 184 (3,7 × 7,3)	12620-12	 	94 × 109 (3,7 × 4,3)
12611-08 	 	80 × 119 (3,2 × 4,7)	12611-18	 	130 × 157 (5,1 × 6,2)
BE790801	 	137 × 137 (5,4 × 5,4)	BE790802	 	36 × 117 (1,4 × 4,6)
BE790803	 	36 × 351 (1,4 × 13,8)	WP423	 	90 × 158 (3,6 × 6,2)

Nr.	Broderimotiv Farver	Bredde × højde • mm • (in)	Nr.	Broderimotiv Farver	Bredde × højde • mm • (in)
21027-01	 	123 × 122 (4,8 × 4,8)	21027-14	 	120 × 120 (4,8 × 4,8)
21027-16	 	57 × 152 (2,3 × 6,0)	21027-17	 	57 × 151 (2,3 × 6,0)



## Indeks

### A

Aktivering/deaktivering af funktion ..... 25

### B

BERNINA overtransport ..... 61

    Tænding/slukning ..... 62

Biser ..... 101

Bortskaffelse af maskinen ..... 178

Broderifil format ..... 126

Broderiprøve ..... 127

Broderirammen monteres ..... 136

Brug af eco-modus ..... 60

Brug af trådnet ..... 35

Brug af trådrullestop ..... 35

Børnesikring ..... 60

### F

Fejlfinding ..... 175

Fejlmeddelelser ..... 170

firmware

    Aktivering/deaktivering af funktion ..... 25

    Navigation ..... 25

    tilpasning af værdier ..... 25

Flyt broderimodul til symodus ..... 137

Flyt broderirammen bagud ..... 137

fodpedal ..... 34

    tilslutning ..... 32

Forklaring af symboler ..... 12

Fri punktplacering ..... 150

### G

Gem en sømkombination ..... 67

Gendannelse af grundindstillingerne ..... 57

### H

hævning/sænkning af nål

    med fodpedal ..... 34

### I

Indstil syfodspositionen med knæløfteren ..... 37

Indstil syfodstryk ..... 38

Indstil trådclip ..... 53

Indstilling af hæftesting ..... 48

Indstilling af lyd ..... 55

Indstilling af nålestop øverst/nederst (permanent) ..... 40

Indstilling af overtrådsindikator ..... 55

Indstilling af overtrådsspænding ..... 48

Indstilling af skærmens lysstyrke ..... 56

Indstilling af syls ..... 56

Indstilling af undertrådsindikator ..... 55

Indtastning af forhandlerdata ..... 58

### K

Kalibrering af automatisk knaphuls fod #3A ..... 57

Kalibrering af broderiramme ..... 52

Kalibrering af skærm ..... 56

Kantanslag ..... 36

Knaphuller ..... 106

Kombinationsmodus ..... 66, 151

Kombinere broderimotiver ..... 151

Kontrol af firmwareversion ..... 165

### L

Lagring af servicedata ..... 59

Lav en syprøve ..... 110

### M

Miljøbeskyttelse ..... 11

Montering af broderinål ..... 131

Montering af knæløfteren ..... 33

Montering af stingplade ..... 132

### N

Navigation ..... 25

Netledning ..... 32

    USA/Canada ..... 32

Nyttesømme ..... 81

Nål, tråd, stof ..... 27

Nål-tråd-kombination ..... 30

### O

Opbevaring af maskinen ..... 178

Opdatering af firmware ..... 165

Oversigt broderimodul ..... 124

Oversigt over broderimotiver ..... 184

Oversigt over nåle ..... 27

### P

Præcis punktplacering ..... 149

Pyntesømme ..... 96

**Q**

Quiltning ..... 117

**R**

Redigering af tekst ..... 154

Regulere hastighed ..... 62, 140

Rengøring af griberen ..... 166

Rensning af transportør ..... 166

**S**

Sikkerhedshenvisninger ..... 9

Skrifttyper ..... 104

Skriv en tekst ..... 154

Smøring af griberen ..... 167

Sparemodus ..... 60

Sybord ..... 36

Sømdesigner ..... 76

**T**

Tapering ..... 98

Tekniske specifikationer ..... 179

tilpasning af værdier ..... 25

Tilslutning af broderimodulet ..... 129

Trådindlæg ..... 108

Trådning af dobbeltnål ..... 43

Trådning af overtråd ..... 41

Trådning af trillingenål ..... 44

Trådning af undertråd ..... 45

**U**

Udskiftning af nål ..... 38

Udskiftning af stingplade ..... 40

Udskiftning af syfod ..... 37

**V**

Valg af broderimotiv ..... 130

Valg af brugerdefinerede indstillinger ..... 54

Valg af sprog ..... 55

Vedligeholdelse og rengøring ..... 166

Virtuel placering af broderirammen ..... 138

Vælg søm ..... 61

**Æ**

Ændre broderimotiv størrelsen proportional ..... 143

Ændre broderimotiv størrelsen uproportionalt ..... 143

Ændre stingtæthed ..... 144

Ændring af monogramstørrelse ..... 105

**Å**

Åben hjælp ..... 60

Åbning af broderivejledning ..... 60

Åbning af syvejledning ..... 60

Åbning af vejledning ..... 60







BERNINA anbefaler tråd fra *Mettler*<sup>®</sup>

BERNINA International AG | CH-8266 Steckborn Switzerland | [www.bernina.com](http://www.bernina.com) | © Copyright by BERNINA International AG

0359645\_30A.08  
2023-01 DA

made to create **BERNINA**