



BERNINA 570 QE

Instrucciones de uso

Contenidos

NORMAS DE SEGURIDAD IMPORTANTES	9	2.5	Portabobinas	34	
Indicaciones importantes	11		Portabobinas plegable	34	
1 My BERNINA	13		Portabobinas horizontal	35	
1.1	Introducción	13	2.6	Arrastre	36
1.2	Control de calidad BERNINA	13		Ajustar el arrastre	36
1.3	Bienvenido al universo de BERNINA	13	2.7	Mesa móvil	36
1.4	Vista general de la máquina	15		Utilizar la mesa móvil	36
	Vista general delantera de los elementos de manejo	15		Emplear el tope de borde	36
	Vista general de la parte delantera	16	2.8	Prensatelas	37
	Vista general lateral	17		Ajustar la posición del prensatelas con la palanca del	
	Vista general posterior	18		alza-prensatelas de rodilla	37
1.5	Accesorios suministrados	19		Ajustar la posición del prensatelas con la tecla	
	Vista general de los accesorios de la máquina	19		«Prensatelas arriba/abajo»	37
	Vista general de los prensatelas	20		Cambio del prensatelas	37
	Caja de accesorios	22		Selección del prensatelas en la interfaz de usuario	37
1.6	Vista general de la interfaz de usuario	22		Regular la presión del prensatelas	38
	Vista general de las funciones/indicaciones	22	2.9	Ajustar el arrastre	38
	Vista general de los ajustes del sistema	23	2.10	Aguja y placa-aguja	38
	Vista general del menú de selección de costura	23		Cambio de la aguja	38
	Manejo del software	23		Seleccionar la aguja en la interfaz de usuario	39
1.7	Aguja, hilo, tejido	25		Seleccionar el tipo de aguja y grosor de la aguja	39
	Vista general de agujas	26		Ajustar la posición de la aguja arriba/abajo	40
	Ejemplo de especificación de la aguja	28		Ajustar la posición de la aguja izquierda/derecha	40
	Selección del hilo	29		Regular stop-aguja arriba/abajo (permanente)	40
	Relación aguja-hilo	29		Cambiar la placa-aguja	40
2 Preparación para la costura	31			Seleccionar la placa-aguja en la interfaz de usuario	41
2.1	Antes de la primera utilización de la máquina	31	2.11	Enhebrar	41
2.2	Caja de accesorios	31		Enhebrar el hilo superior	41
	Extraer la caja de accesorios de la máquina y montar ...	31		Enhebrar la aguja gemela	44
	Guardar el accesorio	31		Enhebrar la aguja trilliza	44
2.3	Conexión y puesta en marcha	32		Devanar el hilo inferior	45
	Conexión del pedal de mando	32		Enhebrar el hilo inferior	46
	Conexión de la máquina	32		Mostrar cantidad del hilo inferior	48
	Montar la palanca del alza-prensatelas de rodilla	33	3 Programa de configuración	49	
	Sujetar el perno de entrada	33	3.1	Ajustes de costura	49
	Conectar la máquina	33		Ajustar la tensión del hilo superior	49
2.4	Pedal de mando	33		Ajustar la velocidad máxima de costura	49
	Regular la velocidad con el pedal de mando	33		Ajustar los puntos de remate	49
	Activación/desactivación de función adicional	34		Ajustar la posición «flotante» del presantelas	49
				Programar la tecla «Fin del dibujo»	50
				Programar la tecla «Corta-hilos»	50
				Ajustar la posición del prensatelas con stop-aguja	
				abajo	51
				Programar la tecla «Costura hacia atrás»	51
				Programar el pedal de mando	51



3.2	Regulaciones para el bordado	52	Ajustar la función cuenta-puntos	66
	Ajustar la tensión del hilo superior	52	Coser la muestra de punto con punto triple	67
	Ajustar la velocidad máxima de bordado	52	Costura hacia atrás	67
	Determinar la posición del patrón de bordado al abrir ..	53	Costura hacia atrás permanente	67
	Ajuste del bastidor	53	Costura hacia atrás punto por punto	67
	Ajustar el grosor del tejido	54	5.6 Combinar muestras de punto	67
	Activar/desactivar la función eliminar hilo	54	Vista general modo de combinación	67
	Ajustar los puntos de remate	54	Crear una combinación de muestras de puntos	68
	Ajustar el corte del hilo	55	Guardar la combinación de muestras de punto	68
	Cambiar la unidad de medida	56	Cargar la combinación de muestras de punto	68
3.3	Seleccionar ajustes propios	56	Sobrescribir la combinación de muestras de punto	68
3.4	Funciones de control	56	Eliminar la combinación de muestras de punto	69
	Ajustar el control del hilo superior	56	Modificar una muestra de punto individual	69
	Ajustar el control del hilo inferior	56	Eliminar una muestra de punto individual	69
3.5	Ajustar el sonido	57	Añadir una muestra de punto individual	70
3.6	Regulaciones de la máquina	57	Adaptar el largo y el ancho de la muestra de punto	70
	Seleccionar el idioma	57	Espejar la combinación de muestras de punto	71
	Ajustar el brillo de la pantalla	57	Subdividir la combinación de muestras de punto	71
	Ajustar la luz de costura	58	Interrumpir la combinación de muestras de punto	72
	Comprobar el número total de puntos	58	Rematar la combinación de muestras de punto	72
	Introducir los datos del distribuidor	58	Ajustar la repetición de la muestra	72
	Guardar los datos de servicio	59	5.7 Administrar muestras de punto	73
	Restaurar los ajustes de fábrica	59	Guardar los ajustes de las muestras de punto	73
	Eliminar datos propios	59	Guardar muestras de punto en la memoria personal ...	73
	Eliminar patrones del stick USB de BERNINA	60	Sobrescribir muestras de punto de la memoria personal	73
	Calibrar prensatelas para ojal con guía de carro #3A ...	60	Cargar muestra de punto de la memoria personal	73
	Empaquetar el módulo para bordar	61	Eliminar muestra de punto de la memoria personal	73
4	Ajustes del sistema	62	Guardar las muestras de punto en el stick USB de BERNINA	74
4.1	Acceder al Tutorial	62	Cargar la muestra de punto del stick USB de BERNINA ..	74
4.2	Acceder al consejero de costura	62	Eliminar muestra de punto del stick USB de BERNINA ..	74
4.3	Utilizar el modo eco	62	5.8 Remate	75
4.4	Reclamar ayuda	62	Remate con la casilla «Remate»	75
4.5	Eliminar todas las modificaciones con «clr»	62	Rematar con la tecla «Fin del dibujo»	75
5	Costura creativa	63	5.9 Nivelar las capas de tela	75
5.1	Vista general del menú de selección de costura	63	5.10 Coser ángulos	76
	Seleccionar la muestra de punto	63	6 Puntos útiles	77
5.2	Transporte dual de BERNINA	63	6.1 Vista general puntos útiles	77
5.3	Regular la velocidad	64	6.2 Coser punto recto	79
5.4	Ajustar la tensión del hilo superior	64	6.3 Rematar con el programa automático de remate ...	80
5.5	Editar la muestra de punto	65	6.4 Coser cremalleras	80
	Modificar el ancho del punto	65	6.5 Coser la cremallera en ambos lados	81
	Modificar el largo del punto	65	6.6 Coser punto recto triple	82
	Corregir el balance	65	6.7 Coser zigzag triple	82
	Ajustar la repetición de la muestra	66	6.8 Zurcir manualmente	83
	Espejar la muestra de punto	66	6.9 Zurcir automáticamente	85
	Modificar el largo de la muestra de punto	66		

6.10	Zurcido reforzado, automático	85	9.10	Coser ojales automáticamente	106
6.11	Zurcido reforzado	86	9.11	Programar el ojal Heirloom	106
6.12	Sobrehilar cantos de tejido	87	9.12	Cosido manual de ojal en 7 fases con el prensatelas para ojal #3C	107
6.13	Coser Overlock doble	87	9.13	Coser ojal manual en 5 fases con el prensatelas para ojal #3C	107
6.14	Pespunte estrecho de los cantos	88	9.14	Abrir el ojal con el corta-ojales	108
6.15	Pespunte ancho de los cantos	88	9.15	Abrir el ojal con el punzón corta-ojales (accesorio especial)	109
6.16	Pespuntear los cantos con la regla de borde (accesorio especial)	88	9.16	Coser botones	109
6.17	Coser cantos de dobladillos	89	9.17	Coser corchetes	110
6.18	Coser dobladillo invisible	89	10 Punto Quilt	111	
6.19	Coser dobladillo a vista	90	10.1	Vista general puntos Quilt	111
6.20	Coser costura de unión plana	91	10.2	Programa de remate en punto Quilt	112
6.21	Coser el punto de hilvanado	91	10.3	Coser puntos Quilt/punto a mano	112
7 Puntos decorativos	92	10.4	Guiar los trabajos Quilt libremente	113	
7.1	Vista general puntos decorativos	92	11 Regulador del punto de BERNINA (BSR)	114	
7.2	Coser hilo inferior	93	11.1	Modo BSR-1	114
7.3	Coser punto de cruz	94	11.2	Modo BSR-2	114
7.4	Pestañas	94	11.3	Función BSR con punto recto núm. 1	114
	Pestañas	94	11.4	Función BSR con zigzag núm. 2	114
	Vista general de los prensatelas para pestañas	95	11.5	Preparación de la costura para punto Quilt	114
	Inserción de hilo de soporte	95		Montar el prensatelas BSR	114
	Coser pestañas	96		Cambiar la suela del presatelas	115
8 Alfabetos	97	11.6	Utilizar el modo BSR	115	
8.1	Vista general alfabetos	97	11.7	Remate	116
8.2	Componer texto	97		Remate en el modo BSR 1 con la tecla «Start/Stop»	116
8.3	Modificar el tamaño de la letra	98		Remate en el modo BSR 2	116
9 Ojales	99	12 Bordado My BERNINA	117		
9.1	Vista general ojales	99	12.1	Vista general del módulo para bordar	117
9.2	Utilizar la nivelación de altura	100	12.2	Accesorio suministrado: módulo para bordar	117
9.3	Utilizar la ayuda para transporte	101		Vista general del accesorio módulo para bordar	117
9.4	Marcar los ojales	101	12.3	Vista general de la interfaz de usuario	118
9.5	Cordoncillo	102		Vista general de las funciones/indicaciones	118
	Empleo de cordoncillo con el prensatelas para ojal con guía de carro #3A	102		Vista general de los ajustes del sistema	119
	Empleo de cordoncillo con prensatelas para ojal #3C ..	103		Vista general del menú de selección Bordado	119
9.6	Hacer una costura de prueba	104	12.4	Información importante para el bordado	119
9.7	Ajustar el corte del ojal	104		Hilo superior	119
9.8	Determinación del largo del ojal con el prensatelas para ojal con guía de carro #3A	105		Hilo inferior	120
9.9	Determinar el largo del ojal con el prensatelas para ojal #3C	105		Selección del formato del archivo de bordado	120
				Bordado de prueba	120
				Tamaño del patrón de bordado	120
				Bordar muestras de proveedores externos	121



Puntos de base	121	15.2 Seleccionar y cambiar patrones de bordado	134
Punto satinado o punto de hoja	121	15.3 Controlar el tiempo de bordado y el tamaño del patrón de bordado	134
Punto de respunte	121	15.4 Regular la velocidad	134
Puntos de conexión	122	15.5 Editar un patrón de bordado	134
13 Preparaciones para el bordado	123	Vista general editar/trabajar muestra de bordado	134
13.1 Montar el módulo para bordar	123	Ampliar la vista del patrón de bordado	135
13.2 Retirar el módulo para bordar	123	Reducir la vista del patrón de bordado	135
13.3 Preparar la máquina	123	Desplazar la vista del patrón de bordado	135
Bajar el transportador	123	Desplazar el patrón de bordado en vista ampliada	136
Seleccionar el patrón de bordado	124	Desplazar el patrón de bordado	136
13.4 Prensateles para bordar	124	Girar el patrón de bordado	136
Montar el prensateles para bordar	124	Cambiar el tamaño del patrón de bordado proporcionalmente	137
Seleccionar el prensateles para bordar en la interfaz de usuario	125	Modificar el tamaño del patrón de bordado desproporcionadamente	137
13.5 Aguja y placa-aguja	125	Espejar el patrón de bordado	138
Montar la aguja para bordar	125	Cambiar el tipo de punto	138
Seleccionar la aguja para bordar en la interfaz de usuario	125	Modificar el tupido del bordado	138
Seleccionar el tipo de aguja y grosor de la aguja	126	Revisar el tamaño y la posición del patrón de bordado	139
Ajustar la posición de la aguja arriba/abajo	126	Duplicar patrones de bordado	139
Montar la placa-aguja	126	Eliminar el patrón de bordado	140
Seleccionar la placa-aguja en la interfaz de usuario	127	15.6 Combinar patrones de bordado	140
Alzar el hilo inferior	127	Combinar patrones de bordado	140
13.6 Bastidor	128	Eliminar patrón de bordado individual	140
Vista general de selección del bastidor	128	Duplicar combinación	140
Seleccionar bastidor	128	15.7 Componer texto	141
Entretela de bordado para arrancar	128	Vista general de los alfabetos de bordado	141
Entretela de bordado para recortar	128	Componer texto	142
Utilizar spray adherente	128	Editar texto	142
Utilizar spray de almidón	129	15.8 Modificar los colores del patrón de bordado	143
Utilizar una entretela adhesiva	129	Vista general de cambio de colores	143
Utilizar entretela autoadhesiva	129	Cambiar colores	143
Utilizar una entretela hidrosoluble	129	Modificar la marca del hilo	143
Preparar el bastidor de bordado	129	15.9 Bordar patrones de bordado	144
Montar el bastidor de bordado	130	Vista general del menú para bordar	144
Vista general de las funciones de bordado	131	Añadir puntos de hilvanado	144
Centrar el bastidor de bordado con la aguja	131	Desplazar el bastidor de bordado	144
Desplazar el bastidor de bordado hacia atrás	131	Control de la secuencia del bordado en caso de rotura del hilo	144
Desplazar el módulo para bordar para el modo de costura	132	Cortar los puntos de unión	145
Rejilla on/off (activada/desactivada)	132	Reducir el cambio del color	145
Seleccionar el centro del patrón de bordado	132	Patrón de bordado multicolor on/off	145
Posicionar el bastidor de bordado virtualmente	132	Indicación del color	145
14 Programa de configuración	133	15.10 Bordado a brazo libre	145
14.1 Cambiar los ajustes para el bordado en el programa de configuración	133	15.11 Administrar patrones de bordado	146
15 Bordado creativo	134	Vista general de la administración de patrones de bordado	146
15.1 Vista general de bordado	134	Guardar patrones de bordado en la memoria personal	146

Guardar el patrón de bordado en el stick USB de BERNINA	147	Patrones Quilt	170
Sobrescribir muestras de bordado en la memoria personal	147	Decoraciones/adornos	174
Sobrescribir el patrón de bordado en el stick USB de BERNINA	147	Floral	178
Importar muestra de punto	147	Niños	180
Cargar patrón de bordado de la memoria personal	148	Cenefas y puntilla	183
Cargar el patrón de bordado del stick USB de BERNINA	148	Estaciones del año	185
Eliminar un patrón de bordado de la memoria personal	148	Hobby y deporte	189
Eliminar el patrón de bordado del stick USB de BERNINA	148	Animales	190
16 Bordar	149	Bastidor	191
16.1 Bordar con la tecla «Start/Stop»	149	DesignWorks	193
16.2 Aumentar la velocidad de bordado	149	Índice	195
16.3 Ajustar la tensión del hilo superior	149		
16.4 Bordar con pedal de mando	150		
17 Cuidado y mantenimiento	151		
17.1 Firmware	151		
Comprobar la versión de firmware	151		
Actualización del firmware	151		
Recuperar los datos almacenados	151		
17.2 Máquina	152		
Limpieza del display	152		
Limpieza del arrastre	152		
Limpieza de la lanzadera	153		
Lubricar la lanzadera	153		
Limpiar el recoge-hilos	155		
18 Fallos y anomalías	156		
18.1 Mensajes de error	156		
18.2 Solución de errores	161		
19 Almacenamiento y eliminación	164		
19.1 Almacenamiento de la máquina	164		
19.2 Desecho de la máquina	164		
20 Datos técnicos	165		
21 Vista general de las muestras	166		
21.1 Vista general de las muestras de punto	166		
Puntos útiles	166		
Ojales	166		
Puntos decorativos	166		
Puntos Quilt	169		
21.2 Vista general de los patrones de bordado	170		
Editar un patrón de bordado	170		



- La máquina tiene un aislamiento doble (excepto EE. UU., Canadá y Japón). Utilizar únicamente piezas de recambio originales. Observar la indicación sobre el mantenimiento de productos con aislamiento doble.
- Para lubricar la máquina emplear exclusivamente aceite recomendado por BERNINA.

Dispositivos de protección

- Durante el funcionamiento de la máquina deberán estar colocados todos los elementos de protección y todas las tapas deberán estar cerradas.

Uso correcto

- El uso, el mantenimiento y la limpieza de la máquina pueden ser realizados por niños a partir de 8 años y por personas cuyas capacidades físicas, sensoriales o mentales estén limitadas o que carezcan de la experiencia y el conocimiento suficientes.
- Estas personas deberán ser vigiladas durante el trabajo o deberán haber sido instruidas en el manejo seguro de la máquina y conocer los peligros que entraña.
- No se permite que los niños jueguen con la máquina.
- Es necesaria una mayor precaución cuando los niños utilicen la máquina o esta se emplee cerca de ellos.
- Emplear la máquina exclusivamente el cable de red suministrado.
- El cable de red para EE. UU. y Canadá (conector de red NEMA 1-15) solo debe emplearse para una tensión de red de máximo 150 V a tierra.
- Usar la máquina solamente con el pedal de mando del modelo LV-1 suministrado.
- No introducir ningún objeto por las aberturas de la máquina.
- No colocar objetos sobre el pedal.

- Durante la costura conducir siempre el tejido con delicadeza. Al tirar del tejido o empujarlo podría romperse la aguja.
- No acercar los dedos a las piezas móviles.
- Es precisa la máxima precaución en la zona de la aguja.
- Para realizar cualquier tarea en la zona de la aguja como, por ejemplo, enhebrar o cambiar la aguja, enhebrar la lanzadera o cambiar el prensatelas, desconectar la máquina.
- Para desconectar la máquina poner el interruptor principal en «0».
- Para retirar cubiertas protectoras, engrasar la máquina con aceite o realizar cualquier otra tarea de limpieza y mantenimiento descrita en este manual de instrucciones, desconectar la máquina y extraer el enchufe de la red eléctrica.
- Extraer el enchufe de la red tirando siempre del conector. No tirar del cable.

Marca de seguridad en la máquina

Símbolo	Significado
	<p>Atención, piezas móviles.</p> <p>Para reducir el riesgo de lesiones, desconectar la máquina antes de realizar trabajos de mantenimiento.</p>

Indicaciones importantes

Disponibilidad de las instrucciones



El manual de instrucciones es una parte integrante de la máquina.

- Guardar el manual de instrucciones en un lugar adecuado cerca de la máquina y conservarlo para posibles consultas.
- Si la máquina se cede a terceros, adjuntar el manual de instrucciones de la máquina.
- La versión más reciente del manual de instrucciones se encuentra disponible para descargar en www.bernina.com.

Utilización conforme a su destino

Su máquina BERNINA ha sido diseñada y construida para el uso doméstico privado. Sirve para coser tejidos y otros materiales tal y como se describe en el presente manual de instrucciones. Cualquier otro uso se considera como no conforme al uso previsto. BERNINA no asume ninguna responsabilidad por daños/ consecuencias a causa de uso indebido.

Equipamiento y volumen de suministro

En este manual se utilizan imágenes a modo de ejemplo. Las máquinas y los accesorios que se muestran en las imágenes no se corresponden necesariamente con el volumen de suministro real de su máquina. El accesorio suministrado puede diferir en función del país de entrega. Los accesorios mencionados o mostrados que no estén incluidos en el volumen de suministro pueden adquirirse como accesorios especiales a través de un distribuidor BERNINA. Puede encontrar otros accesorios en www.bernina.com.

Por motivos técnicos y con el fin de mejorar el producto, pueden efectuarse modificaciones en el equipamiento de la máquina o en el volumen de suministro en cualquier momento y sin previo aviso.

Mantenimiento de productos de aislamiento doble

Un producto de aislamiento doble tiene dos unidades de aislamiento en vez de una toma de tierra. En un producto de aislamiento doble no hay toma de tierra, y tampoco debe instalarse una. El mantenimiento de un producto de aislamiento doble requiere la máxima precaución y un gran conocimiento del sistema. Por esta razón, el mantenimiento solo debe ser realizado por personal cualificado. Para el servicio y reparación se deben utilizar únicamente piezas de recambio originales. Un producto de aislamiento doble está marcado de la siguiente manera: «Doble aislamiento» o «Aislamiento doble».



El símbolo también puede identificar a un producto de este tipo.

Protección del medioambiente

BERNINA International SA se compromete con la protección del medioambiente. Nos esforzamos por mejorar el rendimiento medioambiental de nuestros productos mediante la mejora continua de su diseño y tecnología de producción.



La máquina está marcada con el símbolo del contenedor tachado. Esto quiere decir que la máquina no se debe desechar junto con la basura doméstica cuando ya no se necesite. Una eliminación inadecuada puede provocar que sustancias peligrosas alcancen las aguas subterráneas y, por lo tanto, entren en nuestra cadena alimentaria, perjudicando nuestra salud.

La máquina debe devolverse sin coste adicional a un punto cercano de recogida de aparatos eléctricos o para la reutilización de la máquina. Se puede obtener información sobre los puntos de recogida en el ayuntamiento de la ciudad. Al comprar una nueva máquina, el distribuidor está obligado a retirar de forma gratuita la antigua y deshacerse de ella adecuadamente.

Si la máquina contiene datos personales, el propietario es el responsable de borrarlos antes de devolverla.

Explicación de los símbolos

 PELIGRO

Indica un peligro con un alto riesgo que puede provocar lesiones graves o incluso la muerte si no se evita.

 ADVERTENCIA

Indica un peligro con riesgo medio que puede provocar lesiones graves si no se evita.

 CUIDADO

Indica un peligro con un bajo riesgo, que puede causar lesiones leves o moderadas si no se evita.

ATENCIÓN

Indica un peligro que puede ocasionar daños materiales si no se evita.



Consejos de **las expertas Quilt** de BERNINA se encuentran al lado de este símbolo.

1 My BERNINA

1.1 Introducción

Su BERNINA 570 QE le permite coser, bordar y realizar quilting. Con esta máquina puede coser tanto tejidos finos de seda o satén como también lino grueso, vellón y telas de tejano/vaquero sin dificultad. Tiene a su disposición numerosos puntos útiles, puntos decorativos, ojales y motivos para bordar.

Además de este manual de instrucciones, la máquina cuenta con los siguientes programas de ayuda que le guiarán durante el uso de BERNINA 570 QE, ofreciéndole asistencia e información detallada.

El **tutorial** ofrece información y explicaciones sobre diferentes temas de la costura y el bordado y sobre los diferentes puntos.

El **consejero de costura** proporciona información y ayuda a tomar decisiones respecto a los proyectos de costura. Después de introducir el tipo de tejido y el proyecto de costura deseado aparecen, por ejemplo, recomendaciones sobre la aguja apropiada y el prensatelas adecuado.

El **programa de ayuda** ofrece información en la interfaz de usuario sobre los patrones de punto individuales, funciones y aplicaciones.

Información adicional



Además de este manual de instrucciones, su BERNINA 570 QE también incluye otros productos informativos adicionales.

En nuestro sitio web <https://www.bernina.com> encontrará la versión actualizada de su manual de instrucciones e información adicional sobre la máquina y los accesorios.

1.2 Control de calidad BERNINA

Todas las máquinas BERNINA se montan con el máximo cuidado y se someten a una exhaustiva prueba funcional. El cuenta-puntos integrado indica, por tanto, que ya se han cosido puntos en la máquina, que han sido efectuados exclusivamente con fines de prueba y de control de calidad. La limpieza en profundidad realizada a continuación no excluye que puedan encontrarse aún algunos restos de hilo en la máquina.

1.3 Bienvenido al universo de BERNINA

Made to create, este es el lema de BERNINA. No solo le ayudamos con nuestras máquinas a realizar sus proyectos. Con los servicios que le detallamos a continuación, le ofrecemos muchas sugerencias e instrucciones para sus futuros proyectos y la posibilidad de intercambiar opiniones con otros apasionados del mundo de la costura, del punto Quilt y del bordado. ¡Esperamos que disfrute!

BERNINA YouTube Channel



En YouTube ofrecemos una gran variedad de vídeos instructivos y consejos sobre las funciones más importantes de nuestras máquinas. También ofrecemos explicaciones detalladas sobre muchos prensatelas. Todo para que sus proyectos sean un auténtico éxito.

<https://www.youtube.com/BerninaInternational>

Disponible en inglés y alemán.

inspiration: la revista de costura en la tienda online



¿Busca ideas, patrones de corte e instrucciones para realizar proyectos de costura sorprendentes? Entonces, la revista «inspiration» de BERNINA le apasionará. La revista «inspiration» le ofrece cuatro veces al año ideas de costura y bordado extraordinarias. Desde tendencias de moda de temporada, accesorios y consejos prácticos hasta elementos de decoración originales para su casa o bonitas ideas de costura para niños.

La revista está disponible en inglés, alemán, neerlandés y francés.

En nuestra tienda online puede adquirir la revista «inspiration» en formato de revista electrónica o en versión impresa, en números individuales o como suscripción. Además, podrá descubrir muchos patrones de corte disponibles para su descarga. Visítenos en <https://www.bernina.com/inspiration>

Blog de BERNINA



Instrucciones detalladas, patrones de corte gratuitos y plantillas de bordado, así como un gran número de ideas novedosas: disponibles cada semana en el blog de BERNINA. Nuestras expertas y expertos ofrecen consejos muy útiles e instrucciones paso a paso para lograr el resultado deseado. Además, en la comunidad puede cargar sus propios proyectos e intercambiar opiniones con otros apasionados del mundo de la costura, el quilting y el bordado.

<https://www.bernina.com/blog>

Disponible en inglés, alemán, neerlandés y francés.

BERNINA Social Media



Síganos en las redes sociales y conozca los eventos, proyectos y trucos y consejos sobre la costura, el punto Quilt y el bordado. Le mantendremos informado a la última y será un placer para nosotros mostrarle los elementos destacados del universo de BERNINA.

<https://www.bernina.com/social-media>



1.4 Vista general de la máquina

Vista general delantera de los elementos de manejo



- 1 «Costura hacia atrás»
- 2 «Corta-hilos»
- 3 «Prensateles arriba/abajo»
- 4 «Start/Stop»
- 5 «Fin de la muestra»

- 6 «Posición de la aguja arriba/abajo»
- 7 «Botón multifuncional arriba»
- 8 «Botón multifuncional abajo»
- 9 «Posición de la aguja izquierda/derecha»

Vista general de la parte delantera



- | | | | |
|---|--|----|---|
| 1 | Conexión del módulo para bordar | 8 | Regulación de la velocidad |
| 2 | Tapa de la lanzadera | 9 | Protección del tira-hilo |
| 3 | Conexión para accesorio (accesorio especial) | 10 | Tira-hilo |
| 4 | Prensateclas | 11 | Corta-hilos |
| 5 | Enhebra-agujas | 12 | Tornillo de fijación |
| 6 | Luz de costura | 13 | Conexión de la mesa móvil |
| 7 | Corta-hilos | 14 | Conexión para el alza-prensateclas de rodilla |

Vista general lateral



- 1 Conexión para pedal de mando
- 2 Transportador arriba/abajo
- 3 Conexión de servicio
- 4 Conexión USB
- 5 Portabobinas
- 6 Devanador

- 7 Portabobinas plegable
- 8 Rejilla de ventilación
- 9 Rueda manual
- 10 Interruptor principal
- 11 Conexión para el cable de la red eléctrica
- 12 Soporte magnético para lápiz táctil

Vista general posterior



- | | | | |
|---|----------------------------------|----|--------------------------------------|
| 1 | Rejilla de ventilación | 9 | Devanador |
| 2 | Conexión de la mesa de extensión | 10 | Pretensador del devanador de canilla |
| 3 | Conexión para el aro de zurcir | 11 | Tira-hilo |
| 4 | Transporte dual de BERNINA | 12 | Guía del hilo |
| 5 | Asa de transporte | 13 | Corta-hilos |
| 6 | Portabobinas | 14 | Conexión BSR |
| 7 | Ojete guía-hilo | 15 | Transportador |
| 8 | Portabobinas plegable | 16 | Placa-aguja |

1.5 Accesorios suministrados

Vista general de los accesorios de la máquina

Figura	Nombre	Aplicación
	Cubierta antipolvo	Para proteger la máquina contra el polvo y la suciedad.
	Caja de accesorios BERNINA	Para guardar los accesorios suministrados y los accesorios especiales.
	Palanca del alza-prensateclas de rodilla/sistema de manos libres	Para elevar y bajar el prensateclas.
	Base móvil	Para ampliar la superficie de costura.
	Regla de borde para la mesa móvil	Ayuda para el respunteado ancho de bordes.
	Arandela guía-hilo	Para un desenrollado homogéneo del hilo desde la bobina.
	Canilla para lanzadera B9 4 unidades	Para el devanado del hilo inferior.
	Base esponjosa 2 unidades	La base esponjosa evita que el hilo resbale, se enganche o se rompa en el portabobinas.
	Perno de entrada	Para un manejo preciso de la pantalla táctil.

Figura	Nombre	Aplicación
	Corta-ojales	Para separar costuras y abrir ojales.
	Nivelación de altura	Para evitar una posición inclinada de la suela del prensatelas al desplazarse por costuras gruesas.
	Surtido de agujas	Para todas las aplicaciones habituales.
	Destornillador, rojo (ranura)	Para aflojar y apretar tornillos de ranura.
	Pincel/coloca-agujas	Para limpiar el arrastre y la zona de la lanzadera.
	Aceite de la máquina de coser	Para lubricar la máquina.
	Cable de la red eléctrica	Para conectar la máquina con la red eléctrica.
	Pedal de mando	Para poner en marcha y detener la máquina. Para regular la velocidad de costura.

Vista general de los prensatelas

Prensatelas estándar adjuntos











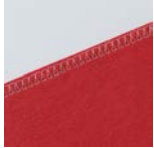

Figura	Número	Nombre	Aplicación	Ejemplo
	#1C	Prensatelas para punto de retroceso	Para el cosido de diferentes puntos útiles y decorativos. Para la costura hacia delante y hacia atrás.	

Figura	Número	Nombre	Aplicación	Ejemplo
	#1D	Prensatelas para punto de retroceso	Para el cosido de diferentes puntos útiles y decorativos con transporte superior. Para la costura hacia delante y hacia atrás.	
	#2A	Prensatelas Overlock	Para sobrehilar bordes en material elástico.	
	#3A	Prensatelas para ojal con guía de carro	Para coser ojales de forma automática.	
	#4D	Prensatelas para cremallera	Para el cosido de cremalleras con transporte superior.	
	#20C	Prensatelas abierto para bordar	Para el cosido de aplicaciones y muestras decorativas.	
	#97D	Prensatelas para patchwork	Para patchwork y otros trabajos de precisión cuando se trabaja con transporte dual de BERNINA.	

Caja de accesorios



- | | | | |
|---|---------------------|---|---|
| 1 | Cajón | 5 | Base esponjosa |
| 2 | Prensateles | 6 | Prensateles para ojal con guía de carro |
| 3 | Soporte de bobinas | 7 | Surtido de agujas |
| 4 | Arandelas guía-hilo | 8 | Soporte para prensateles de 5,5 mm y 9,0 mm |

1.6 Vista general de la interfaz de usuario

Vista general de las funciones/indicaciones

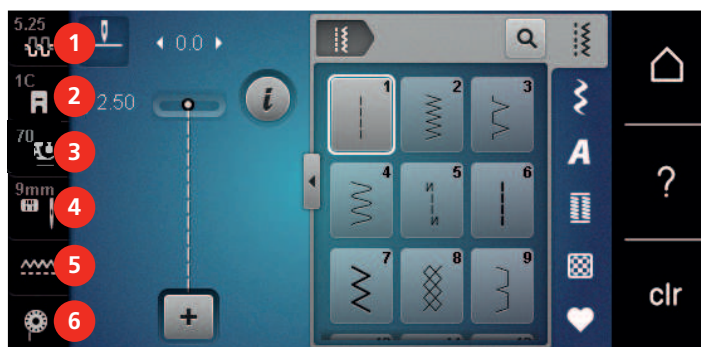

- | | | | |
|---|--|---|-------------------------------------|
| 1 | «Tensión del hilo superior» | 4 | «Selección de la placa-aguja/aguja» |
| 2 | «Indicación/selección del pie prensateles» | 5 | «Indicación del transportador» |
| 3 | «Presión del prensateles» | 6 | «Hilo inferior» |

Vista general de los ajustes del sistema

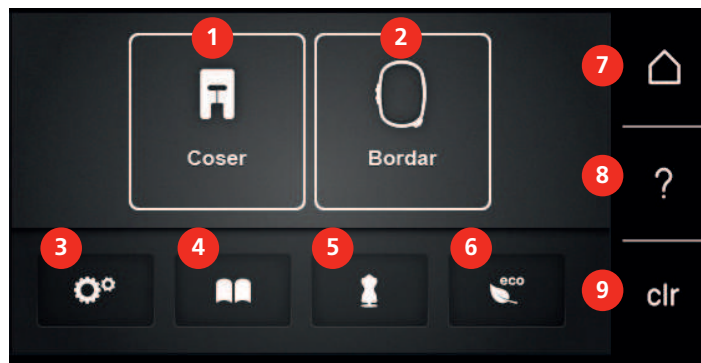

- | | | | |
|---|-----------------------------|---|------------------|
| 1 | «Modo de costura» | 6 | «Modo eco» |
| 2 | «Modo de bordado» | 7 | «Home» |
| 3 | «Programa de configuración» | 8 | «Ayuda» |
| 4 | «Tutorial» | 9 | «Borrar ajustes» |
| 5 | «Consejero de costura» | | |

Vista general del menú de selección de costura

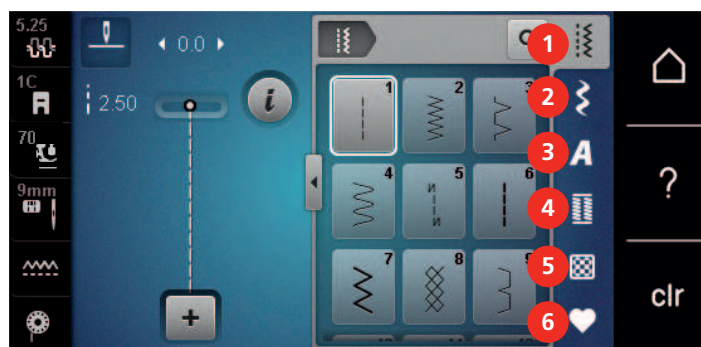

- | | | | |
|---|----------------------|---|--------------------|
| 1 | «Puntos útiles» | 4 | «Ojales» |
| 2 | «Puntos decorativos» | 5 | «Puntos Quilt» |
| 3 | «Alfabetos» | 6 | «Memoria personal» |

Manejo del software

La pantalla sensible al tacto se maneja con el dedo o con el puntero.

Tocar: Tocar brevemente un elemento.

Arrastrar: Tocar un elemento y realizar un movimiento rápido de arrastre sobre la pantalla.

Arrastrar: Tocar la pantalla y mover despacio en una dirección, p. ej. para desplazar una lista hacia arriba o hacia abajo.

Navegación













Figura	Nombre	Aplicación
	«Home»	Para alternar entre la «pantalla Home» y la «pantalla de costura».

Figura	Nombre	Aplicación
	Ruta de navegación	Mostrar un nivel de menú anterior.
	«Cerrar»	Cerrar la ventana.
	Más	Mostrar más funciones o informaciones.
	Continuar	Pasar a la siguiente página de una vista.
	Deshacer	Pasar a la página previa de una vista.

Activar/desactivar funciones

Figura	Elemento	Estado
	Interruptor	La función está activada.
		La función está desactivada.
	Casilla	La función está desactivada.
		La función está activada.

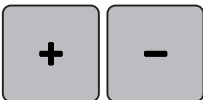
Adaptar valores

Figura	Nombre	Aplicación
	Control deslizante	Ajustar el valor con el control deslizante. Restablecer el valor básico con un toque sobre el punto pequeño.
	Casillas «Más»/ «Menos»	Elevar el valor con «Más», reducir con «Menos».
	Marco amarillo	Indicación de que el valor ajustado difiere del valor estándar. Restablecer el valor básico con un toque.

Introducción de texto y números

Para la introducción de números o de texto se muestra el teclado correspondiente.



Figura	Nombre	Aplicación
	Campo de introducción	Indicación del dato introducido. Con un toque se borran todos los signos introducidos.
	«Borrar»	Borrar el último signo.
	«Minúsculas»	Mostrar las letras disponibles en minúsculas.
	«Mayúsculas»	Mostrar las letras disponibles en mayúsculas.
	«Números y signos matemáticos»	Mostrar los números y signos matemáticos disponibles.
	«Caracteres especiales»	Mostrar los caracteres especiales disponibles.
	«Confirmar»	Confirmar la entrada y salir del submenú.
	«Cancelar»	Cancelar la entrada y cerrar la ventana.

1.7 Aguja, hilo, tejido

Con el tiempo, las agujas se desgastan. Por esta razón, es necesario reemplazar las agujas con regularidad. Para conseguir un punto perfecto se requiere una punta perfecta. Por lo general, cuanto más fino es el tejido, más fina debe ser la aguja. Las agujas representadas corresponden al accesorio estándar o accesorio especial (dependiendo de la máquina).

- Grosos de aguja 70, 75: para tejidos finos.
- Grosos de aguja 80, 90: para tejidos medianos.
- Grosos de aguja 100, 110 y 120: para tejidos pesados.

Vista general de agujas

Figura	Nombre de la aguja	Descripción de la aguja	Aplicación
	Aguja universal 130/705 H 60/8 – 120/19	Con punta ligeramente redondeada.	Para materiales tejidos (ligeros, medios, pesados), prendas de punto, cuero, plástico, vaquero/tejano. Para materiales naturales y sintéticos. Para trabajos de costura generales, cosido de botones y ojales, cremalleras, dobladillos y pespuntos, costura decorativa, bordado, patchwork, quilting.
	Aguja Stretch 130/705 H-S 75/11 – 90/14	Con punta redonda mediana.	Para prendas de punto (jersey, tricot, tejidos de punto, tejidos elásticos). Para trabajos de costura generales, cosido de botones y ojales, cremalleras, dobladillos y pespuntos, costura decorativa, bordado.
	Aguja para jersey/ bordar 130/705 H SUK 80/12	Con punta redonda mediana.	Para materiales tejidos (ligeros, medios, pesados), prendas de punto, plástico. Para trabajos de costura generales, cosido de botones y ojales, cremalleras, dobladillos y pespuntos, costura decorativa, bordado.
	Aguja para tejanos 130/705 H-J 80/12 – 110/18	Con punta aguda y fina.	Para materiales tejidos (ligeros, medios, pesados), cuero, vaquero/tejano. Para trabajos de costura generales, cosido de botones y ojales, cremalleras, dobladillos y pespuntos, costura decorativa, bordado, patchwork.
	Aguja para cuero Aguja para cuero 90/14, 100/16	Con punta de corte (LR = punta para cuero).	Para cuero, cuero artificial o materiales similares. Para cremalleras, dobladillos y pespuntos, materiales de difícil deslizamiento.









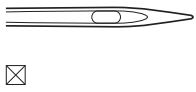
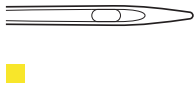
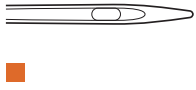
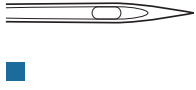
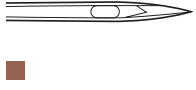

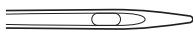

Figura	Nombre de la aguja	Descripción de la aguja	Aplicación
	Aguja para Microtex 130/705 H-M 60/8 – 110/18	Con punta especialmente aguda y fina.	<p>Materiales tejidos (ligeros, medios, pesados), plástico, materiales que deslizan mal. Para seda, tejido de microfibra, láminas, materiales revestidos y que deslizan mal.</p> <p>Para trabajos de costura generales, cosido de botones y ojales, cremalleras, dobladillos y pespuntos, costura decorativa. Para obtener puntos especialmente rectos durante el pespunteado de cantos.</p>
	Aguja para punto Quilt 130/705 H-Q 75/11 – 90/14	Con punta especialmente fina y ligeramente redondeada.	<p>Para materiales tejidos (ligeros, medios, pesados).</p> <p>Para costura decorativa, patchwork, quilting. Para trabajos de pespunte e hilvanado como p. ej. quilting y patchwork.</p>
	Aguja para bordar 130/705 H-E 75/11 – 90/14	Con punta redonda pequeña, ojo de aguja ancho y ranura de aguja ancha.	<p>Para materiales tejidos (ligeros, medios, pesados), prendas de punto. Para hilos medianos e hilos de lana.</p> <p>Para trabajos de costura generales, cosido de botones y ojales, cremalleras, dobladillos y pespuntos, costura decorativa, bordado.</p>
	Aguja para materiales delicados 130/705 H SES 70/10 – 90/14	Con punta redonda pequeña.	<p>Para materiales delicados y sensibles como p. ej. terciopelo.</p> <p>Para trabajos de costura generales, cosido de botones y ojales, cremalleras, dobladillos y pespuntos, costura decorativa, bordado, patchwork, quilting.</p>
	Aguja para metafilo 130/705 H METAFIL 80/12	Con punta redonda mediana y ojo de aguja de 2 mm	<p>Para materiales tejidos (ligeros, medios, pesados), prendas de punto. Para trabajar hilos especiales y de adorno, especialmente para hilos metálicos.</p> <p>Pour proyectos de costura con hilos metálicos. Para dobladillos y pespuntos, costura decorativa y bordar.</p>

Figura	Nombre de la aguja	Descripción de la aguja	Aplicación
	Aguja para hilo decorativo 130/705 H-N 80/12 – 100/16	Con punta redonda mediana y ojo de aguja de 2 mm.	Para materiales tejidos (ligeros, medios, pesados). Para dobladillos y pespunte, costura decorativa y bordar. Para trabajos de pespunte e hilvanado con varios hilos de costura y también para repaso de bordado.
	Aguja para fieltro PUNCH	Con púas pequeñas.	Para materiales tejidos (ligeros, medios, pesados), vaquero/tejano. Para el afieltrado de diversos hilos en tejidos de base.
	Aguja vainica 130/705 H WING 100/16, 120/20	Con hoja de aguja con extensión tipo ala.	Para materiales tejidos (ligeros, medios, pesados). Para efectos especiales en el bordado vainica.
	Aguja gemela universal 130/705 H ZWI 70-100	Separación de las agujas: 1,0/1,6/2,0/2,5/3,0/4,0/6,0/8,0	Para dobladillos a vista en tejidos elásticos, pestañas, costura decorativa.
	Aguja gemela Stretch 130/705 H-S ZWI 75	Separación de las agujas: 2,5/4,0	Para dobladillos a vista en tejidos elásticos, pestañas, costura decorativa.
	Aguja gemela vainica 130/705 H ZWIHO 100	Separación de las agujas: 2,5	Para efectos especiales en el bordado vainica.
	Aguja trilliza universal 130/705 H DRI 80	Separación de las agujas: 3,0	Para dobladillos a vista en tejidos elásticos, costura decorativa.

Ejemplo de especificación de la aguja

El sistema de agujas 130/705 habitual para máquinas de coser domésticas está explicado en la siguiente gráfica de una aguja jersey/stretch de ejemplo.

	<p>130/705 H-S/70</p> <p>130 = Largo del vástago (1)</p> <p>705 = Émbolo plano (2)</p> <p>H = Moldura cóncava (3)</p> <p>S = Forma de punta (aquí punta redonda mediana) (4)</p> <p>70 = Grosor de la aguja 0,7 mm (5)</p>
---	--

Selección del hilo

La calidad de la aguja, del hilo y del tejido son definitivamente responsables para obtener un resultado perfecto.

Le recomendamos que compre hilos de alta calidad para obtener buenos resultados de costura.

- Los hilos de algodón tienen las ventajas de las fibras naturales y, por esta razón, son especialmente idóneos para coser tejidos de algodón.
- Los hilos de algodón mercerizados tienen un brillo fino y no cambian sus características después del lavado.
- Los hilos de poliéster se distinguen por su alta resistencia a la rotura y son especialmente sólidos a la luz.
- Los hilos de poliéster son más elásticos que los hilos de algodón y se recomienda utilizarlos allí donde se necesita una costura fuerte y elástica.
- Los hilos de rayón/viscosa tienen las ventajas de ser una fibra natural y destacan por su brillo.
- Los hilos de rayón/viscosa son adecuados especialmente para puntos decorativos y les dan un efecto mucho más bonito.

Relación aguja-hilo

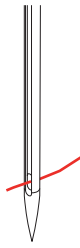
	<p>La relación aguja-hilo es correcta si durante la costura desliza el hilo exactamente por la ranura larga de la aguja y del ojete. El hilo puede coserse óptimamente.</p>
	<p>El hilo puede romperse o pueden salir puntos defectuosos si el hilo tiene demasiado juego en la ranura de la aguja y del ojete.</p>

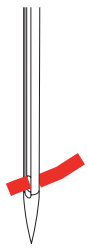
	<p>El hilo puede romperse o engancharse si el hilo frota los cantos de la ranura larga y no desliza óptimamente por el ojete de la aguja.</p>
---	---



2 Preparación para la costura

2.1 Antes de la primera utilización de la máquina



Antes de la primera utilización de la máquina o después de un periodo prolongado de detención, BERNINA recomienda engrasar la lanzadera. (Véase la página 151)

El engrasado de la lanzadera previene la aparición de ruidos indeseados en la zona de la lanzadera.

2.2 Caja de accesorios

Extraer la caja de accesorios de la máquina y montar

La caja de accesorios se fija a la máquina con cuatro imanes. Para el montaje, el cajón debe estar integrado en la caja de accesorios.

- > Plegar hacia arriba el asa de transporte y sujetar.
- > Inclinarse la caja de accesorios superior ligeramente hacia delante y sacar.



- > Cerrar las puertas de la caja de accesorios.
- > Fijar la caja de accesorios, con el dorso hacia la máquina, en la máquina.

Guardar el accesorio



- > Colocar los soportes (1) de las canillas, pedales y agujas.
- > Conservar las pequeñas piezas como, p. ej., aceiteras, etc., en el cajón (2).

ATENCIÓN

Superficies del sensor de la canilla arañadas

Funcionamiento defectuoso del control del hilo inferior. Si las superficies del sensor de las canillas están arañadas o sucias, el control del hilo inferior deja de detectar el nivel de hilo bajo.

- > Insertar las canillas siempre con la superficie plateada del sensor hacia la derecha en el soporte para canillas.
- > Colocar las canillas en el compartimento (3) de la caja de accesorios de manera que las superficies del sensor plateadas de las canillas se encuentren en la parte derecha.
- > Pulsar ligeramente la tecla de muelle hacia abajo para sacar la canilla.
- > Insertar la arandela guía-hilo pequeña y mediana en el perno (4).
- > La base esponjosa se guarda en el compartimento (5).
- > Guardar el Prensatelas para ojal con guía de carro #3A en el compartimento (6).
- > Guardar el surtido de agujas adjunto en el compartimento especial (7).
- > Guardar los prensatelas en los soportes (1) (5,5 mm o 9,0 mm).

2.3 Conexión y puesta en marcha

Conexión del pedal de mando

El cable del pedal de mando está enrollado en la parte inferior.

- > Desenrollar la longitud de cable deseada para el pedal de mando y fijar en los soportes para cable del pedal de mando.



- > Insertar la clavija del cable en la conexión para el pedal de mando de la máquina.



- > Colocar el pedal de mando debajo de la mesa.
- > Si el cable es demasiado largo, enrollar el exceso de cable y fijar en los soportes para cable del pedal de mando.

Conexión de la máquina

Para garantizar un funcionamiento seguro de la máquina se deberá emplear exclusivamente el cable de red suministrado. El cable de red suministrado está diseñado para el margen de tensión válido en el país de empleo. Si se emplea la máquina en un país distinto al país de origen, será necesario adquirir el cable de red adecuado en un distribuidor BERNINA.

El cable de red para EE. UU. y Canadá tiene un enchufe de red polarizado (un contacto es más ancho que el otro). Para reducir el riesgo de descarga eléctrica solo es posible introducir el enchufe en la toma de corriente de una determinada forma. Si no encaja en la toma de corriente, girar el enchufe e insertar. Si tampoco encaja girado, un electricista deberá instalar una toma de corriente adecuada. El enchufe no debe ser modificado de ninguna manera.

- > Insertar la clavija de conexión del cable de red en la conexión para el cable de red de la máquina.



- > Insertar el enchufe del cable de la red en la toma de corriente.

Montar la palanca del alza-prensatejas de rodilla



La posición lateral del alza-prensatejas de rodilla puede ser adaptada por la tienda especializada de BERNINA si fuera necesario.

- > Insertar el alza-prensatejas de rodilla en la parte delantera de la máquina.
- > Ajustar la altura del asiento de manera que el alza-prensatejas de rodilla pueda ser manejado con la rodilla.



Sujetar el perno de entrada

- > Sujetar el perno de entrada en el soporte magnético.



Conectar la máquina

- > Poner el interruptor principal en «I».



2.4 Pedal de mando

Regular la velocidad con el pedal de mando

Con el pedal de mando se puede adaptar la velocidad de costura de forma continua.

- > Apretar ligeramente el pedal de mando para poner en marcha la máquina.
- > Para aumentar la velocidad de costura, ejercer más presión sobre el pedal de mando.

- > Soltar el pedal de mando para parar la máquina.



Activación/desactivación de función adicional

Es posible programar el pedal con una segunda función que se active y desactive con una presión del talón. En el momento del suministro la presión del talón está programada con la función «Elevar/bajar la aguja».

- > Para elevar o bajar la aguja, presionar hacia abajo el pedal de mando con el talón del pie.



Para la presión del talón es posible programar también otra función. (Véase la página 51)

2.5 Portabobinas

Portabobinas plegable

Levantar el portabobinas plegable



Se recomienda utilizar el portabobinas plegable cuando se empleen hilos metálicos u otros hilos especiales.

El portabobinas plegable es indispensable para la costura con varios hilos y también puede utilizarse para devanar durante la costura.

- > Para levantar el portabobinas, presionarlo y soltar.



2.6 Arrastre

Ajustar el arrastre

- > Para bajar el transportador presionar la tecla «Transportador arriba/abajo».



- > Para elevar el transportador presionar de nuevo la tecla «Transportador arriba/abajo».

2.7 Mesa móvil

Utilizar la mesa móvil

Colocada en el brazo libre, la mesa de extensión permite una ampliación del área de costura ya existente.

- > Subir la aguja.
- > Subir el prensatelas.
- > Apagar la máquina.
- > Empujar la mesa de extensión de izquierda a derecha por encima del brazo libre hasta que encastre.



- > Para retirar la mesa móvil, presione el botón de la mesa hacia abajo y tire de la mesa móvil por el brazo libre hacia la izquierda.



Emplear el tope de borde

El tope de borde para la mesa de extensión facilita la costura de bordes y dobladillos de un ancho homogéneo.

Condiciones:

- La mesa de extensión está montada.
- > Para colocar el tope de borde, pulsar la tecla de desbloqueo y enganchar el tope de borde a la mesa de extensión de delante hacia atrás.



- > Para determinar el ancho del borde, pulsar la tecla de desbloqueo y desplazar el tope de borde hacia la derecha o hacia la izquierda.
- > Para retirar el tope de borde, pulsar la tecla de desbloqueo y extraer el tope de borde hacia delante.



> Para ver todos los prensatelas apropiados para la muestra de punto seleccionada, tocar «Prensatelas opcionales».



- > Seleccionar el prensatelas montado.
 - Si el prensatelas seleccionado es el adecuado, ya se puede empezar a coser.
 - Si el prensatelas seleccionado no es adecuado para la muestra de punto seleccionada, es posible seleccionarlo pero automáticamente se impide el arranque de la máquina. En este caso, se muestra un mensaje de error. En caso de escoger el prensatelas erróneo, en la visualización previa de la puntada esta se muestra en rojo.

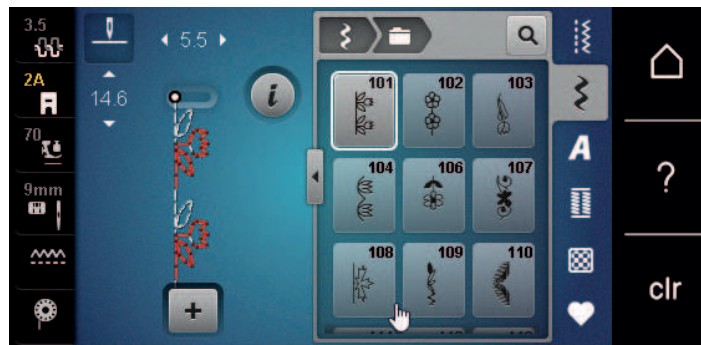

Regular la presión del prensatelas



La función de la presión del prensatelas es ajustar de forma óptima la presión del prensatelas sobre la tela al grosor de la tela. En tejidos gruesos, es recomendable reducir la presión del prensatelas. Esto tiene la ventaja de que la tela se se desliza mejor. Cuando la presión del prensatelas está ajustada por debajo de 0, el prensatelas incluso se eleva para dar más espacio al tejido grueso. En tejidos finos, es aconsejable aumentar la presión del prensatelas. Esto tiene la ventaja de que el tejido no se puede desplazar fácilmente por debajo del prensatelas.



- > Tocar la casilla «Presión del prensatelas».
- > Ajustar la presión del prensatelas.

2.9 Ajustar el arrastre



- > Tocar la casilla «Indicación del transportador».
- > Levantar o bajar el arrastre según la animación.

2.10 Aguja y placa-aguja

Cambio de la aguja

- > Apagar la máquina.
- > Retirar el prensatelas.

- > Soltar manualmente el tornillo de fijación de la aguja.



- > Tirar de la aguja hacia abajo.
- > Sujetar la aguja nueva con la parte plana mirando hacia atrás.
- > Introducir la aguja hasta el tope.
- > Apretar el tornillo de fijación con la mano.

Seleccionar la aguja en la interfaz de usuario

Después de cambiar la aguja se puede comprobar si la aguja se puede utilizar con la placa-aguja seleccionada.



- > Tocar la casilla «Selección de la placa-aguja/aguja».
- > Seleccionar la aguja montada.



- Si la aguja seleccionada es adecuada para el prensatelas seleccionado, es posible empezar a coser. Si la aguja seleccionada no es adecuada para el prensatelas seleccionado, al iniciar la máquina se muestra un mensaje de error y la máquina no arranca.

Seleccionar el tipo de aguja y grosor de la aguja

Recordatorio práctico: para evitar la pérdida de información, en la máquina se pueden grabar también el tipo y el grosor de la aguja. De esta manera, se pueden consultar en todo momento el tipo y grosor de la aguja guardados.



- > Tocar la casilla «Selección de la placa-aguja/aguja».



- > Tocar la casilla «Selección de la aguja».



- > Seleccionar el tipo de aguja (1) de la aguja montada.
- > Seleccionar el grosor de aguja (2) de la aguja montada.

Ajustar la posición de la aguja arriba/abajo



- > Para bajar la aguja pulsar la tecla «Posición de la aguja arriba/abajo».
- > Para elevar la aguja pulsar de nuevo la tecla «Posición de la aguja arriba/abajo».

Ajustar la posición de la aguja izquierda/derecha

En total hay 11 posiciones de la aguja. La posición de la aguja está indicada en el display con el número de posición.

- > Para ajustar la posición de la aguja hacia la izquierda pulsar la tecla «Posición de la aguja izquierda» (1).
- > Para ajustar la posición de la aguja hacia la derecha pulsar la tecla «Posición de la aguja derecha» (2).



Regular stop-aguja arriba/abajo (permanente)



- > Para regular la posición de stop-aguja permanentemente tocar «Parada de aguja arriba/abajo».
 - La máquina de coser se detiene con la aguja en la posición inferior cuando se suelta el pedal o se pulsa la tecla «Start/Stop».
- > Tocar nuevamente «Parada de aguja arriba/abajo».
 - La máquina de coser se detiene con la aguja en la posición superior cuando se suelta el pedal o se pulsa la tecla «Start/Stop».

Cambiar la placa-aguja

Las placas-aguja tienen marcas verticales, horizontales y diagonales en milímetros (mm) y pulgadas (inch). Las marcas sirven de ayuda en la costura o para respuntar con exactitud.

Condiciones:

- El transportador está bajado.
- La máquina está apagada.
- Se han retirado la aguja y el prensatelas.



- > Apretar la placa-aguja detrás por la parte derecha hacia abajo hasta que se desnivele.



- > Sacar la placa-aguja.
- > Colocar las aberturas de la placa-aguja nueva por encima de los pernos guía correspondientes y apretar hacia abajo hasta que encastre.

Seleccionar la placa-aguja en la interfaz de usuario

Después de cambiar la placa-aguja se puede comprobar si esta se puede utilizar con la aguja seleccionada.



- > Tocar la casilla «Selección de la placa-aguja/aguja».
- > Seleccionar la placa-aguja previamente montada.



- Si la placa-aguja seleccionada es apta en combinación con la aguja se puede empezar a coser.
- Si la placa-aguja seleccionada no es apta en combinación con la aguja, aparece un mensaje de error y se impide arrancar la máquina.

2.11 Enhebrar

Enhebrar el hilo superior

Preparación del enhebrado

- > Poner la base esponjosa en el portabobinas.
- > Colocar la bobina de hilo en el portabobinas de manera que el hilo se devane en el sentido de las agujas del reloj.
- > Poner la arandela guía-hilo correspondiente.
- > Encender la máquina y esperar hasta que haya arrancado.
- > Elevar la aguja y el prensatelas.

Guiar el hilo hasta la aguja

- > Sujetar el hilo con una mano entre la bobina y el guía-hilo posterior (1). Con la otra mano, sujetar el extremo del hilo y mantenerlo con una ligera tensión durante los siguientes pasos.

- > Guiar el hilo en dirección de la flecha por el tensor del hilo (2).

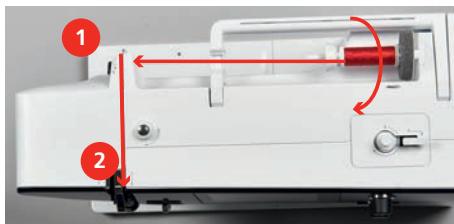

- > Guiar el hilo hacia abajo alrededor de la protección del tira-hilo (3) y de nuevo hacia arriba.
- > Insertar el hilo en el tira-hilo (4).

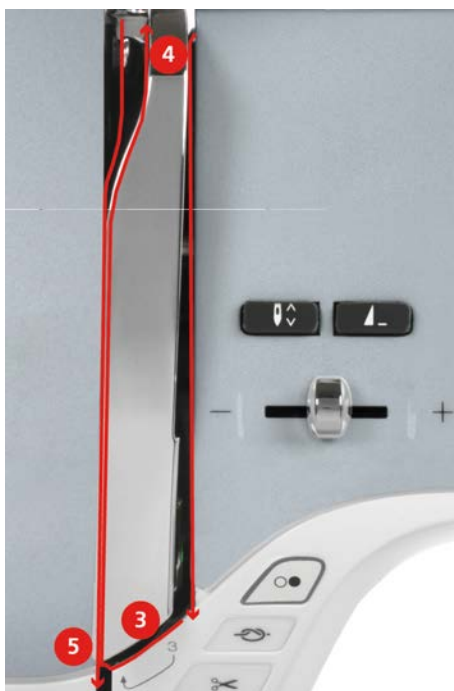

- > Volver a guiar el hilo hacia abajo (5).
- > Ahora puede soltar el hilo.
- > Apagar la máquina.

Enhebrar la aguja

- > Guiar el hilo por las guías (6/7) superiores del prensatelas.

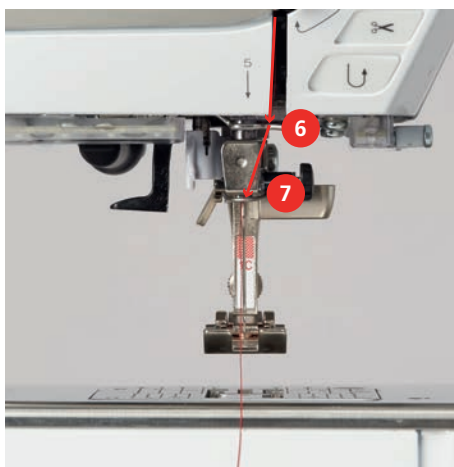

- > Presionar un poco hacia abajo la palanca de enhebrado semiautomática (8), mantenerla pulsada y pasar el hilo por detrás del dedo de enhebrado/ganchito gris hacia la izquierda (9).

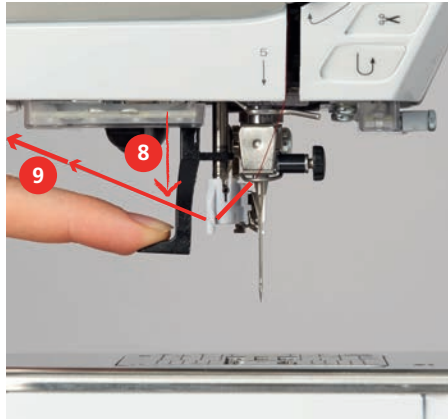

- > Pasar el hilo de izquierda a derecha por delante del dedo de enhebrado/ganchito gris (11).
- > Presionar la palanca de enhebrado hacia abajo hasta el tope (10).
- > Pasar el hilo de izquierda a derecha (11) por la ranura para enhebrar (12) hasta que quede enganchado en el ganchito de alambre.
- > Pasar el hilo por el corta-hilos (13) y cortarlo.

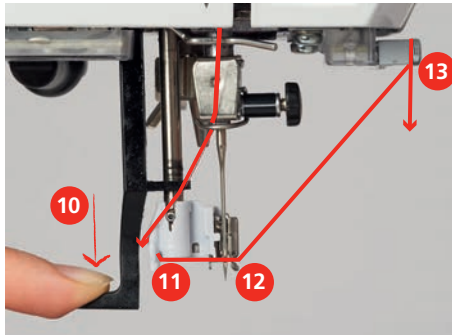

- > Soltar la palanca de enhebrado.
 - El hilo ha pasado por el ojo de la aguja.
- > Tirar del lazo del hilo (14) hacia atrás hasta que el extremo del hilo haya pasado por la aguja.

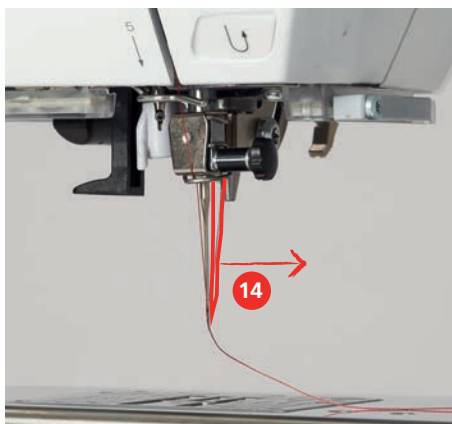

- > Pasar el hilo por debajo del prensatelas hasta el corta-hilos (15) y cortar.

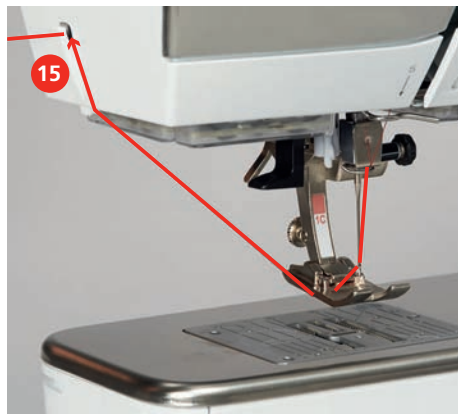

Enhebrar la aguja gemela

Condiciones:

- La aguja gemela está montada.
- > Guiar el primer hilo en dirección de la flecha por la parte derecha del tensor del hilo (1).
- > Guiar el segundo hilo en dirección de la flecha por la parte izquierda del tensor del hilo (1).



- > Guiar el primer y segundo hilo hasta el guía-hilo encima de la aguja.
- > Enhebrar a mano el primer hilo en la aguja derecha.
- > Enhebrar a mano el segundo hilo en la aguja izquierda.

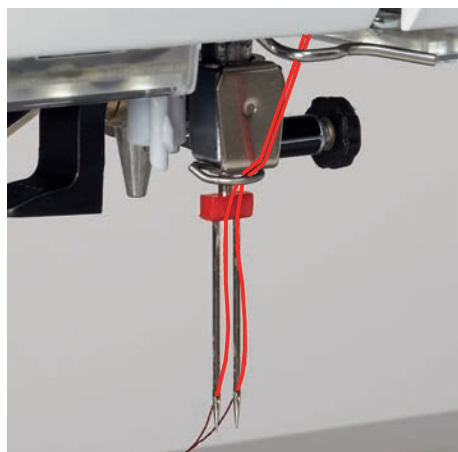

Enhebrar la aguja trilliza

Condiciones:

- La aguja trilliza está montada.
- > Montar la base esponjosa, la bobina y la arandela guía-hilo adecuada en el portabobinas horizontal.
- > Insertar la base esponjosa en el portabobinas vertical.
- > Insertar la canilla llena.
- > Colocar la arandela correspondiente.
- > Insertar la bobina de hilo de manera opuesta a la canilla.

- > Enhebrar 3 hilos hasta el guía-hilo superior.

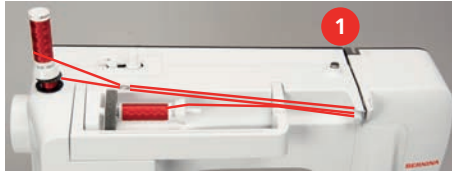

- > Pasar 2 hilos (portabobinas vertical) por la parte izquierda del tensor del hilo (1) y guiarlo hasta el guía-hilo encima de la aguja.
- > Pasar 1 hilo (portabobinas horizontal) por la parte izquierda del tensor del hilo (1) y guiarlo hasta el guía-hilo encima de la aguja.
- > Enhebrar a mano un hilo del portabobinas vertical en la aguja izquierda y el otro en la aguja derecha.
- > Enhebrar a mano el hilo del portabobinas horizontal en la aguja central.

Devanar el hilo inferior



El hilo inferior también puede devanarse durante el bordado si para el devanado se utiliza el portabobinas plegable.

Condiciones:

- La base esponjosa, la bobina y la arandela adecuada están montadas.
- > Colocar la canilla vacía en el eje del devanador de manera que las superficies del sensor plateadas estén mirando hacia abajo.



- > Guiar el hilo hacia la izquierda por el guía-hilo posterior (1).
- > Pasar el hilo en el sentido de las agujas del reloj alrededor del devanador de canilla (2).
- > Dar 2 o 3 vueltas al hilo alrededor de la canilla vacía en el sentido de las agujas del reloj (3).
- > Pasar el hilo por el cortahilos situado en el pestillo de mando (4) y cortarlo.

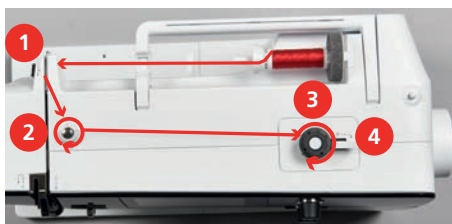

- > Apretar el pestillo de mando (5) contra la canilla.



- La máquina devana y aparece la pantalla para devanado.

- > Regular la velocidad de devanado.
- > Para detener el devanado, apretar el pestillo de mando hacia la derecha.
- > Para continuar el proceso de devanado apretar nuevamente el pestillo de mando contra la canilla.
 - La máquina detiene automáticamente el devanado cuando la canilla está llena.
- > Sacar la canilla y cortar el hilo con el cortahilos situado en el pestillo de mando.

Enhebrar el hilo inferior

Condiciones:

- La aguja está subida.
- La máquina está apagada y la tapa de la lanzadera está abierta.
- > Apretar el trinquete de desbloqueo del canillero (1).

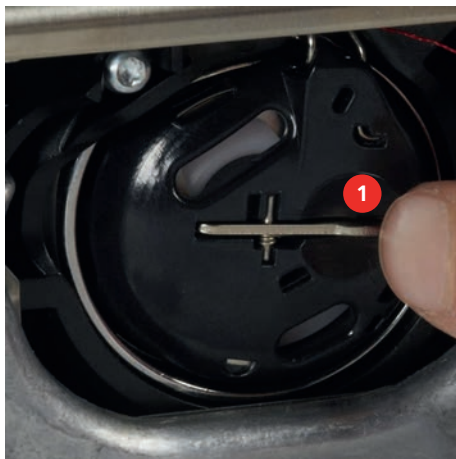

- > Sacar el canillero.
- > Sacar la canilla del canillero.
- > Colocar la canilla nueva de manera que las superficies del sensor plateadas estén mirando hacia atrás frente al canillero.



- > Pasar el hilo por el cortahilos (6) y cortarlo.

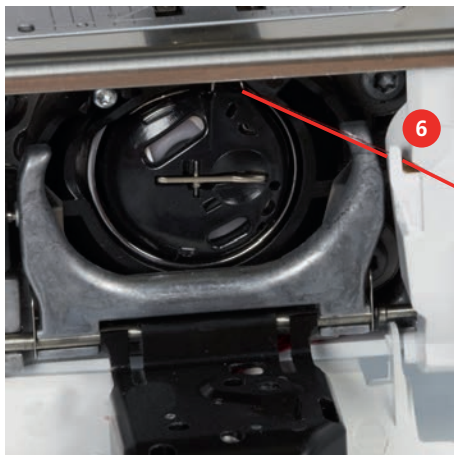

- > Cerrar la tapa de la lanzadera.

Mostrar cantidad del hilo inferior

En el momento en que la cantidad del hilo inferior sea crítica, en la casilla «Hilo inferior» aparece una animación que indica que se está acabando el hilo inferior.



- > Para enhebrar el hilo inferior según la animación tocar «Hilo inferior».

3 Programa de configuración

3.1 Ajustes de costura

Ajustar la tensión del hilo superior

La modificación de la tensión del hilo superior en el programa de configuración afecta a todos los patrones de punto. El ajuste en el programa de configuración se guarda también después de la desconexión.



> Tocar la casilla «Home».



> Tocar la casilla «Programa de configuración».



> Tocar la casilla «Ajustes de costura».



> Tocar la casilla «Regular la tensión del hilo superior».

> Regular la tensión del hilo superior.

Ajustar la velocidad máxima de costura

Con esta función es posible ajustar la velocidad máxima.



> Tocar la casilla «Home».



> Tocar la casilla «Programa de configuración».



> Tocar la casilla «Ajustes de costura».



> Tocar la casilla «Velocidad de costura máxima».

> Ajustar la velocidad máxima.

Ajustar los puntos de remate

Si la función está activada, al principio del patrón se cosen automáticamente 4 puntos de remate después del corte de hilo.



> Tocar la casilla «Home».



> Tocar la casilla «Programa de configuración».



> Tocar la casilla «Ajustes de costura».



> Encender o apagar «Puntos de remate al principio del patrón».





Ajustar la posición «flotante» del presatelas

En función del grosor del tejido, es posible ajustar la posición flotante del presatelas de 0 a máx. 7 mm.

Altura flotante ajustada = grosor del tejido + distancia deseada entre el tejido y el presatelas en posición flotante.













> Tocar la casilla «Home».

-  > Tocar la casilla «Programa de configuración».
-  > Tocar la casilla «Ajustes de costura».
-  > Tocar la casilla «Programación de teclas y casillas».
-  > Tocar la casilla «Programación de la posición flotante del prensatelas».
> Ajustar la distancia entre el tejido y el prensatelas.





Programar la tecla «Fin del dibujo»





Se puede posicionar el prensatelas, el corte del hilo y el remate automático.

-  > Tocar la casilla «Home».
-  > Tocar la casilla «Programa de configuración».
-  > Tocar la casilla «Ajustes de costura».
-  > Tocar la casilla «Programación de teclas y casillas».
-  > Tocar la casilla «Programación de la tecla Fin de muestra».
-  > Para activar el remate automático, tocar «Remate».
> Para desactivar el remate automático, tocar de nuevo la casilla «Remate».
-  > Para ajustar puntos de remate consecutivos tocar «Puntos de remate hacia delante».
> Para ajustar la cantidad de puntos de remate consecutivos tocar «Más» o «Menos».
-  > Para ajustar cuatro puntos de remate en el mismo lugar tocar «Puntos de remate en el sitio».
-  > Para desactivar el corte automático del hilo después del remate tocar «Corta-hilos automático».
> Para activar el corte automático del hilo después del remate tocar de nuevo «Corta-hilos automático».
-  > Para que el prensatelas permanezca abajo después del remate tocar «Elevar el prensatelas».
> Para elevar el prensatelas después del remate tocar de nuevo «Elevar el prensatelas».

Programar la tecla «Corta-hilos»







Se puede ajustar el remate automático antes del corte del hilo.

-  > Tocar la casilla «Home».
-  > Tocar la casilla «Programa de configuración».
-  > Tocar la casilla «Ajustes de costura».
-  > Tocar la casilla «Programación de teclas y casillas».
-  > Tocar la casilla «Programación de la tecla Corta-hilos».

-  > Para activar el remate automático, tocar «Remate».
-  > Para desactivar el remate automático, tocar de nuevo la casilla «Remate».
-  > Para ajustar puntos de remate consecutivos tocar «Puntos de remate hacia delante».
-  > Para ajustar la cantidad de puntos de remate tocar «Menos»o «Más».
-  > Para ajustar cuatro puntos de remate en el mismo lugar tocar «Puntos de remate en el sitio».







Ajustar la posición del prensatelas con stop-aguja abajo

Con la aguja bajada pueden seleccionarse 3 posiciones del prensatelas: prensatelas bajado, prensatelas en posición flotante y prensatelas en altura máxima.

-  > Tocar la casilla «Home».
-  > Tocar la casilla «Programa de configuración».
-  > Tocar la casilla «Ajustes de costura».
-  > Tocar la casilla «Programación de teclas y casillas».
-  > Tocar la casilla «Posición del prensatelas con stop-aguja abajo».
-  > Seleccionar la posición deseada del prensatelas.

Programar la tecla «Costura hacia atrás»











Se puede escoger entre «Costura hacia atrás» y «Costura hacia atrás de puntada precisa».

-  > Tocar la casilla «Home».
-  > Tocar la casilla «Programa de configuración».
-  > Tocar la casilla «Ajustes de costura».
-  > Tocar la casilla «Programación de teclas y casillas».
-  > Tocar la casilla «Programación de la tecla Costura hacia atrás».
-  > Tocar la casilla «Costura hacia atrás punto por punto» para regular la costura hacia atrás punto por punto.
-  > Tocar la casilla «Costura hacia atrás» para regular la costura hacia atrás.

Programar el pedal de mando

Si la casilla «Aguja arriba/abajo» está activada, la aguja se sube o baja con la presión del talón del pie en el pedal de mando. Alternativamente, se puede posicionar el prensatelas, cortar el hilo y ajustar el remate automático.





-  > Tocar la casilla «Home».

-  > Tocar la casilla «Programa de configuración».
-  > Tocar la casilla «Ajustes de costura».
-  > Tocar la casilla «Programar el pedal de mando».
- 
 - «Aguja arriba/abajo» está activo en el ajuste básico.
 - La presión del tacón del pie sobre el pedal sube o baja la aguja.
-  > Para programar la presión del talón tocar «Programación de la presión del talón».
- 
 - > Para desactivar el remate automático con la presión del talón tocar «Remate».
 - > Para activar el remate automático con la presión del talón tocar de nuevo «Remate».
- 
 - > Para ajustar puntos de remate consecutivos tocar «Puntos de remate hacia delante».
 - > Para ajustar la cantidad de puntos de remate tocar «Menos»o «Más».
-  > Para ajustar cuatro puntos de remate en el mismo lugar tocar «Puntos de remate en el sitio».
- 
 - > Para desactivar el corte automático del hilo tocar «Corta-hilos automático».
 - > Para activar el corte automático del hilo con la presión del talón tocar de nuevo «Corta-hilos automático».
- 
 - > Para que el prensatelas permanezca abajo con la presión del talón tocar «Elevar el prensatelas».
 - > Para que el prensatelas permanezca arriba con la presión del talón tocar de nuevo «Elevar el prensatelas».

3.2 Regulaciones para el bordado





Ajustar la tensión del hilo superior

Los cambios en la tensión del hilo superior en el programa de configuración se aplican a todos los patrones de bordado. El ajuste en el programa de configuración se guarda después de la desconexión.

-  > Tocar la casilla «Home».
-  > Tocar la casilla «Programa de configuración».
-  > Tocar la casilla «Regulaciones para el bordado».
- 
 - > Tocar la casilla «Regular la tensión del hilo superior».
 - > Regular la tensión del hilo superior.





Ajustar la velocidad máxima de bordado

Con esta función es posible reducir la velocidad máxima.

-  > Tocar la casilla «Home».
-  > Tocar la casilla «Programa de configuración».
-  > Tocar la casilla «Regulaciones para el bordado».
- 
 - > Tocar la casilla «Velocidad de bordado máxima».
 - > Ajustar la velocidad máxima.

Determinar la posición del patrón de bordado al abrir

Como ajuste básico aparecen patrones de bordado abiertos siempre centrados en el bastidor de bordado. Con el interruptor «Restablecer la posición del patrón de bordado guardada» es posible ajustar que los patrones de bordado se abran en la posición del bastidor de bordado que ha sido guardada en el software de bordado de BERNINA.





-  > Tocar la casilla «Home».
-  > Tocar la casilla «Programa de configuración».
-  > Tocar la casilla «Regulaciones para el bordado».
-  > Tocar la casilla «Centrar patrones de bordado».
-  > Para abrir el patrón de bordado en la posición guardada, colocar el interruptor «Restablecer la posición del patrón de bordado guardada» en «I».
- > Para abrir el patrón de bordado centrado en el bastidor de bordado, colocar el interruptor «Restablecer la posición del patrón de bordado guardada» en «0».

Ajuste del bastidor

Cuando el bastidor de bordado está ajustado, la aguja se encuentra en el centro del bastidor.

Condiciones:

- El módulo para bordar está montado.
- El bastidor de bordado con la plantilla correspondiente está montado.

-  > Tocar la casilla «Home».
-  > Tocar la casilla «Programa de configuración».
-  > Tocar la casilla «Regulaciones para el bordado».
-  > Tocar la casilla «Ajuste del bastidor».
- > Colocar la aguja exactamente en el centro de la plantilla con ayuda de las casillas de flecha de la pantalla.



-  > Para guardar el ajuste, tocar en «Confirmar».

Ajustar el grosor del tejido

Si el grosor del tejido es superior a 4 mm, p. ej. en rizo, se recomienda seleccionar 7,5 mm o 10 mm. Cuanto más grueso es el tejido, más lentamente borda la máquina. Al desconectar la máquina los cambios se restablecerán con el ajuste de fábrica de 4 mm.



> Tocar la casilla «Home».



> Tocar la casilla «Programa de configuración».



> Tocar la casilla «Regulaciones para el bordado».



> Tocar la casilla «Ajustar el grosor del tejido».

> Seleccionar el grosor del tejido.

Activar/desactivar la función eliminar hilo

Para tirar del extremo del hilo hacia arriba después de cortar el hilo y retirarlo de la tela, la función debe estar activada. En el caso de los patrones de bordado con puntos largos, se recomienda desactivar la función eliminar hilo. Si la distancia entre el prensatelas y el bastidor de bordado es demasiado pequeña, la función no se ejecutará.



> Tocar la casilla «Home».



> Tocar la casilla «Programa de configuración».



> Tocar la casilla «Regulaciones para el bordado».



> Tocar la casilla «Eliminar hilo».



> Activar/desactivar la función eliminar hilo.

Ajustar los puntos de remate

Los patrones de bordado están programados con o sin puntos de remate. Si el patrón de bordado tiene puntos de remate programados, estos se bordan. Si se han programado patrones de bordado con puntos de remate, es posible eliminar los puntos de remate con ayuda del software de bordado de BERNINA.



> Tocar la casilla «Home».



> Tocar la casilla «Programa de configuración».



> Tocar la casilla «Regulaciones para el bordado».



> Tocar la casilla «Puntos de remate».



> Apagar el interruptor en la parte de arriba para desactivar los puntos de remate al principio.

– Si el patrón de bordado no tiene ningún punto de remate programado, no se borda ninguno.



> Encender el interruptor en la parte de arriba para activar los puntos de remate al principio.

– Si el patrón de bordado no tiene ningún punto de remate programado, se añaden puntos de remate y se bordan.



> Apagar el interruptor en la parte inferior para desactivar los puntos de remate al final.

– Si el patrón de bordado no tiene ningún punto de remate programado, no se borda ninguno.

- > Encender el interruptor en la parte inferior para activar los puntos de remate al final.
 - Si el patrón de bordado no tiene ningún punto de remate programado, se añaden puntos de remate y se bordan.

Ajustar el corte del hilo

Las regulaciones del corte del hilo se pueden adaptar a las necesidades de cada uno. Desconectar el corte de hilo antes de cambiar el hilo (1) o adaptar la longitud del punto de conexión (3). La máquina le realizará el corte de los hilos de unión a partir de las longitudes configuradas. Lo primero que se debe ajustar es la longitud a partir de la cual se deben cortar los puntos de unión. A continuación, seleccionar el patrón de bordado.



El largo del hilo de unión se puede ajustar de 1 mm hasta 15 mm; el largo del hilo ajustado de fábrica es 6 mm. Esto significa que todos los puntos de unión con una longitud superior a 6 mm se cortan automáticamente. Reduciendo el valor a 1 mm, se producen más cortes de hilo y el tiempo de bordado aumenta. Además, en la parte interior del tejido se ven más extremos de hilo sueltos, sobre todo, cuando está activada adicionalmente la función de eliminación de hilo. Por lo que en la parte superior no hay ningún punto de unión y, en caso de haberlos, serían muy cortos. Como resultado se obtiene un bordado muy bonito. Reducir la longitud del corte de hilo a 1 mm es conveniente, sobre todo, durante el bordado de textos en los que, por lo general, se producen muchos hilos en tensión muy cortos. Cuando ambos lados del patrón son visibles puede resultar útil no reducir tanto la longitud del corte de hilo para evitar que se produzcan demasiados hilos sueltos en la parte inferior, los cuales pueden bordarse durante el proceso y son muy difíciles de retirar.



> Tocar la casilla «Home».



> Tocar la casilla «Programa de configuración».



> Tocar la casilla «Regulaciones para el bordado».



> Tocar la casilla «Ajustes del corte del hilo».



- > Para desactivar el corte automático del hilo antes de cambiar de hilo tocar el interruptor situado en la parte superior de la pantalla (1).
- > Para desactivar el corte automático del hilo antes de cambiar de hilo tocar de nuevo el interruptor situado en la parte superior de la pantalla (1).
- > Para que la máquina se detenga después de aprox. 7 puntos y sea posible cortar el resto del hilo manualmente tocar el interruptor situado en la parte central de la pantalla (2).
- > Tocar de nuevo el interruptor situado en la parte central de la pantalla (2) para que la máquina no se detenga para el corte de hilo manual.
- > Para ajustar a partir de qué longitud se cortan los puntos de unión tocar «Menos» o «Más» (3).

Cambiar la unidad de medida

La unidad de medida se puede cambiar entre mm y pulgadas. El ajuste por defecto aparece en mm.



> Tocar la casilla «Home».



> Tocar la casilla «Programa de configuración».



> Tocar la casilla «Regulaciones para el bordado».



- > Tocar la casilla «Unidad de medida».
- > Para mostrar las dimensiones en pulg. en el modo de bordado tocar «pulg.».
- > Para mostrar las dimensiones en mm en el modo de bordado tocar «mm».

3.3 Seleccionar ajustes propios



> Tocar la casilla «Home».



> Tocar la casilla «Programa de configuración».



- > Tocar la casilla «Ajustes personales».
- > Seleccionar el color de la pantalla y el fondo deseado.
- > Tocar el campo de texto situado encima de los ajustes de color.
- > Introducir texto de saludo y confirmar.

3.4 Funciones de control

Ajustar el control del hilo superior



> Tocar la casilla «Home».



> Tocar la casilla «Programa de configuración».



> Tocar la casilla «Funciones de control».



- > Tocar el interruptor situado en la parte superior de la pantalla para desactivar el control del hilo superior.
- > Tocar de nuevo el interruptor para activar el control del hilo superior.

Ajustar el control del hilo inferior



> Tocar la casilla «Home».



> Tocar la casilla «Programa de configuración».



> Tocar la casilla «Funciones de control».



- > Tocar el interruptor situado en la parte inferior de la pantalla para desactivar el control del hilo inferior.
- > Tocar de nuevo el interruptor para activar el control del hilo inferior.

3.5 Ajustar el sonido



> Tocar la casilla «Home».



> Tocar la casilla «Programa de configuración».



- > Tocar la casilla «Ajustes de sonido».
- > Para encender o apagar todas las señales acústicas, tocar el interruptor (1).



> En la zona (2), tocar «Encendido/apagado de sonidos» para desactivar el tono que suena al seleccionar un patrón de punto.



> En la zona (2) «1 – 4» tocar para desactivar el tono que suena al seleccionar un patrón de punto.



> En la zona (3), tocar «Encendido/apagado de sonidos» para desactivar el tono que suena al seleccionar funciones.

> En la zona (3) «1 – 4» tocar para desactivar el tono que suena al seleccionar funciones.

> Para desconectar el tono que suena al emplear los modos BSR, tocar en la zona (4) «Encendido/apagado de sonidos».

3.6 Regulaciones de la máquina

Seleccionar el idioma



> Tocar la casilla «Home».



> Tocar la casilla «Programa de configuración».



> Tocar la casilla «Ajustes de la máquina».





- > Tocar la casilla «Selección del idioma».
- > Tocar el idioma deseado.

Ajustar el brillo de la pantalla

Es posible ajustar el brillo de la pantalla a las necesidades individuales.







> Tocar la casilla «Home».

-  > Tocar la casilla «Programa de configuración».
-  > Tocar la casilla «Ajustes de la máquina».
-  > Tocar la casilla «Ajustes de la pantalla».
- > Ajustar el brillo de la pantalla en la zona superior de la misma.





Ajustar la luz de costura

Es posible ajustar el brillo de la luz de costura a las necesidades individuales.

-  > Tocar la casilla «Home».
-  > Tocar la casilla «Programa de configuración».
-  > Tocar la casilla «Ajustes de la máquina».
-  > Tocar la casilla «Ajustes de la pantalla».
- > Ajustar la intensidad de la luz de costura en la zona inferior de la pantalla.
-  > Tocar el interruptor para apagar la luz de costura.
- > Tocar de nuevo el interruptor para encender la luz de costura.





Comprobar el número total de puntos





Se muestra la cantidad total de puntos de la máquina, así como la cantidad de puntos cosidos desde el último mantenimiento realizado por el distribuidor oficial de BERNINA.

-  > Tocar la casilla «Home».
-  > Tocar la casilla «Programa de configuración».
-  > Tocar la casilla «Ajustes de la máquina».
-  > Tocar la casilla «Información».
-  > Tocar la casilla «Información de firmware y hardware».

Introducir los datos del distribuidor







Aquí se pueden introducir los datos de su distribuidor de BERNINA.

-  > Tocar la casilla «Home».
-  > Tocar la casilla «Programa de configuración».
-  > Tocar la casilla «Ajustes de la máquina».
-  > Tocar la casilla «Información».
-  > Tocar la casilla «Datos del distribuidor» para introducir los datos del distribuidor.

-  > Para introducir el nombre comercial de su distribuidor BERNINA tocar la casilla «Nombre».
-  > Para introducir la dirección del distribuidor BERNINA tocar la casilla «Dirección».
-  > Para introducir el número de teléfono del distribuidor BERNINA tocar la casilla «Número de teléfono».
-  > Para introducir la página de Internet o la dirección de correo electrónico del distribuidor BERNINA tocar la casilla «Dirección de correo electrónico».







Guardar los datos de servicio

Los datos de servicio sobre el estado actual de la máquina pueden almacenarse en el stick USB de BERNINA y enviarse a su distribuidor BERNINA.

- > Insertar un stick USB con suficiente espacio libre de memoria en el puerto USB de la máquina.
-  > Tocar la casilla «Home».
-  > Tocar la casilla «Programa de configuración».
-  > Tocar la casilla «Ajustes de la máquina».
-  > Tocar la casilla «Información».
-  > Tocar la casilla «Datos de servicio».
-  > Tocar la casilla «Exportación de datos de servicio».
 - La casilla «Exportación de datos de servicio» se encuadra en blanco.
- > Cuando desaparezca el recuadro en blanco, extraer el stick USB.

Restaurar los ajustes de fábrica





ATENCIÓN: Con esta función se eliminan todos los ajustes creados individualmente.

-  > Tocar la casilla «Home».
-  > Tocar la casilla «Programa de configuración».
-  > Tocar la casilla «Ajustes de la máquina».
-  > Tocar la casilla «Ajustes de fábrica».
-  > Tocar y confirmar «Ajustes de fábrica costura» para restaurar los ajustes de fábrica para la costura.
-  > Tocar y confirmar «Ajustes de fábrica bordado» para restaurar los ajustes de fábrica para el bordado.
-  > Tocar la casilla «Ajustes de fábrica máquina» y reiniciar la máquina para restablecer todos los ajustes de fábrica.

Eliminar datos propios





Es posible eliminar patrones que ya no se necesiten. De esta manera, tendrá espacio para nuevos patrones.

-  > Tocar la casilla «Home».

-  > Tocar la casilla «Programa de configuración».
-  > Tocar la casilla «Ajustes de la máquina».
-  > Tocar la casilla «Ajustes de fábrica».
-  > Tocar la casilla «Eliminar los datos de la memoria propia» para eliminar todos los datos de la memoria propia.
-  > Tocar la casilla «Eliminar patrones de bordado propios» para eliminar todos los patrones de bordado de la memoria propia.

Eliminar patrones del stick USB de BERNINA

Si ya no necesita los patrones almacenados en el stick USB de BERNINA, conecte el stick a la máquina y elimine los datos.







- > Insertar el stick USB de BERNINA en el puerto USB de la máquina.
-  > Tocar la casilla «Home».
-  > Tocar la casilla «Programa de configuración».
-  > Tocar la casilla «Ajustes de la máquina».
-  > Tocar la casilla «Ajustes de fábrica».
-  > Tocar «Borrado del stick USB» y confirmar.

Calibrar prensatelas para ojal con guía de carro #3A

El Prensatelas para ojal con guía de carro #3A y la máquina están adaptados entre sí y solo deben utilizarse juntos.

Condiciones:

- El Prensatelas para ojal con guía de carro #3A está montado.
- La aguja no está enhebrada.

-  > Tocar la casilla «Home».
-  > Tocar la casilla «Programa de configuración».
-  > Tocar la casilla «Ajustes de la máquina».
-  > Tocar la casilla «Mantenimiento/actualización (Update)».
-  > Tocar la casilla «Calibrado del prensatelas para ojal con guía de carro #3A».
-  > Pulsar la tecla «Start/Stop» para iniciar la calibración.
 - Una vez concluida la calibración, se muestra el resultado en la pantalla.

Empaquetar el módulo para bordar

Para poder almacenar el módulo para bordar en su embalaje original sin mover el brazo de bordado con la mano, hay que poner el brazo de bordado en la posición de estacionamiento.

Condiciones:

- El módulo para bordar está conectado con la máquina.



> Tocar la casilla «Home».



> Tocar la casilla «Programa de configuración».



> Tocar la casilla «Ajustes de la máquina».



> Tocar la casilla «Mantenimiento/actualización (Update)».



> Tocar la casilla «Posición de embalado».

> Seguir las instrucciones de la pantalla.

4 Ajustes del sistema

4.1 Acceder al Tutorial

El tutorial ofrece información y explicaciones sobre diferentes temas de la costura y el bordado y sobre los diferentes puntos.



> Tocar la casilla «Home».



> Tocar la casilla «Tutorial».

> Seleccionar el tema deseado para obtener información.

4.2 Acceder al consejero de costura

El consejero de costura da información y ayuda a tomar decisiones respecto a los proyectos de costura. Después de introducir el tipo de tejido y el proyecto de costura deseada aparecen, por ejemplo, recomendaciones sobre la aguja apropiada y el prensatelas adecuado.



> Tocar la casilla «Home».



> Tocar la casilla «Consejero de costura».

> Seleccionar el tejido que se desea coser.

> Seleccionar el proyecto de costura.



> Tocar la casilla «Confirmar».

– Se adaptan los ajustes.

4.3 Utilizar el modo eco

Se puede activar el modo de ahorro energético en la máquina si se van a realizar interrupciones prolongadas durante el trabajo. El modo de ahorro energético también sirve como bloqueo de protección infantil. En la pantalla no puede seleccionarse nada y la máquina no puede ponerse en marcha.



> Tocar la casilla «Home».



> Para activar el modo de ahorro energético, tocar la casilla «Modo eco».

– La pantalla se apaga. El consumo de electricidad se reduce y la luz de costura se desconecta.

> Para desconectar el modo de ahorro, tocar de nuevo en «Modo eco».

4.4 Reclamar ayuda

> Reclamar ayuda en el display cuando se necesite ayuda.



> Para iniciar el modo de ayuda tocar en «Ayuda».

> Tocar la casilla en el display cuando se necesite asistencia.

4.5 Eliminar todas las modificaciones con «clr»

Todos los cambios realizados en las muestras pueden restaurarse a los ajustes de fábrica. Sin embargo, se excluyen las muestras que han sido guardadas en la memoria personal y las funciones de supervisión.



> Tocar la casilla «Borrar ajustes».

5 Costura creativa

5.1 Vista general del menú de selección de costura

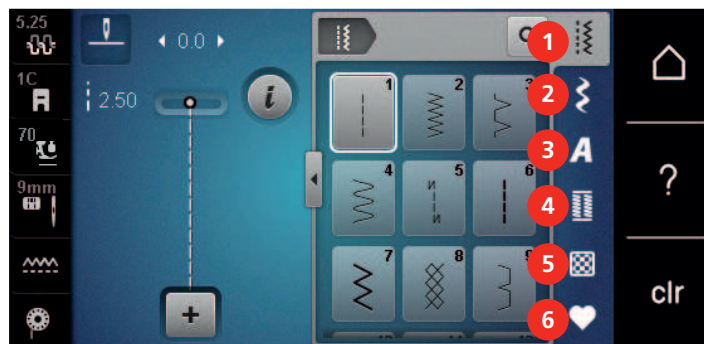

- | | | | |
|---|----------------------|---|--------------------|
| 1 | «Puntos útiles» | 4 | «Ojales» |
| 2 | «Puntos decorativos» | 5 | «Puntos Quilt» |
| 3 | «Alfabetos» | 6 | «Memoria personal» |

Seleccionar la muestra de punto

- > Seleccionar muestra de punto, alfabeto u ojal.
- > Para mostrar muestras de punto adicionales, desplazar hacia arriba en la zona de los puntos útiles, alfabetos u ojales.
- > Para ampliar la vista tocar la casilla «Ampliar/reducir ventana» (1).

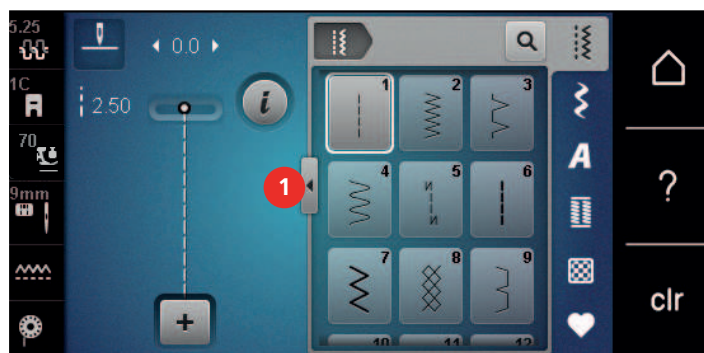

- > Para reducir la vista tocar de nuevo la casilla «Ampliar/reducir ventana».
- > Para seleccionar la muestra de punto introduciendo el número del punto tocar «Selección de la muestra de punto por entrada del número».



5.2 Transporte dual de BERNINA

Con el transporte dual de BERNINA el tejido es transportado simultáneamente desde arriba y desde abajo. Esto permite que los tejidos lisos y finos se transporten uniforme y cuidadosamente. Gracias al transporte uniforme, las rayas y los cuadros pueden coincidir a la perfección.

El transporte dual de BERNINA se utiliza en los siguientes proyectos de costura:

- Coser: todos los proyectos de costura con tejidos difíciles, p. ej. dobladillos, cremalleras.
- Patchwork: rayas y bloques exactos, puntos decorativos hasta una anchura de punto de 9 mm.
- Parches: coser cintas y cinta al bias.

Tejidos difíciles de trabajar:

- Terciopelo, normalmente en dirección de las rayas.
- Rizo.
- Jersey, sobre todo en dirección transversal al punto.
- Piel artificial o revestida.
- Tejido fibroso/vellón.
- Tejidos enguatados.
- Patrones con rayas y cuadrados.
- Cortinas con patrones repetidos.

Tejidos que deslizan difícilmente:

- Cuero artificial, tela revestida (idóneo con accesorio opcional Prensateles para zigzag con suela deslizante #52D).

5.3 Regular la velocidad

El regulador de velocidad permite adaptar la velocidad de costura de forma continua.

- > Desplazar el regulador de velocidad hacia la izquierda para reducir la velocidad.
- > Desplazar el regulador de velocidad hacia la derecha para aumentar la velocidad.

5.4 Ajustar la tensión del hilo superior

El ajuste básico de la tensión del hilo superior se efectúa automáticamente con la selección del patrón de punto o del patrón de bordado.

En la fábrica BERNINA se ha regulado la tensión del hilo superior óptimamente. Para ello se utiliza como hilo superior e inferior, hilo de metroseno/Seralon del grosor 100/2 (marca Mettler).

Si se utilizan otros hilos de coser o bordar pueden producirse irregularidades en la tensión del hilo superior. En este caso, es necesario adaptar individualmente la tensión del hilo superior al proyecto de costura o bordado y al patrón de punto o patrón de bordado deseados.

Cuanto más alta es la tensión del hilo superior, más tensado está el hilo superior y el hilo inferior se mete más en el tejido. Con una tensión del hilo superior más floja, el hilo superior se tensa menos y, por consiguiente, el hilo inferior se mete menos en el tejido.

La modificación de la tensión del hilo superior afecta al patrón de punto y a todos los patrones de bordado seleccionados actualmente. La modificación permanente de la tensión del hilo superior para el modo de costura (Véase la página 49) y para el modo de bordado (Véase la página 52) puede efectuarse en el programa de configuración.

Condiciones:

- En el programa de configuración se ha modificado la tensión del hilo superior.



- > Tocar la casilla «Tensión del hilo superior».
- > Regular la tensión del hilo superior.



- > Tocar la casilla bordeada en amarillo de la derecha para restaurar los cambios a los ajustes de fábrica.
- > Tocar la casilla bordeada en amarillo de la izquierda para restaurar los ajustes de fábrica de los cambios en el **programa de configuración**.

5.5 Editar la muestra de punto

Modificar el ancho del punto

- > Para reducir el ancho del punto, girar el «botón multifuncional arriba» hacia la izquierda.
- > Para aumentar el ancho del punto, girar el «botón multifuncional arriba» hacia la derecha.
- > Para activar otras posibilidades de ajuste tocar la casilla «Ancho del punto» (1).

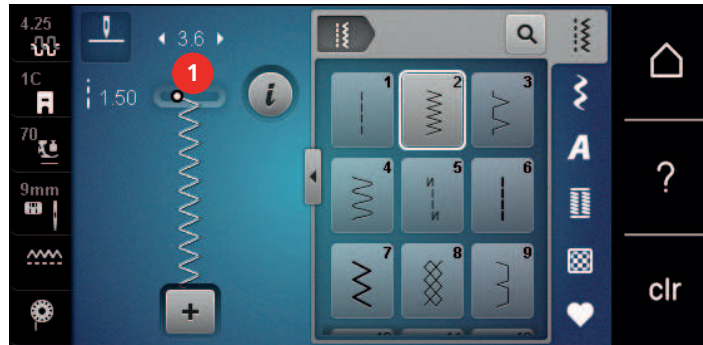

Modificar el largo del punto

- > Para reducir el largo del punto, girar el «botón multifuncional abajo» hacia la izquierda.
- > Para aumentar el largo del punto, girar el «botón multifuncional abajo» hacia la derecha.
- > Para activar otras posibilidades de ajuste tocar la casilla «Longitud de la puntada» (1).

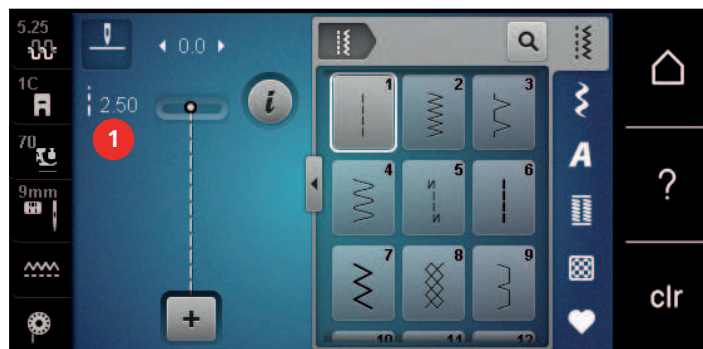

Corregir el balance

Los diferentes tejidos, hilos y entretelas pueden influir en las muestras de punto programadas hasta tal punto que no se cosen correctamente. El balance electrónico permite corregir estas irregularidades y adaptar la muestra de punto al tejido que se desea trabajar de forma óptima.

- > Seleccionar muestra de punto o alfabeto.
- > Coser las muestras de punto.
- > Tocar la casilla «Diálogo i».



- > Tocar la casilla «Balance».
 - Se muestra una vista previa de la muestra de punto.





- > Para corregir el sentido longitudinal de la muestra de punto, girar el «botón multifuncional abajo» hasta que la vista previa de la muestra de punto coincida en el tejido con la muestra de punto cosida.
- > Los ajustes de balance modificados para cada punto pueden almacenarse en la «Memoria personal» .
- > Los ajustes de balance modificados solo serán válidos hasta que se pulse «Borrar ajustes» o se desconecte la máquina.

Ajustar la repetición de la muestra

Pueden guardarse hasta 99 patrones de puntada.



- > Seleccionar patrón de punto o alfabeto.
- > Tocar la casilla «Diálogo i».



- > Tocar la casilla «Repetición de la muestra».
- > Introducir el número deseado de patrones de punto.



- > Tocar la casilla «Confirmar».



- > Para desactivar la repetición de patrones de punto, tocar prolongadamente la casilla «Repetición de la muestra».

Espejar la muestra de punto



- > Seleccionar patrón de punto o alfabeto.
- > Tocar la casilla «Diálogo i».



- > Para reflejar el patrón de punto de izquierda a derecha, tocar «Espejar izquierda/derecha».



- > Para reflejar el patrón de punto en el sentido de la costura, tocar la casilla «Espejar arriba/abajo».

Modificar el largo de la muestra de punto

Las muestras de punto pueden aumentarse o reducirse en su longitud.



- > Seleccionar muestra de punto o alfabeto.
- > Tocar la casilla «Diálogo i».



- > Tocar la casilla «Modificar el largo de la muestra de punto».
- > Ajustar la longitud de la muestra de punto.

Ajustar la función cuenta-puntos

La función cuenta-puntos no puede ajustarse con todos los patrones de punto. Si se selecciona, por ejemplo, el Punto nido de abeja núm. 8 no es posible emplear la función de cuenta-puntos.



- > Seleccionar patrón de punto.
- > Tocar la casilla «Diálogo i».



- > Tocar la casilla «Programación de la longitud con cuenta-puntos».
- > Coser el largo deseado.



- > Presionar la tecla «Costura hacia atrás».
 - La indicación cambia a «Auto» y el patrón de punto seleccionada con la nueva longitud se guarda hasta que se apague la máquina.

Coser la muestra de punto con punto triple

Para conseguir un efecto más bonito, es posible coser muestras de punto triples. No todas las muestras de punto se pueden coser con el punto triple.

- > Seleccionar la muestra de punto.
- > Tocar la casilla «Diálogo i».



- > Tocar la casilla «Punto triple».

Costura hacia atrás

- > Seleccionar muestra de punto o alfabeto.
- > Para conmutar inmediatamente a costura hacia atrás al pulsar la tecla «Costura hacia atrás» ajustar stop-aguja abajo (permanente).
- > Para coser otro punto hacia adelante antes de conmutar a costura hacia atrás ajustar la posición de la aguja arriba (permanente).
- > Pulsar y mantener pulsada la tecla «Costura hacia atrás».

Costura hacia atrás permanente

- > Seleccionar patrón de punto o alfabeto.
- > Tocar la casilla «Diálogo i».



- > Para coser hacia atrás de forma permanente, tocar «Costura hacia atrás».
 - La máquina cose hacia atrás hasta que se toque de nuevo «Costura hacia atrás».

Costura hacia atrás punto por punto

- > Seleccionar muestra de punto o alfabeto.
- > Tocar la casilla «Diálogo i».



- > Para coser hacia atrás los últimos 200 puntos uno por uno tocar «Costura hacia atrás punto por punto».

5.6 Combinar muestras de punto

Vista general modo de combinación



- | | | | |
|---|--------------------------|---|--|
| 1 | «Ancho de puntada» | 3 | «Modo de combinación/modo individual» |
| 2 | «Longitud de la puntada» | 4 | Muestra de punto individual dentro de la combinación |

Crear una combinación de muestras de puntos

En el modo de combinación pueden juntarse muestras de punto y alfabetos según se desee. Mediante la combinación de letras de alfabeto se pueden crear palabras, por ejemplo, la palabra BERNINA.

-  > Tocar la casilla «Modo de combinación/modo individual».
- > Seleccionar la muestra de punto deseada.





-  > Para retornar al modo individual tocar de nuevo «Modo de combinación/modo individual».

Guardar la combinación de muestras de punto



Para poder emplear de nuevo las combinaciones de patrones de punto elaboradas individualmente es posible guardarlas en el archivo «Memoria personal».

Condiciones:

- Se ha elaborado una combinación de patrones de punto.

-  > Tocar la casilla «Memoria personal».
-  > Tocar la casilla «Guardar muestras de punto».
-  > Para guardar la combinación de patrones de punto tocar en «Confirmar».



Cargar la combinación de muestras de punto

-  > Tocar la casilla «Modo de combinación/modo individual».
-  > Tocar la casilla «Memoria personal».
-  > Tocar la casilla «Cargar la combinación de muestras de punto».
- > Selección de la combinación de muestras de punto.

Sobrescribir la combinación de muestras de punto

Condiciones:

- Se ha elaborado una combinación de patrones de punto.

-  > Tocar la casilla «Memoria personal».
-  > Tocar la casilla «Guardar muestras de punto».
- > Seleccionar la combinación de patrones de punto que se desea sobrescribir.
-  > Para sobrescribir la combinación de patrones de punto tocar en «Confirmar».

Eliminar la combinación de muestras de punto

Condiciones:

- Se ha elaborado una combinación de patrones de punto.



> Tocar la casilla «Diálogo i».



> Tocar la casilla «Editar toda la combinación».



> Tocar la casilla «Eliminar».



> Tocar la casilla «Confirmar».

Modificar una muestra de punto individual

Condiciones:

- Se ha elaborado una combinación de patrones de punto.

> Para seleccionar un patrón de punto individual, tocar la posición deseada (1) en la combinación de patrones de punto.



> Para editar el patrón de punto individual, tocar en «Diálogo i».

Eliminar una muestra de punto individual

Condiciones:

- Se ha elaborado una combinación de patrones de punto.

> Tocar el patrón de punto (1) deseado en la combinación de patrones de punto.



> Tocar la casilla «Diálogo i».



> Tocar la casilla «Eliminar».

Añadir una muestra de punto individual

El patrón de punto nueva se añade siempre debajo del patrón de punto seleccionado.

Condiciones:

- Se ha elaborado una combinación de patrones de punto.
- > Para seleccionar un patrón de punto individual tocar la posición deseada (1) en la combinación de patrones de punto.



- > Seleccionar un patrón de punto nuevo.

Adaptar el largo y el ancho de la muestra de punto

El largo y el ancho de los distintos patrones de punto de una combinación de patrones de punto pueden adaptarse al patrón de punto más largo y más ancho de la combinación.

Condiciones:

- Se ha elaborado una combinación de patrones de punto.



- > Tocar la casilla «Diálogo i».



- > Tocar la casilla «Editar toda la combinación».
- > Tocar la casilla «Longitud de la muestra completa» (1).



- > Tocar la casilla «Ajustar el largo dentro de la combinación» (2).
 - Los largos de los patrones de punto se adaptan al largo del patrón de punto más largo de la combinación

- > Tocar la casilla «Ancho de puntada» (3).



- > Tocar la casilla «Ajustar el ancho dentro de la combinación» (4).
 - Los anchos de todos los patrones de punto se adaptan al ancho del patrón de punto más ancho de la combinación

Además, se puede aumentar o reducir el largo y ancho de la combinación de patrones de punto proporcionalmente.

- > Para reducir proporcionalmente el ancho de la combinación de patrones de punto girar hacia la izquierda el «botón multifuncional arriba».
- > Para aumentar proporcionalmente el ancho de la combinación de patrones de punto girar hacia la derecha el «botón multifuncional arriba».
- > Para reducir proporcionalmente el largo de la combinación de patrones de punto girar hacia la izquierda el «botón multifuncional abajo».
- > Para aumentar proporcionalmente el largo de la combinación de patrones de punto girar hacia la derecha el «botón multifuncional abajo».

Espejar la combinación de muestras de punto

Condiciones:

- Se ha elaborado una combinación de patrones de punto.



- > Tocar la casilla «Diálogo i».



- > Tocar la casilla «Editar toda la combinación».



- > Para reflejar la combinación de patrones de punto completa de izquierda a derecha tocar «Espejar izquierda/derecha».
- > Para restablecer el ajuste de fábrica de los cambios tocar de nuevo la casilla «Espejar izquierda/derecha».

Subdividir la combinación de muestras de punto

Una combinación de patrones de punto puede subdividirse en varias secciones. La subdivisión se inserta debajo del cursor. Sólo se cose aquella sección donde se ha colocado el cursor. Para coser la siguiente sección hay que poner el cursor en esa sección.

Condiciones:

- Se ha elaborado una combinación de patrones de punto.
- > Seleccionar la posición deseada en la combinación de patrones de punto donde se desea subdividir la combinación de patrones de punto.
- > Tocar la casilla «Diálogo i».





> Tocar la casilla «Modificar la combinación en la posición del cursor».



> Tocar la casilla «Subdividir la combinación».

Interrumpir la combinación de muestras de punto

Una combinación de patrones de punto puede interrumpirse en diversas partes. La subdivisión se inserta debajo del cursor.

Condiciones:

- Se ha elaborado una combinación de patrones de punto.
- > Seleccionar la posición deseada en la combinación de patrones de punto donde se desea interrumpir la combinación de patrones de punto.



> Tocar la casilla «Diálogo i».



> Tocar la casilla «Modificar la combinación en la posición del cursor».



> Tocar la casilla «Interrumpir la combinación».

> Coser la combinación de patrones de punto hasta la interrupción y colocar de nuevo el tejido.

Rematar la combinación de muestras de punto

Condiciones:

- Se ha elaborado una combinación de patrones de punto.
- > Seleccionar la posición deseada en la combinación de patrones de punto donde se desea rematar la combinación de patrones de punto.



> Tocar la casilla «Diálogo i».



> Tocar la casilla «Modificar la combinación en la posición del cursor».



> Tocar la casilla «Remate».

– Cada uno de los patrones de punto de la combinación puede rematarse al inicio o al final.

Ajustar la repetición de la muestra

Condiciones:

- Se ha elaborado una combinación de patrones de punto.



> Tocar la casilla «Diálogo i».



> Tocar la casilla «Editar toda la combinación».



> Para repetir la combinación de patrones de punto tocar una vez en «Repetición de la muestra».

> Para repetir la combinación de patrones de punto hasta 9 veces tocar de nuevo en «Repetición de la muestra».

> Para desactivar la repetición del patrón, tocar prolongadamente la casilla «Repetición de la muestra» o tocar en «Borrar ajustes».

5.7 Administrar muestras de punto

Guardar los ajustes de las muestras de punto



- > Seleccionar muestra de punto, alfabeto u ojal.
- > Tocar la casilla «Diálogo i».
- > Modificar el punto, alfabeto u ojal.



- > Para guardar todos los cambios permanentemente tocar «Guardar los ajustes de las muestras de punto».



- > Para descartar todos los cambios tocar «Restaurar las muestras de punto».

Guardar muestras de punto en la memoria personal

En el archivo «Memoria personal» es posible guardar cualquier cantidad de muestras de punto, también las modificadas individualmente.

- > Seleccionar muestra de punto, alfabeto u ojal.
- > Modificar la muestra de punto.
- > Tocar la casilla «Memoria personal».



- > Tocar la casilla «Guardar muestras de punto».
- > Seleccionar la carpeta donde se desea guardar la muestra de punto.



- > Tocar la casilla «Confirmar».

Sobrescribir muestras de punto de la memoria personal

Condiciones:

- Muestra de punto guardada en la memoria personal.

- > Seleccionar muestra de punto, alfabeto u ojal.
- > Modificar la muestra de punto.
- > Tocar la casilla «Memoria personal».



- > Tocar la casilla «Guardar muestras de punto».
- > Seleccionar la carpeta donde se ha guardado la muestra de punto que se desea sobrescribir.
- > Seleccionar la muestra de punto que se desea sobrescribir.



- > Tocar la casilla «Confirmar».

Cargar muestra de punto de la memoria personal

Condiciones:

- Muestra de punto guardada en la memoria personal.

- > Tocar la casilla «Memoria personal».



- > Tocar la casilla «Cargar la muestra de punto».
- > Seleccionar la carpeta donde se encuentra la muestra de punto.
- > Seleccionar la muestra de punto.



Eliminar muestra de punto de la memoria personal

Condiciones:

- Muestra de punto guardada en la memoria personal.





- > Tocar la casilla «Memoria personal».





-  > Tocar la casilla «Eliminar».
- > Seleccionar la carpeta donde se encuentra la muestra de punto.
- > Seleccionar la muestra de punto.
-  > Para borrar la muestra de punto tocar la casilla «Confirmar».

Guardar las muestras de punto en el stick USB de BERNINA

En el stick USB de BERNINA se puede guardar cualquier cantidad de muestras de punto y también patrones modificados individualmente.

- > Seleccionar muestra de punto o alfabeto.
- > Editar la muestra de punto.
-  > Tocar la casilla «Memoria personal».
-  > Tocar la casilla «Guardar muestras de punto».
- > Insertar el stick USB de BERNINA en el puerto USB de la máquina.
-  > Tocar la casilla «Stick USB».
-  > Tocar la casilla «Confirmar».

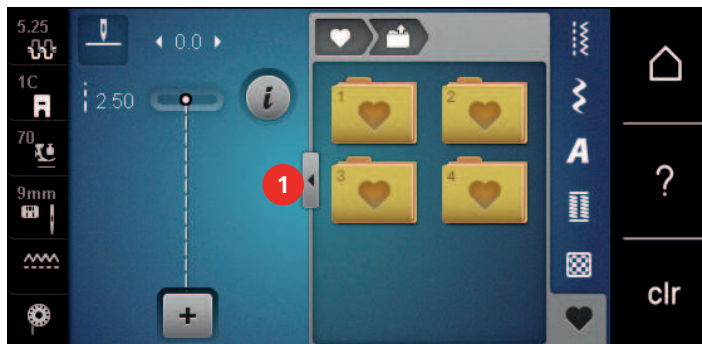

Cargar la muestra de punto del stick USB de BERNINA

-  > Tocar la casilla «Memoria personal».
-  > Tocar la casilla «Cargar la muestra de punto».
- > Tocar la casilla «Ampliar/reducir ventana» (1).



-  > Insertar el stick USB de BERNINA en el puerto USB de la máquina.
- > Tocar la casilla «Stick USB».
- > Seleccionar la muestra de punto deseada.

Eliminar muestra de punto del stick USB de BERNINA

-  > Tocar la casilla «Memoria personal».
-  > Tocar la casilla «Eliminar».
- > Insertar el stick USB de BERNINA en el puerto USB de la máquina.
- > Seleccionar la muestra de punto que se desea eliminar.
-  > Tocar la casilla «Confirmar».

5.8 Remate

Remate con la casilla «Remate»

Cada una de las muestras de punto de la combinación puede rematarse al inicio o al final.



- > Tocar la casilla «Diálogo i».



- > Tocar la casilla «Modificar la combinación en la posición del cursor».



- > Tocar «Remate» antes del inicio de la costura.
 - La muestra de punto/combinación de muestras de punto se remata con 4 puntos al iniciar la costura.
- > Tocar «Remate» durante la costura.
 - La muestra de punto o la muestra de punto activa de la combinación de muestras de puntos se remata al final con 4 puntos.

Rematar con la tecla «Fin del dibujo»

Es posible programar la tecla «Fin de la muestra» con diferentes funciones.



- > Pulsar la tecla «Fin de la muestra» antes o durante la costura.
 - Un símbolo de Stop indica durante la costura que la función está activa y la muestra de punto o la muestra activa de la combinación de puntos se remata automáticamente al final con el número de puntos de remate programados.

5.9 Nivelar las capas de tela

Si el prensatelas está inclinado en una parte gruesa de la costura, entonces el arrastre no puede coger bien el tejido y el proyecto de costura no se cose correctamente.

- > Para igualar la altura de las capas de tela, colocar de 1 a 3 plaquitas de nivelación por detrás debajo del prensatelas, casi tocando la aguja.

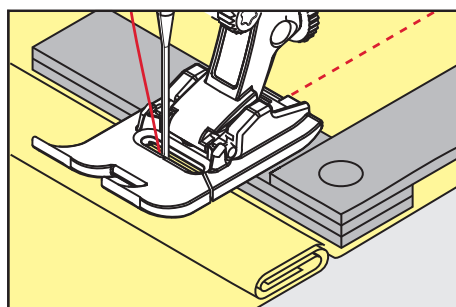

- El prensatelas está en posición horizontal sobre el proyecto de costura.

- > Para igualar la altura de las capas de tela, colocar de 1 a 3 plaquitas de nivelación por delante debajo del prensatelas, casi tocando la aguja.

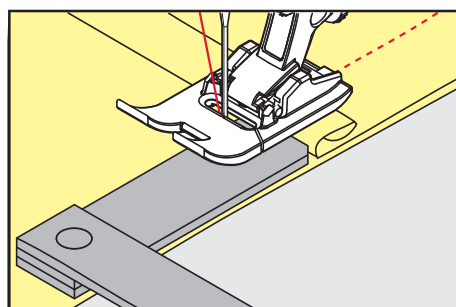

- El prensatelas está en posición horizontal sobre el proyecto de costura.

- > Coser hasta que todo el prensatelas haya pasado la parte gruesa de la costura.
- > Sacar las plaquitas de nivelación.

5.10 Coser ángulos

Al coser ángulos no se transporta bien el tejido porque sólo una parte del tejido está sobre el arrastre. Sin embargo, con la ayuda de las plaquitas de nivelación se puede transportar el tejido uniformemente.

- > Al llegar al canto del tejido, parar de coser con posición de aguja abajo.
- > Subir el prensatelas.
- > Girar el tejido en la posición deseada.
- > Colocar lateralmente en la parte derecha del prensatelas de 1 a 3 plaquitas de nivelación, casi tocando el canto del proyecto de costura.
- > Bajar el prensatelas.

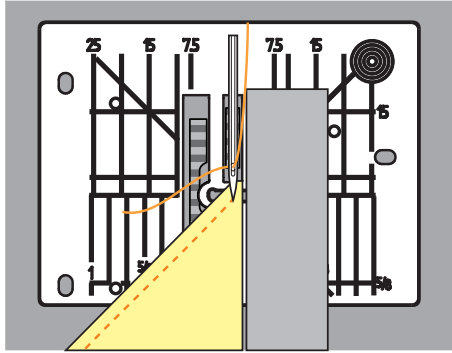







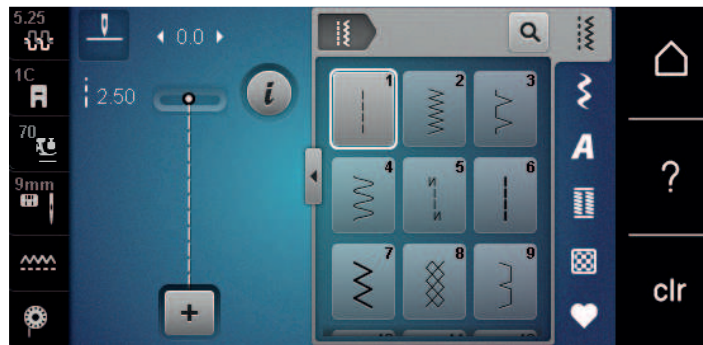







- > Continuar cosiendo hasta que el proyecto de costura esté de nuevo sobre el arrastre.









6 Puntos útiles

6.1 Vista general puntos útiles



Muestra de punto	Número del punto	Nombre	Descripción
---	1	Punto recto	Para coser, respunpear e hilvanar.
W	2	Zigzag	Para sobrehilar bordes, realizar costuras elásticas, coser encajes y cintas elásticas.
W	3	Vari-Overlock	Para sobrehilar cantos, coser varias capas de tejidos elásticos y sobrehilar al mismo tiempo.
W	4	Costura de serpiente	Para zurcir y reforzar bordes de tejidos o para coser encajes y cintas elásticas.
— — —	5	Programa de remate	Para el remate automático al principio de la costura con puntadas hacia delante y puntadas hacia atrás.
---	6	Punto recto triple	Para costuras reforzadas en tejidos gruesos y efectos decorativos.
W	7	Zigzag triple	Para costuras duraderas en tejidos resistentes, dobladillos a vista y costuras a vista.
W	8	Punto nido de abeja	Para tejidos elásticos y dobladillos, también con hilos de goma.
W	9	Puntada invisible	Para dobladillos invisibles en la mayoría de tejidos y para dobladillos de festón en jersey suave y tejidos finos.
W	10	Overlock doble	Para coser varias capas de tejidos elásticos y sobrehilar al mismo tiempo.
W	11	Puntada superelástica	Para costuras abiertas muy elásticas.

Muestra de punto	Número del punto	Nombre	Descripción
	12	Punto fruncido	Para fruncido con hilo elástico y para costuras de unión planas en tejidos de grosor medio.
	13	Stretch-Overlock	Para coser varias capas de tejidos elásticos y sobrehilar al mismo tiempo y para costuras de unión planas.
	14	Punto Tricot	Para dobladillos a vista y costuras a vista en ropa interior, suéteres y para remendar tricot.
	15	Punto universal	Para costuras de unión planas, dobladillos a vista y costuras a vista en tejidos resistentes como fieltro y cuero y para coser cintas elásticas.
	16	Zigzag cosido	Para sobrehilar y reforzar bordes de tejidos, para coser cintas elásticas y para costuras decorativas.
	17	Punto Lycra	Para costuras de unión planas, dobladillos a vista en material Lycra y para recosido de costuras en corsetería.
	18	Punto stretch	Para costuras extensibles y dobladillos en materiales tejidos y tejidos de punto.
	19	Overlock reforzado	Para costuras overlock o costuras de unión plana en tejidos de punto de grosor medio y rizo.
	20	Overlock para punto	Para costuras extensibles y dobladillos en materiales tejidos y tejidos de punto, para coser y sobrehilar.
	22	Programa de zurcir simple	Para el zurcido automático en tejidos finos a resistentes.
	23	Programa de zurcir reforzado	Para el zurcido automático en materiales resistentes.
	24	Programa de presillas	Para reforzar entradas de bolsillos, presillas de ojal y para coser trabillas para cinturón.
	25	Programa de presillas	Para reforzar entradas de bolsillos, coser trabillas para cinturón y asegurar extremos de costura.
	26	Punto de mosca grande	Para reforzar entradas de bolsillos, cremalleras y aberturas en tejidos de grosor medio y gruesos.

Muestra de punto	Número del punto	Nombre	Descripción
	27	Punto de mosca pequeño	Para reforzar entradas de bolsillos, cremalleras y aberturas en tejidos finos y de grosor medio.
	29	Punto invisible estrecho	Para dobladillos invisibles y dobladillos de festón en tejidos ligeros, finos y suaves.
	30	Punto de hilvanado manual	Para trabajos donde se desea una gran longitud de punto.
	32	Punto recto simple	Para realizar un punto recto como punto de conexión en una combinación.
	33	Tres puntos rectos simples	Para realizar tres puntos rectos individuales como puntos de unión en una combinación.
	34	Punto de zurcido	Para zurcir conjuntamente con la función «Costura hacia atrás permanente».
	35	Aguja de overlock abierta	Para coser y sobre hilar simultáneamente tejidos elásticos con borde reforzado.
	36	Overlock	Para prendas de punto medio-gruesas.
	37	Aguja de overlock reforzada	Para coser, sobre hilar y reforzar tejidos elásticos.

6.2 Coser punto recto

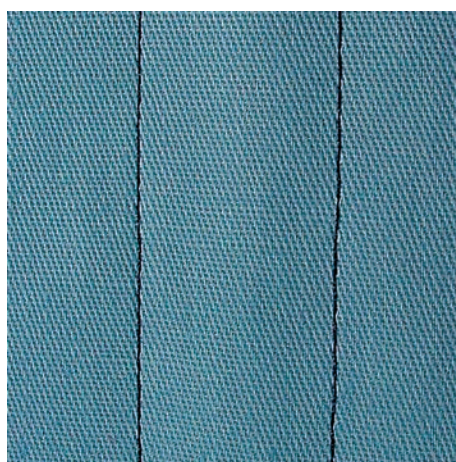

Adaptar la longitud de puntada al proyecto de costura, p. ej., para tejidos vaqueros, puntos largos (aprox. 3 – 4 mm); para tejidos finos, puntos cortos (aprox. 2 - 2,5 mm). Adaptar la longitud de puntada al grosor del hilo, p. ej. para pespuntear con cordonet puntos largos (aprox. 3 - 5 mm).

Condiciones:

- El Prensateles para punto de retroceso #1C/1D está montado.



- > Tocar la casilla «Puntos útiles».
- > Seleccionar Punto recto núm. 1.

6.3 Rematar con el programa automático de remate

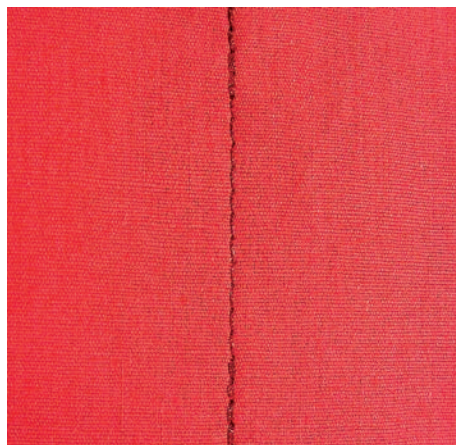

Con el número definido de 6 puntos cosidos hacia adelante y 6 cosidos hacia atrás se remata uniformemente.

Condiciones:

- El Prensatelas para punto de retroceso #1C está montado.



- > Tocar la casilla «Puntos útiles».
- > Seleccionar Programa de remate núm. 5.
- > Presionar el pedal de mando.
 - La máquina remata automáticamente.
- > Coser la costura al largo deseado.



- > Presionar la tecla «Costura hacia atrás».
 - La máquina de coser remata automáticamente y se para al final del programa de remate.

6.4 Coser cremalleras

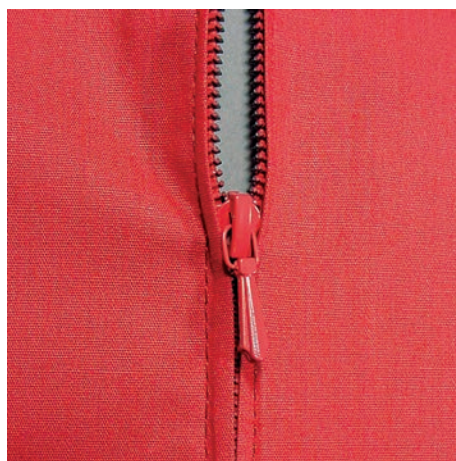

Como el transporte del tejido puede ser difícil al inicio de la costura, es recomendable sujetar firmemente los hilos al inicio de la costura o tirar ligeramente el proyecto de costura hacia atrás durante los primeros puntos o coser primero 1 – 2 cm hacia atrás.



- > Montar el Prensatelas para punto de retroceso #1C.
- > Tocar la casilla «Puntos útiles».
- > Seleccionar Punto recto núm. 1.
- > Coser la costura hasta el inicio de la cremallera.
- > Coser los puntos de remate.

- > Cerrar la costura abierta para la cremallera con puntos largos.
- > Sobrehilar los márgenes de costura.
- > Abrir la costura con la plancha.
- > Abrir la costura para la cremallera.
- > Hilvanar la cremallera debajo del tejido de manera que los bordes del tejido se toquen en el medio de la cremallera.
- > Abrir la cremallera unos centímetros.
- > Montar el Prensatelas para cremallera #4D.
- > Desplazar la posición de la aguja hacia la derecha.
- > Utilizar el alza-prensatelas de rodilla para levantar el prensatelas y posicionar el proyecto de costura.
- > Empezar a coser arriba a la izquierda.
- > Guiar el prensatelas de manera que la aguja se clave a lo largo de los dientes de la cremallera.
- > Parar delante del carril de la cremallera con posición de la aguja abajo.
- > Subir el prensatelas.
- > Cerrar de nuevo la cremallera.
- > Continuar cosiendo y parar delante del final de la abertura de la cremallera con posición de la aguja abajo.
- > Subir el prensatelas y girar el proyecto de costura.
- > Coser hasta el otro lado de la cremallera, parar con posición de la aguja abajo.
- > Subir el prensatelas y girar el proyecto de costura.
- > Coser el segundo lado de abajo hacia arriba.

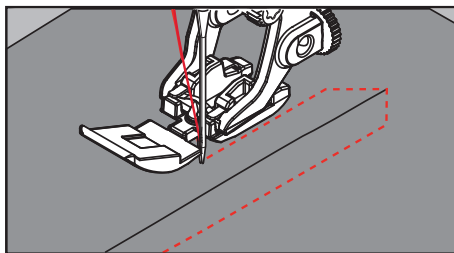

6.5 Coser la cremallera en ambos lados

En tejidos con pelo alto, como p. ej. terciopelo, es recomendable coser ambas partes de la cremallera de abajo hacia arriba.



Si el tejido es muy tupido o duro, es recomendable utilizar una aguja del grosor 90 – 100, así sale un punto más uniforme.



- > Montar el Prensatelas para punto de retroceso #1C.
- > Tocar la casilla «Puntos útiles».
- > Seleccionar Punto recto núm. 1.
- > Coser la costura hasta el inicio de la cremallera.
- > Coser los puntos de remate.
- > Cerrar la costura abierta para la cremallera con puntos largos.
- > Sobrehilar los márgenes de costura.
- > Abrir la costura con la plancha.
- > Abrir la costura para la cremallera.
- > Hilvanar la cremallera debajo del tejido de manera que los bordes del tejido se toquen en el medio de la cremallera.
- > Montar el Prensatelas para cremallera #4D.
- > Desplazar la posición de la aguja hacia la derecha.
- > Utilizar el alza-prensatelas de rodilla para levantar el prensatelas y posicionar el proyecto de costura.
- > Empezar a coser en el medio de la costura al final de la cremallera.
- > Coser inclinado hacia la fila de dientes de la cremallera.
- > Coser el primer lado (1) de abajo hacia arriba.
- > Parar delante del carril de la cremallera con posición de la aguja abajo.
- > Subir el prensatelas.

- > Abrir la cremallera hasta detrás del prensatelas.
- > Bajar el prensatelas y continuar cosiendo.
- > Desplazar la posición de la aguja hacia la izquierda.
- > Coser el segundo lado (2) exactamente igual, de abajo hacia arriba.

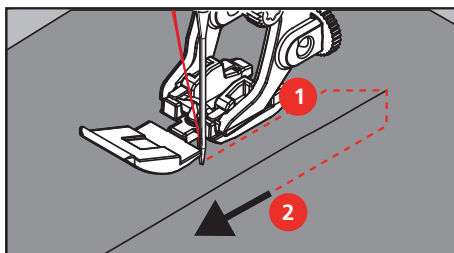

6.6 Coser punto recto triple



El punto recto triple es especialmente adecuado para costuras muy reclamadas y tejidos fuertes y tupidos, como tejano/vaquero y pana. En tejidos muy fuertes o tupidos es recomendable montar el prensatelas para jeans #8. Este facilita la costura en tejanos o lona. Para pespunte decorativos se puede aumentar adicionalmente el largo de la puntada.

- > Montar el Prensatelas para punto de retroceso #1C/1D.
- > Tocar la casilla «Puntos útiles».
- > Seleccionar Punto recto triple núm. 6.



6.7 Coser zigzag triple

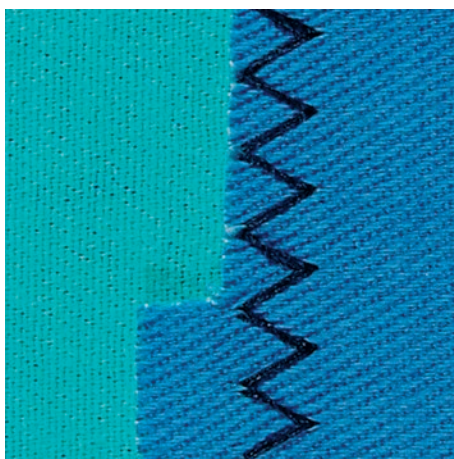

En tejidos fuertes, es especial para tejanos/vaqueros, fundas de tumbonas, toldos. Doblادillos en objetos que se lavan frecuentemente. Primero sobrehilar los cantos de los dobladillos.

- > Montar el Prensatelas para punto de retroceso #1C/1D.



- > Tocar la casilla «Puntos útiles».
- > Seleccionar Zigzag triple núm. 7.

6.8 Zurcir manualmente

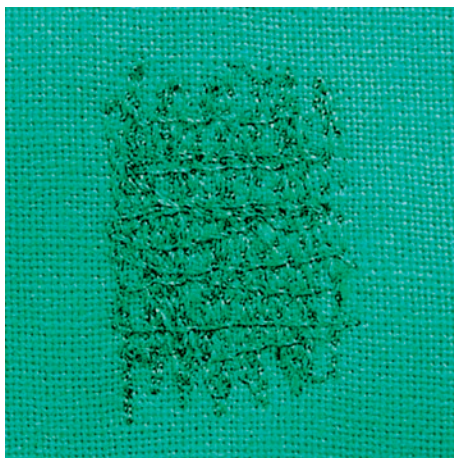

Para zurcir agujeros o partes desgastadas en todos los tejidos.

Si el hilo se encuentra en la parte superior salen puntos feos, guiar el proyecto de costura más lentamente. Si se forman nuditos en la parte del revés, guiar el proyecto de costura más rápidamente. En caso de rotura del hilo guiar sin falta el proyecto de costura más uniformemente.



- > Montar el Prensateles para zurcir y acolchar #9.
- > Tocar la casilla «Puntos útiles».
- > Seleccionar Punto recto núm. 1.
- > Bajar el transportador.
- > Montar la mesa móvil.
- > Tensar el proyecto de costura en el bastidor (accesorio especial).
 - La parte para zurcir queda tensada uniformemente y no se deforma.
- > Trabajar de izquierda a derecha y guiar a mano el proyecto de costura uniformemente sin mucha presión.
- > Para evitar agujeros o la rotura del hilo, hacer los cambios del sentido redondeando las vueltas.
- > Para repartir mejor el hilo en el tejido coser bordes largos irregulares.

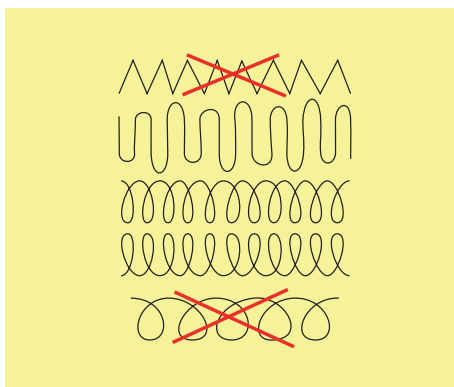

- > No coser los primeros hilos de tensión demasiado tupidos y coser sobrepasando la parte desgastada.

6.9 Zurcir automáticamente



El programa de zurcido simple núm. 22 es especialmente adecuado para el zurcido rápido en sitios desgastados o desgarros. Es recomendable poner debajo de los sitios desgastados o desgarros un tejido fino o una entretela adhesiva. El programa de zurcido simple núm. 22 reemplaza los hilos longitudinales en todos los materiales. Si el tejido se deforma oblicuamente entonces puede corregirse con el balance.

> Montar el Prensatelas para punto de retroceso #1C o el Prensatelas para ojal con guía de carro #3A.

> Tocar la casilla «Puntos útiles».

> Seleccionar Programa de zurcir simple núm. 22.

> Tensar los tejidos finos en el bastidor (accesorio especial).

– La parte para zurcir queda tensada uniformemente y no se deforma.

> Inicio de la costura arriba a la izquierda.

> Coser el primer largo.

> Parar la máquina.

 > Presionar la tecla «Costura hacia atrás».

– El largo está programado.

> Terminar de coser el programa de zurcido.

– La máquina se para automáticamente.

6.10 Zurcido reforzado, automático



El programa de zurcido reforzado núm. 23 es especialmente adecuado para el zurcido rápido en sitios desgastados o desgarros. El programa de zurcido reforzado núm. 23 reemplaza los hilos longitudinales en todos los materiales.



Si el programa de zurcido no sobrecose toda la parte deteriorada, entonces es recomendable desplazar el tejido y coser de nuevo el programa de zurcido. El largo está programado y puede repetirse las veces que se desee.



- > Montar el Prensateles para ojal con guía de carro #3A.
- > Tocar la casilla «Puntos útiles».
- > Seleccionar Programa de zurcir reforzado núm. 23.
- > Tensar los tejidos finos en el bastidor (accesorio especial).
 - La parte para zurcir queda tensada uniformemente y no se desforma.
- > Inicio de la costura arriba a la izquierda.
- > Coser el primer largo.
- > Parar la máquina.



- > Presionar la tecla «Costura hacia atrás».
 - El largo del zurcido está programado.
- > Terminar de coser el programa de zurcido.
 - La máquina se para automáticamente.

6.11 Zurcido reforzado

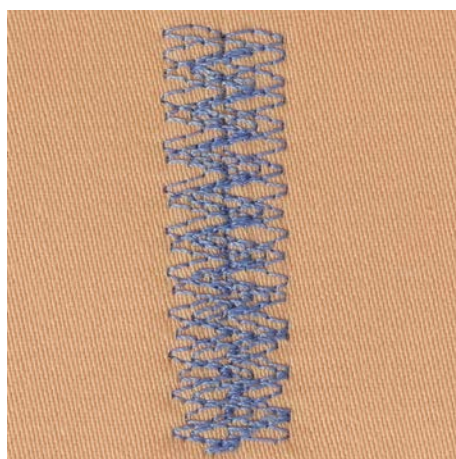

Punto de zurcido núm. 34 es especialmente adecuado en partes desgastadas de tejidos pesados o fuertes, p.ej. tejanos y ropa de trabajo.



- > Montar el Prensateles para punto de retroceso #1C.
- > Tocar la casilla «Puntos útiles».
- > Seleccionar Punto de zurcido núm. 34.
- > Coser el primer largo. Empezar por la parte de arriba izquierda.



- > Una vez alcanzada el largo deseado, pulsar la tecla «Costura hacia atrás».
 - La máquina cose hacia atrás.



- > Una vez alcanzada el largo deseado, pulsar de nuevo la tecla «Costura hacia atrás» y coser el segundo largo.
- > Repetir el proceso hasta que se cubre el ancho deseado.



6.12 Sobre hilar cantos de tejido



Zigzag núm. 2 es adecuado para todos los tejidos. Pero también puede aplicarse en costuras elásticas como también en trabajos decorativos. En tejidos finos utilizar hilo para zurcir. Para la costura de oruga es recomendable un zigzag tupido y corto, con un largo de punto de 0,3 – 0,7 mm. La costura de oruga puede utilizarse en aplicaciones y en bordados.

Condiciones:

- El borde del tejido queda plano y no se enrolla.
- > Montar el Prensateles para punto de retroceso #1C.
- > Tocar la casilla «Puntos útiles».
- > Seleccionar Zigzag núm. 2 o Costura de oruga núm. 1315.
- > Seleccionar ancho del punto no demasiado ancho y largo del punto no demasiado largo.
- > Guiar el borde del tejido por el centro del prensateles para que la aguja se clave por un lado en el tejido y por el otro lado fuera de él.

6.13 Coser Overlock doble



La costura overlock doble es adecuada en tejido de malla flojo y para costuras transversales en tejidos. En tejidos de punto utilizar una aguja para jersey nueva con el fin de no estropear las mallas finas. En la costura de tejidos elásticos puede utilizarse una aguja para stretch.

- > Montar el Prensateles para punto de retroceso #1C o el Prensateles Overlock #2A.
- > Tocar la casilla «Puntos útiles».
- > Seleccionar Overlock doble núm. 10.

6.14 Pespunte estrecho de los cantos

- > Montar el Prensatelas para punto invisible #5 o el Prensatelas con guía para bordes estrechos #10/10C/10D.
- > Tocar la casilla «Puntos útiles».
- > Seleccionar Punto recto núm. 1.
- > Colocar el borde en la parte izquierda, tocando la guía del prensatelas para puntada invisible.
- > Seleccionar posición de la aguja izquierda, a la distancia del canto deseada.

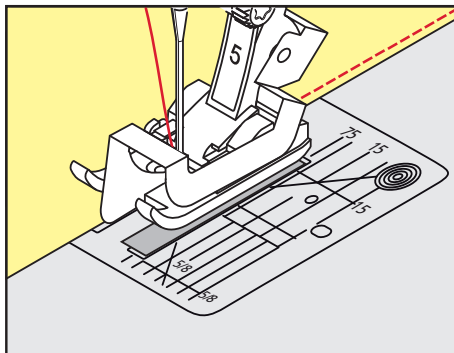

6.15 Pespunte ancho de los cantos

- > Montar el Prensatelas para punto de retroceso #1C.
- > Tocar la casilla «Puntos útiles».
- > Seleccionar Punto recto núm. 1.
- > Guiar el borde a lo largo del prensatelas o, para 1 – 2,5 cm, a lo largo de las marcas.
- > Seleccionar posición de la aguja a la distancia deseada del borde.

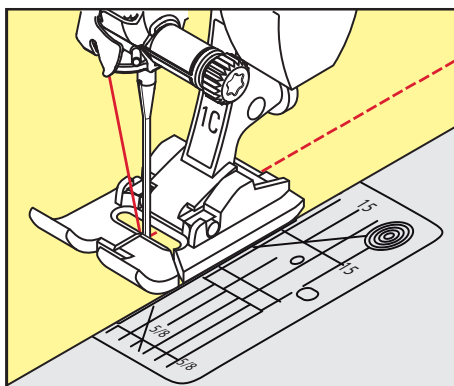

6.16 Pespuntear los cantos con la regla de borde (accesorio especial)

Para coser líneas paralelas, líneas de pespunte anchas, es recomendable guiar la regla de borde (accesorio especial) a lo largo de una línea ya cosida.

- > Montar el Prensatelas para punto de retroceso #1C.
- > Tocar la casilla «Puntos útiles».
- > Seleccionar Punto recto núm. 1.
- > Aflojar el tornillo detrás del prensatelas.
- > Introducir la regla de borde en el agujero del prensatelas.
- > Determinar el ancho deseado.
- > Apretar el tornillo.



- > Guiar el borde a lo largo de la regla de borde.

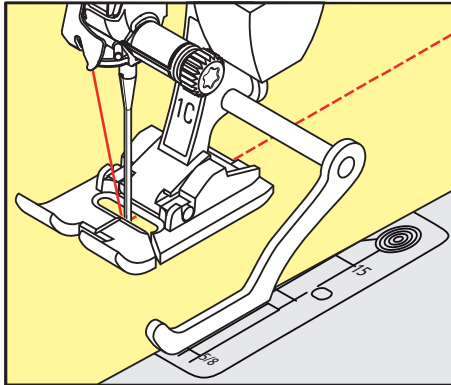

6.17 Coser cantos de dobladillos

Si se utiliza el Prensatelas para punto invisible #5, es recomendable posicionar la aguja lo más a la izquierda posible o lo más a la derecha posible. Con el Prensatelas para punto de retroceso #1C y el Prensatelas con guía para bordes estrechos #10/10C/10D son posibles todas las posiciones de aguja.

- > Montar el Prensatelas para punto invisible #5, el Prensatelas para punto de retroceso #1C o el Prensatelas con guía para bordes estrechos #10/10C/10D.
- > Tocar la casilla «Puntos útiles».
- > Seleccionar Punto recto núm. 1.
- > Colocar el borde interno superior del dobladillo en la parte derecha de la guía del prensatelas para puntada invisible.
- > Para coser en la parte superior del borde del dobladillo seleccionar la posición de la aguja a la derecha al máximo.

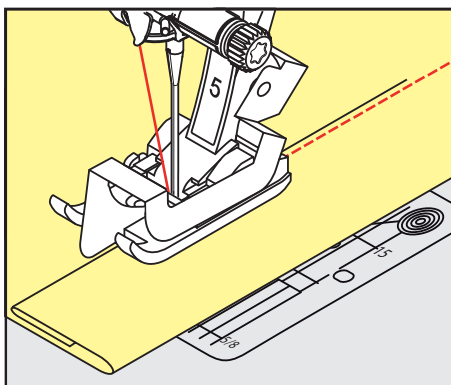

6.18 Coser dobladillo invisible

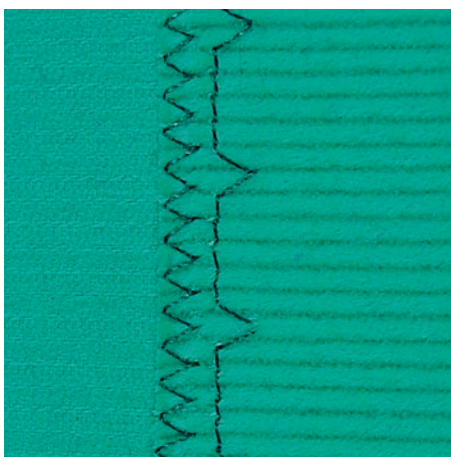

Para dobladillos invisibles en tejidos de medianos a gruesos de algodón, lana y fibras mixtas.

Condiciones:

- Los bordes del tejido están sobrehilados.
- > Montar el Prensateles para punto invisible #5.
- > Tocar la casilla «Puntos útiles».
- > Seleccionar Puntada invisible núm. 9.
- > Doblar el tejido de manera que el borde del dobladillo sobrehilado esté en la parte derecha.
- > Colocar el tejido debajo del prensateles y empujar el borde doblado del dobladillo contra la guía metálica del prensateles.
- > El borde del tejido tiene que tocar con regularidad la guía del prensateles para que los puntos salgan uniformes.
 - Asegurarse de que la aguja apenas pinche el borde del tejido.
- > Después de unos 10 cm controlar de nuevo el dobladillo invisible por los dos lados del tejido, si fuese necesario adaptar el ancho del punto.

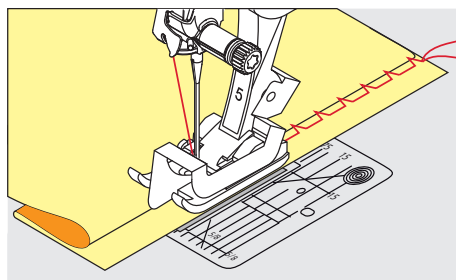

6.19 Coser dobladillo a vista

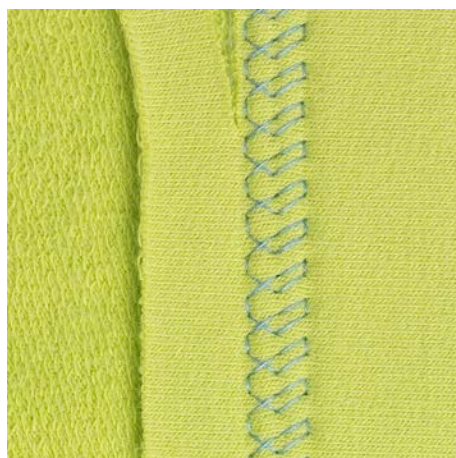

El dobladillo a vista es adecuado para dobladillos elásticos en tricot de algodón, lana, sintéticos y fibras mixtas.

- > Montar el Prensateles para punto de retroceso #1C/1D.
- > Tocar la casilla «Puntos útiles».
- > Seleccionar Punto Tricot núm. 14.
- > Planchar el dobladillo y si fuese necesario hilvanar.
- > En caso necesario, reducir la presión del prensateles.
- > Coser el dobladillo a la anchura deseada en la parte del derecho.
- > En la parte del revés, recortar el tejido que sobra.



6.20 Coser costura de unión plana

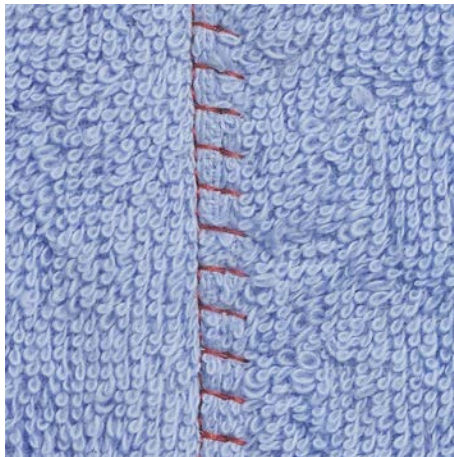

La costura de unión plana es especialmente adecuada para tejidos esponjosos o gruesos como rizo, fieltro, piel/cuero.

- > Montar el Prensatelas para punto de retroceso #1C.
- > Tocar la casilla «Puntos útiles».
- > Seleccionar Stretch-Overlock núm. 13.
- > Colocar los cantos del tejido uno sobre el otro.
- > Coser a lo largo del canto del tejido.
- > Para obtener una costura muy plana y resistente, hay que asegurarse de que la aguja se clave a la derecha sobre el canto del tejido superior en el tejido inferior.

6.21 Coser el punto de hilvanado

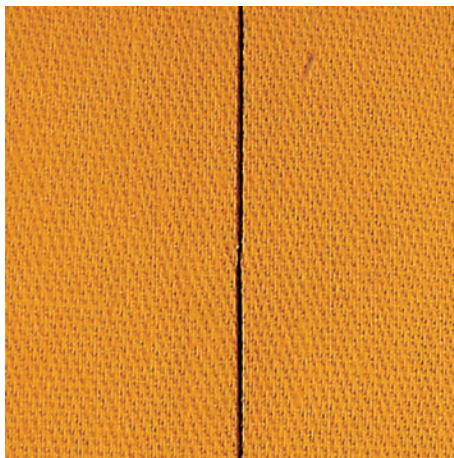

Para hilvanar es recomendable utilizar un hilo fino de zurcir. Este se puede sacar después mejor. El punto de hilvanado es adecuado para todos los trabajos donde se desea una gran longitud de punto.

- > Montar el Prensatelas para zurcir y acolchar #9 (accesorio especial).
- > Bajar el transportador.
- > Tocar la casilla «Puntos útiles».
- > Seleccionar Punto de hilvanado manual núm. 30.
- > Para evitar el desplazamiento de las capas de tela, sujetar con alfileres las capas de tela en dirección transversal a la dirección del hilvanado.
- > Sujetar los hilos y coser al inicio 3 o 4 puntos de remate.
- > Cosa una puntada y tire hacia atrás del tejido para obtener el largo de punto deseado.
- > Cosa una puntada.
- > Al final cosa 3 o 4 puntos de remate.

7 Puntos decorativos

7.1 Vista general puntos decorativos

Dependiendo del tipo de tejido, pueden destacar mejor los puntos decorativos más simples o los más laboriosos.

- Los puntos decorativos programados con puntos rectos simples tienen muy buenos resultados en materiales finos, p. ej. Punto decorativo núm. 101.
- Los puntos decorativos programados con puntos rectos triples o con pocos puntos satinados son especialmente adecuados en materiales de grosor medio, p. ej. Punto decorativo núm. 107.
- Los puntos decorativos programados con puntos satinados son especialmente adecuados en tejidos pesados, p. ej. Punto decorativo núm. 401.

Para obtener un punto perfecto, es conveniente utilizar el hilo superior e inferior del mismo color y una entretela. En tejidos de fibra larga, colocar adicionalmente en la parte superior una entretela soluble que se pueda quitar fácilmente después de la costura.



Punto decorativo	Categoría	Nombre
	Categoría 100	Puntos naturales
	Categoría 300	Puntos de cruz
	Categoría 400	Puntos satinados
	Categoría 600	Puntos geométricos
	Categoría 700	Puntos de bordado blanco
	Categoría 900	Puntos juveniles
	Categoría 1100	Puntos especiales
	Categoría 1700	Internacional
	Categoría 2000	Estaciones del año

7.2 Coser hilo inferior

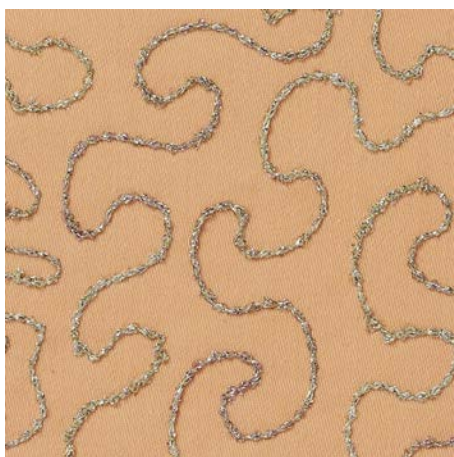

La canilla puede llenarse con diferentes hilos. Bordado guiado libremente con estructura. Este método es parecido a la costura guiada libremente, pero se cose en la parte del **revés**.

Reforzar la superficie para coser con una entretela. La muestra se puede marcar en la parte izquierda del tejido. La muestra se puede marcar en la parte delantera del tejido. Después, se pueden recoser las líneas con un punto recto guiado libremente con hilo de poliéster, de algodón o rayón. Las filas de puntos son visibles en la parte izquierda del tejido y sirven de líneas auxiliares durante la costura con hilo inferior.

La costura con hilo inferior puede ejecutarse con la función BSR. Es recomendable dejar pasar la labor, a velocidad constante, regularmente por debajo de la aguja, siguiendo las líneas de la muestra. Sacar la entretela después de la costura.

Primero hacer una costura de prueba y controlar el resultado en la parte del revés.

No todos los puntos decorativos son adecuados para esta técnica. Sobre todo, se obtienen buenos resultados con puntos decorativos simples. Evitar tipos de punto compactos y costuras de oruga.

ATENCIÓN

Se ha utilizado un canillero inadecuado

Avería del canillero.

> Utilizar el canillero Bobbinwork (accesorio especial).



> Montar el Prensateles abierto para bordar #20C/20D.

> Tocar la casilla «Puntos decorativos».

> Seleccionar el punto decorativo adecuado.

> Para regular el largo y ancho del punto con el fin de obtener también un punto bonito utilizando hilo grueso girar el «botón multifuncional arriba» y el «botón multifuncional abajo».



> Para adaptar la tensión del hilo superior tocar en «Tensión del hilo superior».

7.3 Coser punto de cruz

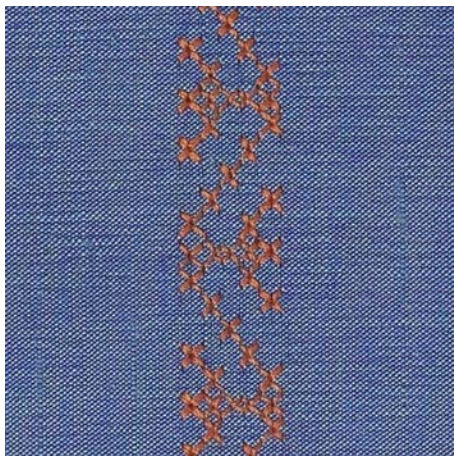

El bordado de punto de cruz es una técnica tradicional y una extensión de los demás puntos decorativos. Si se cose punto de cruz sobre materiales con estructura de lino, tiene un efecto como de cosido a mano. Si se cose punto de cruz con hilo de bordar, la muestra de punto parece más llena. El punto de cruz se utiliza en especial para la decoración del hogar, como cenefas en prendas de vestir y en decoraciones en general. Como las siguientes filas de puntos se orientan en la primera fila, es recomendable que la primera fila se cosa en una línea recta.

- > Montar el Prensatelas para punto de retroceso #1C/1D o el Prensatelas abierto para bordar #20C/20D.
- > Seleccionar punto de cruz de la categoría 300 y combinar si fuese necesario.
- > Para obtener una línea recta, coser la primera fila de puntos con la ayuda de la regla de borde o del tope de borde.
- > Coser la segunda fila a la anchura del pie o, con la ayuda de la regla de borde, al lado de la primera fila.

7.4 Pestañas

Pestañas

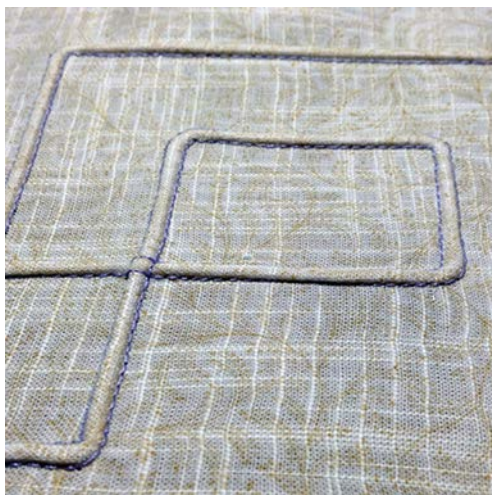

Las pestañas son plieguecitos muy estrechos respunteados que se cosen antes de cortar el vestido o el proyecto de costura. Sirven de adorno o para utilizarse en combinación con otros bordados en blanco. El prensatelas para pestañas permite simplificar considerablemente esta técnica. Esta técnica reduce la superficie de tejido. Siempre se debe contar con suficiente tejido.

Vista general de los prensatelas para pestañas

Prensatelas para pestañas	Número	Descripción
	#30 (accesorio especial)	3 Ranuras Para tejidos gruesos. Con aguja gemela de 4 mm
	#31 (accesorio especial)	5 Ranuras Para tejidos de medio-gruesos a gruesos. Con aguja gemela de 3 mm
	#32 (accesorio especial)	7 Ranuras Para tejidos de finos a medio gruesos. Con aguja gemela de 2 mm
	#33 (accesorio especial)	9 Ranuras Para tejidos muy finos (sin hilo de soporte). Con aguja gemela de 1 o 1,6 mm
	#46C (accesorio especial)	5 Ranuras Con aguja gemela de 1,6 – 2,5 mm Para tejidos de muy finos a medio gruesos.

Inserción de hilo de soporte

Las pestañas salen más acentuadas y tienen más relieve si se utiliza un hilo de soporte. El hilo de soporte tiene que caber bien en la ranura del prensatelas correspondiente. El hilo de soporte tiene que ser de color sólido y no debe encoger.

- > Apagar la máquina.
- > Sacar la aguja.
- > Retirar el prensatelas.
- > Sacar la placa-aguja.
- > Abrir la tapa de la lanzadera.
- > Pasar el hilo de soporte por la abertura de la lanzadera y meterlo de abajo hacia arriba por el agujero de la placa-aguja.
- > Montar de nuevo la placa-aguja.

- > Cerrar la tapa de la lanzadera.
- > Tener cuidado de que el hilo de soporte pase por el hueco pequeño de la tapa de la lanzadera.

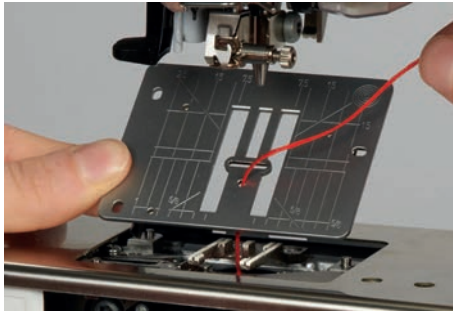

- > Meter la bobina en el alza-prensatejas de rodilla.

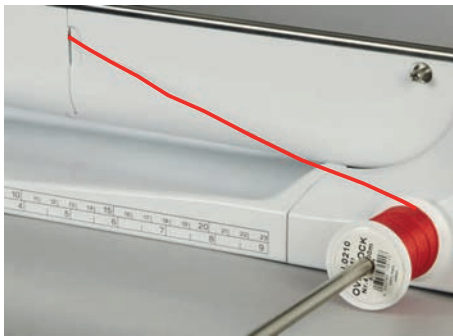

- > Asegurarse de que el hilo de soporte se deslice bien.
- > Si el hilo no se desliza bien por la tapa de la lanzadera, dejar abierta la tapa de la lanzadera durante la costura.
- > Si la tapa de la lanzadera está abierta, apagar el control del hilo inferior en el programa de configuración.
 - El hilo de soporte está en la parte del revés durante la costura y es fijado/sobrecosido por el hilo inferior.

Coser pestañas

- > Insertar la aguja gemela correspondiente.
- > Enhebrar la aguja gemela.
- > Alzar el hilo inferior.
- > Coser la primera pestaña.
- > Guiar la primera pestaña, según la distancia deseada, por debajo de una ranura del prensatejas para pestañas.
- > Todas las siguientes pestañas se cosen paralelamente.



8 Alfabetos

8.1 Vista general alfabetos

La letra de palo, letra de contorno, Script, letra de quilting y letra Comic y el cirílico pueden coserse en dos tamaños diferentes. La letra de palo, letra de contorno, Script, letra de quilting y letra Comic y el cirílico también pueden coserse en minúsculas.

Para obtener un punto perfecto es adecuado utilizar el hilo superior e inferior del mismo color. También se puede reforzar el trabajo poniendo una entretela en la parte del revés. En tejidos de fibra larga, p. ej. rizo, colocar adicionalmente en la parte superior una entretela soluble.

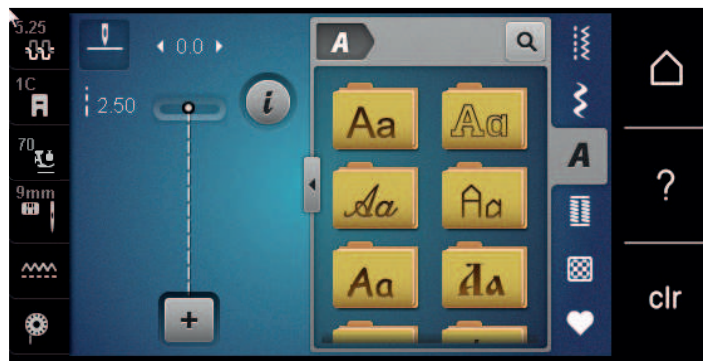

Patrón de punto	Nombre
ABCabc	Letra de palo
ABCabc	Letra de contorno
ABCabc	Letra Script (Italic)
ABCabc	Texto Quilt
ABCabc	Comic
АБВабв	Cirílico
АБВ абв	Script cirílico
あいう	Hiragana

8.2 Componer texto



También es recomendable hacer una costura de prueba con el hilo deseado, el tejido original y la entretela original. Tener cuidado de guiar el tejido uniforme y fácilmente y que no choque o se enganche. Durante la costura, no tirar, empujar o sujetar el tejido.



- > Tocar la casilla «Alfabetos».
- > Seleccionar la caligrafía.



- > Para elaborar una combinación tocar la casilla «Modo de combinación/modo individual».

- > Para abrir el modo extendido de entrada tocar en «Ampliar/reducir ventana» (1).



- > Seleccionar letras.



- > Para emplear mayúsculas tocar «Mayúsculas» (ajuste estándar).



- > Para emplear minúsculas tocar «Minúsculas».



- > Para emplear números y signos matemáticos tocar «Números y signos matemáticos».



- > Para emplear caracteres especiales tocar «Caracteres especiales».



- > Para borrar partes individuales del texto introducido tocar «Borrar».
- > Para cerrar el modo extendido de entrada tocar en «Ampliar/reducir ventana».

8.3 Modificar el tamaño de la letra

La letra de palo, la letra de contorno, la letra Script, la letra de quilting, la letra Comic y el cirílico también pueden reducirse en el modo individual.



- > Tocar la casilla «Alfabetos».
- > Seleccionar la caligrafía.
- > Seleccionar letras.



- > Tocar la casilla «Diálogo i».



- > Para reducir el tamaño de la letra tocar de nuevo la casilla «Modificar el tamaño de la letra».
- > Para ampliar el tamaño de la letra hasta 9 mm tocar de nuevo en «Modificar el tamaño de la letra».







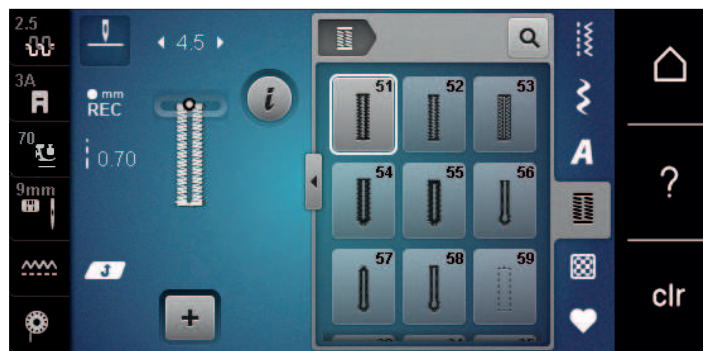

9 Ojales

9.1 Vista general ojales

Para poder crear el ojal correcto para cada botón, cada proyecto y también para cada prenda de vestir, la BERNINA 570 QE está equipada con una amplia colección de ojales. El botón correspondiente se puede coser a máquina. También se pueden coser corchetes.



Muestra de punto	Número del punto	Nombre	Descripción
	51	Ojal para ropa interior	Para tejidos finos y de grosor medio, p. ej. blusas, vestidos y ropa de cama.
	52	Ojal estrecho para ropa interior	Para tejidos finos y de grosor medio, p.ej. blusas, vestidos, ropa de niño y bebé y manualidades.
	53	Ojal stretch	Para todo tipo de tejidos elásticos.
	54	Ojal redondo con presilla normal	Para tejidos de grosor medio y gruesos, p. ej. vestidos, chaquetas, abrigos e impermeables.
	55	Ojal redondo con presilla transversal	Para tejidos de grosor medio y gruesos, con presilla reforzada, p. ej. vestidos, chaquetas, abrigos e impermeables.
	56	Ojal con ojete	Para tejidos gruesos, no elásticos, p. ej. chaquetas, abrigos y ropa de tiempo libre.
	57	Ojal con ojete con presilla de punta	Para tejidos más firmes, no elásticos, p. ej. chaquetas, abrigos y ropa de tiempo libre.
	58	Ojal con ojete con presilla transversal	Para tejidos firmes, no elásticos, p. ej. chaquetas, abrigos y ropa de tiempo libre.
	59	Ojal con punto recto	Para prepepuntear y reforzar ojales y como ojal con ribete, especialmente para ojales en cuero o imitaciones de cuero.

Muestra de punto	Número del punto	Nombre	Descripción
	60	Programa de coser botones	Para coser botones con dos y cuatro agujeros.
	61	Corchete con zigzag pequeño	Como abertura para cordones o cintas estrechas y para trabajos decorativos.
	62	Corchete con punto recto	Como abertura para cordones o cintas estrechas y para trabajos decorativos.
	63	Ojal Heirloom	Para efectos de punto a mano en vestidos y trabajos manuales en tejidos finos y de grosor medio.
	64	Ojal redondo doble	Para tejidos de grosor medio y gruesos de los más diversos materiales.
	65	Ojal Heirloom redondo doble	Para materiales tejidos finos y de grosor medio, p. ej. blusas, vestidos y ropa de cama.
	67	Ojal redondo con presilla de punta	Para materiales tejidos de grosor medio, p. ej. blusas, vestidos y chaquetas.
	69	Ojal decorativo con mosca	Para ojales decorativos en tejidos más fuertes, no elásticos.

9.2 Utilizar la nivelación de altura

Si se tiene que coser un ojal en dirección transversal, es recomendable utilizar una plaquita de nivelación (accesorio especial).

- > Colocar la plaquita de nivelación por detrás entre el proyecto de costura y la suela del prensatelas con guía de carro hasta llegar a la parte gruesa del proyecto de costura.

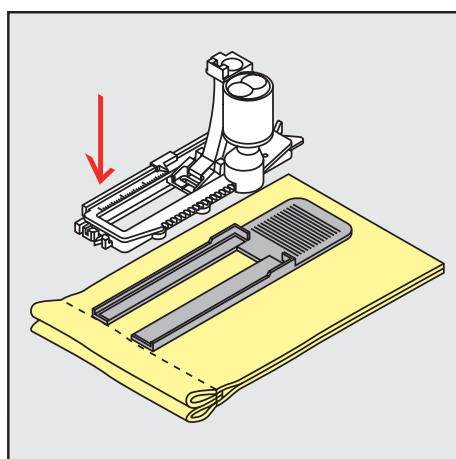

- > Bajar el prensatelas.

- > Para ojales con ojete y ojales redondos, marcar con una tiza o un lápiz hidrosoluble la longitud de la oruga sobre el tejido. Para los siguientes ojales, marcar solamente el punto de inicio. El largo del ojete se cose adicionalmente.

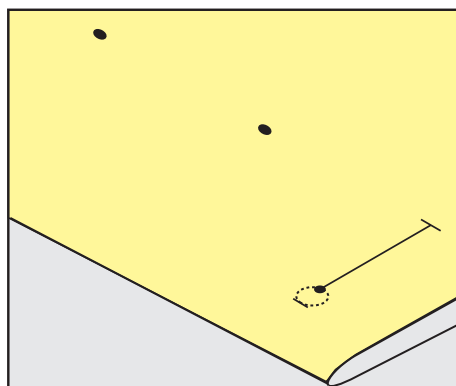

9.5 Cordoncillo

Empleo de cordoncillo con el prensatelas para ojal con guía de carro #3A

El cordoncillo refuerza el ojal, lo embellece y es adecuado especialmente para el ojal para ropa interior núm. 51. Los cordoncillos ideales son el perlé n.º 8, el hilo de coser grueso y el hilo de ganchillo fino. Es recomendable no sujetar el cordoncillo durante la costura.

Condiciones:

- El Prensatelas para ojal con guía de carro #3A está montado y elevado.
- > Clavar la aguja al inicio del ojal.
- > Pasar el cordoncillo por la derecha, debajo del prensatelas para ojales con medidor.
- > Colocar el cordoncillo por encima del pestillo de atrás del prensatelas para ojales con medidor.

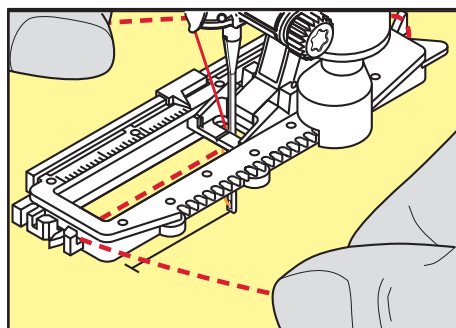

- > Pasar el cordoncillo por la parte izquierda debajo del prensatelas para ojales con medidor y tirarlo hacia adelante.

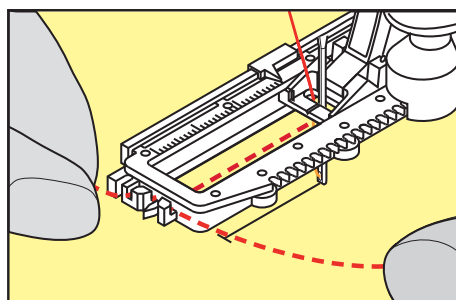

- > Pasar las extremidades del cordoncillo en las ranuras de la sujeción.
- > Bajar el prensatelas para ojales con medidor.
- > Coser el ojal como de costumbre.
- > Suprimir el lazo del cordoncillo hasta que desaparezca debajo de la presilla.

- > Pasar las extremidades del cordoncillo a la parte del revés (con una aguja de coser a mano) y anudarlas o rematarlas.

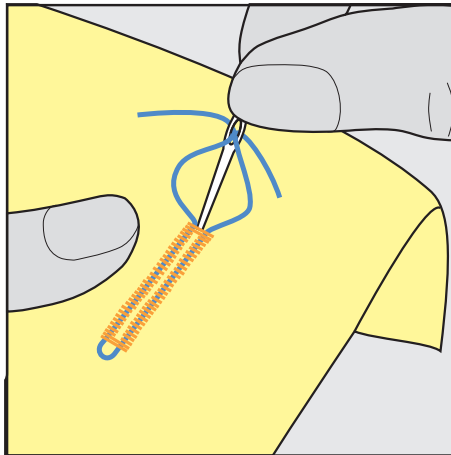

Empleo de cordoncillo con prensatelas para ojal #3C

Condiciones:

- El Prensatelas para ojal #3C está montado y elevado.
- > Clavar la aguja al inicio del ojal.
- > Enganchar el cordoncillo delante en el pestillo mediano del prensatelas para ojal.

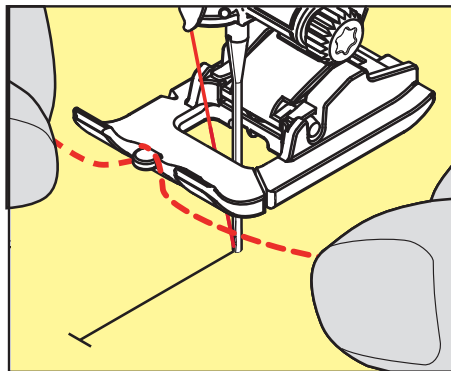

- > Pasar ambas extremidades del cordoncillo por debajo del prensatelas para ojal, tirar hacia atrás y poner cada cordoncillo en una ranura de la suela.

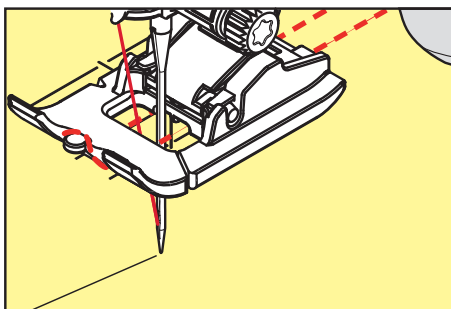

- > Bajar el prensatelas para ojal.
- > Coser el ojal como de costumbre.
- > Suprimir el lazo del cordoncillo hasta que desaparezca debajo de la presilla.

- > Pasar las extremidades del cordoncillo con la aguja de coser a mano a la parte del revés y anudarlas o rematarlas.

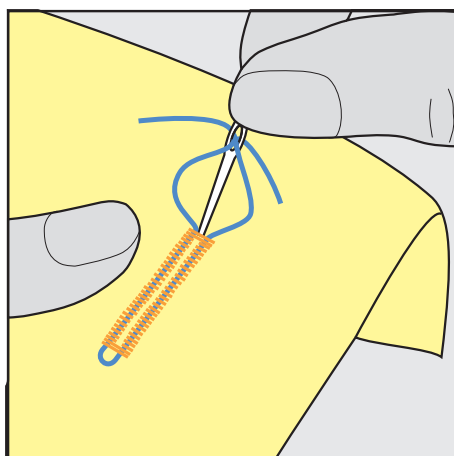

9.6 Hacer una costura de prueba

Siempre se debería realizar un ojal de prueba en un retal del tejido original. Es recomendable utilizar la misma entretela y seleccionar el mismo ojal. También se debería coser la costura de prueba en la dirección de costura correspondiente. Al hacer una costura de prueba, se pueden adaptar todos los ajustes hasta obtener el resultado de costura deseado.

Pespuntar los ojales con el ojal de punto recto núm. 59 merece la pena en todos los materiales suaves y flojos y para ojales de mucho uso. El pespunte también sirve para reforzar los ojales en cuero, vinilo o fieltro.

Cualquier modificación del balance en el ojal para ropa interior manual, ojal con ojete o redondo con medida de largo afecta a ambas orugas simultáneamente. En el caso de ojales manuales con ojete o redondos, los cambios afectan a ambas orugas contrariamente.

Si está activada la función de cuenta-puntos y se hacen modificaciones en el balance, el balance afecta de diferente manera a las dos orugas del ojal.



- > Tocar la casilla «Ojales».
- > Seleccionar el ojal.
- > Seleccionar el prensatelas deseado y montarlo.
- > Colocar el tejido debajo del prensatelas y bajar el prensatelas.
- > Presionar con cuidado el pedal y empezar a coser. Guiar el tejido ligeramente.
- > Controlar el balance durante la costura y, si fuese necesario, ajustarlo.
- > Controlar la costura de prueba y hacer ajustes adicionales.

9.7 Ajustar el corte del ojal

La anchura del corte del ojal puede regularse antes de la costura entre 0,1 – 2,0 mm.



- > Tocar la casilla «Ojales».
- > Seleccionar el ojal.



- > Tocar la casilla «Diálogo i».



- > Tocar la casilla «Corte del ojal».
- > Para regular la anchura deseada del corte del ojal girar el botón multifuncional arriba o el «botón multifuncional abajo».

9.8 Determinación del largo del ojal con el prensatelas para ojal con guía de carro #3A



El ojal también puede colocarse en el centro del círculo amarillo de la pantalla. También se puede colocar el botón en el centro del círculo amarillo en la parte inferior del display. Con la ayuda de los «botones multifunción arriba/abajo», se puede ampliar o reducir el círculo amarillo y, de esta manera, determinar el diámetro del botón.

Al diámetro del botón se le añaden automáticamente 2 mm para el largo del ojal. Si, por ejemplo, el diámetro del botón es 14 mm, entonces se calculan 16 mm para el largo del ojal.

Condiciones:

- El Prensatelas para ojal con guía de carro #3A está montado.



- > Tocar la casilla «Ojales».
- > Seleccionar el ojal.



- > Tocar la casilla «Diálogo i».



- > Tocar la casilla «Ajustar el largo del ojal».
- > Para adaptar el largo del ojal girar el «botón multifuncional arriba» o el «botón multifuncional abajo».

9.9 Determinar el largo del ojal con el prensatelas para ojal #3C

Con el prensatelas para ojales #3C es necesario determinar el largo del ojal con la función cuenta-puntos. La función cuenta-puntos es adecuada para todos los tipos de ojales. La oruga izquierda se cose hacia adelante, la oruga derecha hacia atrás. Si se hacen modificaciones en el balance hay que guardar nuevamente la función cuenta-puntos para cada ojal.

Condiciones:

- El Prensatelas para ojal #3C está montado.



- > Tocar la casilla «Ojales».
- > Seleccionar el ojal.



- > Tocar la casilla «Diálogo i».



- > Tocar la casilla «Programación de la longitud con cuenta-puntos».
- > Coser el largo deseado del ojal.
- > Parar la máquina.



- > Para que la máquina cosa la presilla inferior y la segunda oruga hacia atrás, presionar la tecla «Costura hacia atrás».
- > Parar la máquina a la altura del primer punto.
- > Para que la máquina cosa la presilla superior y los puntos de remate, presionar de nuevo la tecla «Costura hacia atrás».
 - El largo del ojal queda guardado hasta desconectar la máquina y todos los siguientes ojales se cosen igualmente.

9.10 Coser ojales automáticamente

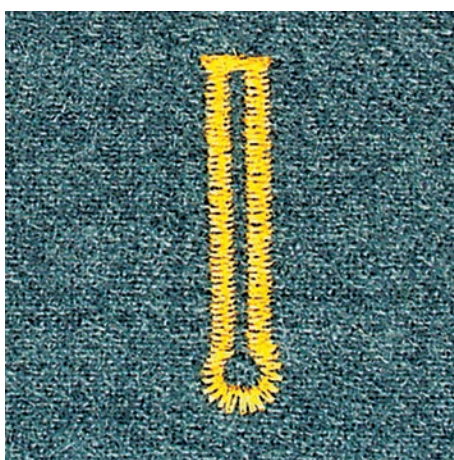
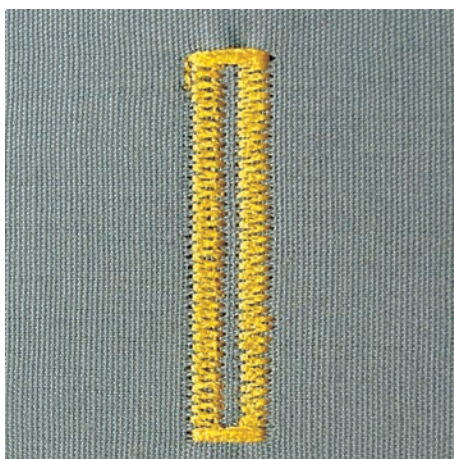

El Prensatelas para ojal con guía de carro #3A mide automáticamente el largo del ojal mediante la lente óptica en el prensatelas. El ojal se duplica exactamente y la máquina se apaga de forma automática al llegar al largo máximo. El Prensatelas para ojal con guía de carro #3A es adecuado para ojales de 4 – 31 mm, según el tipo de ojal. El Prensatelas para ojal con guía de carro #3A tiene que estar plano sobre el tejido para poder medir el largo exactamente. Los ojales programados resultan todos igual de largos e igual de bonitos.

Condiciones:

- El Prensatelas para ojal con guía de carro #3A está montado.



- > Tocar la casilla «Ojales».
- > Seleccionar el ojal.
- > Coser el largo deseado del ojal.



- > Pulsar la tecla «Costura hacia atrás» para programar el largo.



- > Pulsar la tecla «Start/Stop» o accionar el pedal.
 - La máquina termina de coser el ojal automáticamente. Todos los siguientes ojales se cosen automáticamente a la misma medida.

9.11 Programar el ojal Heirloom

Condiciones:

- El Prensatelas para ojal con guía de carro #3A está montado.



- > Tocar la casilla «Ojales».
- > Seleccionar Ojal Heirloom núm. 63.
- > Coser el largo deseado del ojal.



- > Pulsar la tecla «Costura hacia atrás» para programar el largo.
 - La máquina termina de coser el ojal automáticamente. Todos los siguientes ojales se cosen automáticamente a la misma medida.

9.12 Cosido manual de ojal en 7 fases con el prensatelas para ojal #3C

El largo del ojal se determina manualmente durante la costura. La presilla, el redondo y los puntos de remate están preprogramados. Es posible seleccionar las fases individuales desplazándose con las casillas de flechas o pulsando la tecla de «Costura hacia atrás».

Condiciones:

- El Prensatelas para ojal #3C está montado.



- > Tocar la casilla «Ojales».
- > Seleccionar Ojal para ropa interior núm. 51.



- > Tocar la casilla «Diálogo i».



- > Tocar la casilla «Determinar manualmente el largo».
 - La fase 1 en el display está activada para inicio del ojal.
- > Coser el largo deseado del ojal.
 - La fase 2 está activa.



- > Para alcanzar el largo deseado del ojal o de la marca del largo.
- > Para que aparezca la fase 3 tocar la casilla «Desplazamiento hacia abajo».
 - La máquina cose puntos rectos hacia atrás.
- > Parar a la altura del primer punto al inicio del ojal.
- > Para que aparezca la fase 4 tocar la casilla «Desplazamiento hacia abajo».
 - La máquina cose la presilla superior y se para automáticamente.
- > Para que aparezca la fase 5 tocar la casilla «Desplazamiento hacia abajo».
 - La máquina cose la segunda oruga.
- > Parar la máquina a la altura del último punto de la primera oruga.
- > Para que aparezca la fase 6 tocar la casilla «Desplazamiento hacia abajo».
 - La máquina cose la presilla inferior y se para automáticamente.
- > Para que aparezca la fase 7 tocar la casilla «Desplazamiento hacia abajo».
 - La máquina remata y se para automáticamente.

9.13 Coser ojal manual en 5 fases con el prensatelas para ojal #3C

El largo del ojal se determina manualmente durante la costura. La presilla, el redondo y los puntos de remate están preprogramados. Es posible seleccionar las fases individuales desplazándose con las casillas de flechas o pulsando la tecla de «Costura hacia atrás».

Condiciones:

- El Prensatelas para ojal #3C está montado.



- > Tocar la casilla «Ojales».
- > Seleccionar Ojal redondo con presilla normal núm. 54.



- > Tocar la casilla «Diálogo i».

man

- > Tocar la casilla «Determinar manualmente el largo».
 - La fase 1 en el display está activada para inicio del ojal.
- > Coser el largo deseado del ojal.
 - La fase 2 está activa.

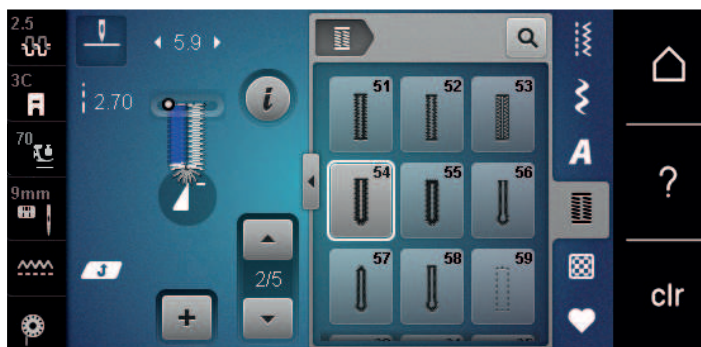

▼

- > Para alcanzar el largo deseado de la oruga o de la marca del largo.
- > Para que aparezca la fase 3 tocar la casilla «Desplazamiento hacia abajo».
- > La máquina cose el redondo o el ojete y se para automáticamente.
- > Para que aparezca la fase 4 tocar la casilla «Desplazamiento hacia abajo».
 - La máquina cose la segunda oruga hacia atrás.
- > Parar la máquina a la altura del primer punto al inicio del ojal.
- > Para que aparezca la fase 5 tocar la casilla «Desplazamiento hacia abajo».
 - La máquina cose la presilla superior y remata automáticamente.

9.14 Abrir el ojal con el corta-ojales

- > Como seguridad adicional, clavar un alfiler al lado de cada presilla.
- > Abrir el ojal empezando a cortar desde ambas puntas hacia el centro.

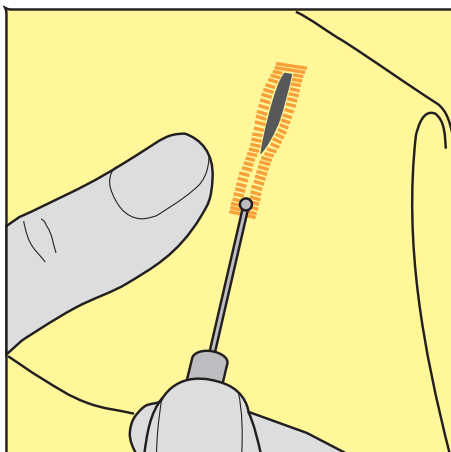

9.15 Abrir el ojal con el punzón corta-ojales (accesorio especial)

- > Colocar el ojal sobre un trozo adecuado de madera.

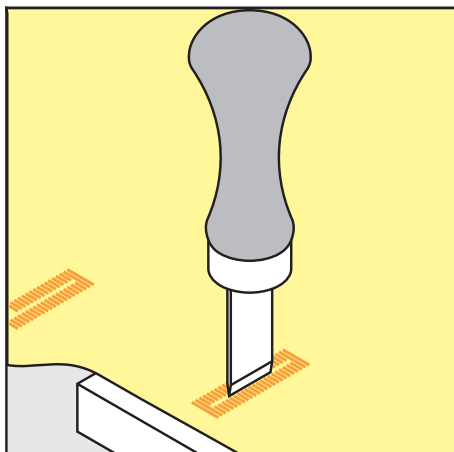

- > Posicionar el punzón corta-ojales en el centro del ojal.
- > Apretar con la mano el punzón hacia abajo.

9.16 Coser botones

Con el programa de coser botones es posible coser botones de 2 y de 4 agujeros, botones de presión o automáticos.

Programa de costura
recomendado:

Programa de coser botones núm. 60

Prensatelas recomendado:

Prensatelas para botones #18

Prensatelas alternativos:

- Prensatelas para punto de retroceso #1/1C
- Prensatelas para zurcir y acolchar #9
- Prensatelas para punto de retroceso con suela transparente #34/34C

Adaptar altura del cuello

Para botones cosidos en tejidos de grosor medio, ampliar la altura del cuello, es decir, la distancia entre el botón y el tejido.

Los botones cosidos en tejidos finos o botones decorativos, coser sin cuello.

¡ATENCIÓN! El ajuste de la altura del cuello solo se puede regular con el prensatelas para coser botones #18.

- > Aflojar el tornillo del prensatelas para coser botones.
- > Desplazar hacia arriba la pestaña por el grosor del tejido.
- > Apretar el tornillo.

Coser botones

Condiciones:

- La altura del cuello está ajustada al grosor del tejido.
- Está montado el Prensatelas para botones #18 o un prensatelas alternativo.
- El prensatelas montado está seleccionado en la interfaz de usuario.
- El transportador está bajado.



- > Tocar la casilla «Ojales».
- > Seleccionar Programa de coser botones núm. 60.
- > Girar la rueda manual hasta que suba el hilo inferior.

- > **¡ATENCIÓN! El programa de coser botones comienza siempre por el agujero izquierdo del botón.**
Colocar el botón sobre el tejido. Desplazar el botón y el tejido debajo de la aguja de forma que la aguja se clave en agujero izquierdo.
En botones con 4 agujeros, coser primero el par de agujeros delantero y después el trasero.
- > Bajar el prensatelas.
- > Realizar las primeras puntadas en el agujero izquierdo con la rueda manual.
- > Seguir girando la rueda manual hasta que la aguja pase al agujero derecho. Comprobar que la aguja se introduzca en el agujero derecho. Si es necesario, ajustar el ancho de puntada con el botón multifunción superior.
- > Sujetar el hilo y presionar el pedal de mando.
 - La máquina cose el botón y a continuación se detiene automáticamente.
- > Si es necesario fijar el botón de manera especialmente firme, ejecutar seguidamente otra vez el programa de coser botones.
- > Cortar los hilos con la máquina. Alternativamente, extraer la prenda de la máquina de coser y cortar los hilos manualmente. Tirar hacia abajo del hilo superior y anudarlo con el hilo inferior.

9.17 Coser corchetes



Para mejor estabilidad, coser el corchete 2 veces. En caso necesario adaptar con el balance.

Condiciones:

- El Prensatelas para punto de retroceso #1C o el Prensatelas abierto para bordar #20C está montado.
- > Tocar la casilla «Ojales».
- > Seleccionar Corchete con zigzag pequeño núm. 61 o Corchete con punto recto núm. 62.
- > Girar el «botón multifuncional arriba» o «botón multifuncional abajo» para regular el tamaño del corchete.
- > Coser el programa de corchetes.
 - La máquina se para automáticamente al final del programa de corchetes.
- > Abrir el corchete con un punzón o una lezna.

10 Punto Quilt

10.1 Vista general puntos Quilt

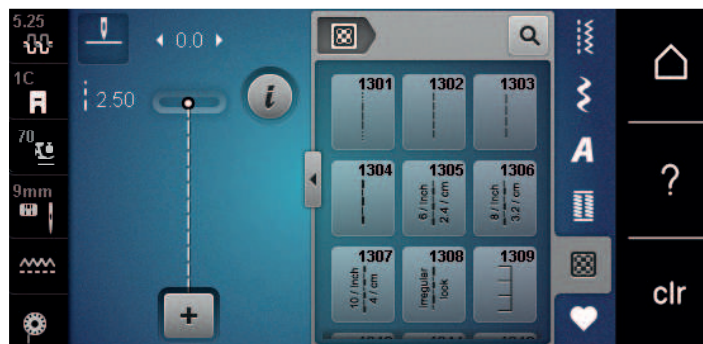

Patrón de punto	Número del punto	Nombre	Descripción
.....	núm. 1301	Punto Quilt, programa de remate	Para rematar al inicio y final de la costura con puntos cortos hacia adelante.
-----	núm. 1302	Punto Quilt, punto recto	Para trabajo Quilt a máquina con punto recto con un largo de punto de 3 mm.
-----	núm. 1303	Punto Patchwork/punto recto	Para coser piezas de patchwork con punto recto con un largo de punto de 2 mm.
-----	núm. 1304 – núm. 1308	Punto Quilt a mano	Para coser con hilo monofilado como imitación del punto a mano.
┌┐┌	núm. 1309 – núm. 1314	Punto parisiense	Para aplicaciones y para coser cintas decorativas.
Ψ	núm. 1317 – núm. 1327 núm. 1329 – núm. 1330 núm. 1339 – núm. 1346 núm. 1363 – núm. 1371 núm. 1373 – núm. 1394	Punto Quilt decorativo	Para punto Quilt, «Crazy Patchwork», decoraciones y adornos.
	núm. 1315	Costura de oruga	Para aplicaciones.
~	núm. 1316	Punto invisible estrecho	Para la costura invisible de aplicaciones
⊞	núm. 1331	Punto Stippling/Punto Mäanderquilt	Para imitación del punto Mäander.

Patrón de punto	Número del punto	Nombre	Descripción
	núm. 1332 – núm. 1338	Punto de pluma	Para punto Quilt, «Crazy Patchwork», decoraciones y adornos.

10.2 Programa de remate en punto Quilt

Condiciones:

- El Prensatelas para punto de retroceso #1C está montado.



- > Tocar la casilla «Puntos Quilt».
- > Seleccionar Punto Quilt, programa de remate núm. 1301.
- > Presionar el pedal de mando.
 - La máquina cose al inicio de la costura automáticamente 6 puntos hacia adelante.
- > Coser la costura al largo deseado.



- > Presionar la tecla «Costura hacia atrás».
 - La máquina remata automáticamente 6 puntos hacia adelante y se para automáticamente al final del programa de remate.

10.3 Coser puntos Quilt/punto a mano

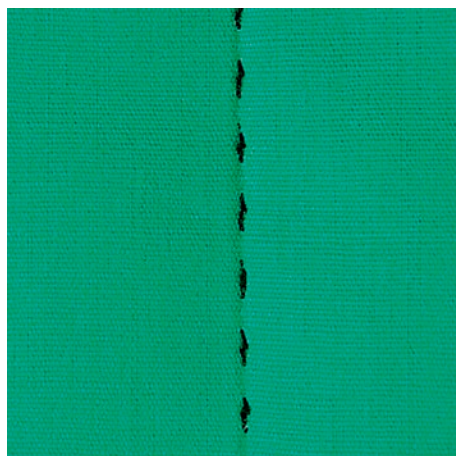

El quilting a mano es adecuado para todos los tejidos y proyectos de costura que tengan que parecer cosidos a mano. Se recomienda utilizar hilo monofilamento para el hilo superior e hilo de bordar para el hilo inferior. La velocidad debe ser baja para evitar que el monofilamento se rompa. Si fuera necesario, es posible adaptar la tensión del hilo superior y el balance al proyecto de costura y al quilting deseado.

Condiciones:

- El Prensatelas para punto de retroceso #1C está montado.



- > Tocar la casilla «Puntos Quilt».
- > Seleccionar Punto Quilt a mano núm. 1304 – núm. 1308.
- > Si fuese necesario, es posible adaptar la tensión del hilo superior y el balance al proyecto de costura y al quilting deseado.
- > Para poner en marcha la máquina, presionar el pedal o la tecla «Start/Stop».

10.4 Guiar los trabajos Quilt libremente



El Quilt a mano libre y el zurcido se basan en el mismo principio de movimiento libre. En el Quilt estilo Määnder se llenan todas las superficies con puntos Quilt. Las líneas Quilt son redondas y no deben cruzarse nunca.



- Para facilitar la conducción del tejido emplear guantes Quilt con botones de goma.
- Para obtener los mejores resultados posibles emplear el Cápsula de la bobina con alta tensión de hilo (accesorio especial).
- Es aconsejable utilizar la mesa móvil y el alza-prensatelas de rodilla.
- En el Quilt a mano libre es recomendable trabajar del centro hacia afuera y guiar el tejido con ligeros movimientos redondos hacia todos los lados hasta crear la muestra deseada.

Condiciones:

- La parte superior del Quilt, el relleno de algodón y la parte inferior del Quilt están bien colocados uno sobre el otro y sujetados con alfileres o hilvanados.
 - El transportador está bajado.
 - El Prensatelas para zurcir y acolchar #9 está montado.
- > Tocar la casilla «Puntos útiles».
 - > Seleccionar Punto recto núm. 1.
 - > En caso necesario, adaptar la tensión del hilo superior.
 - > Para evitar el desplazamiento del tejido seleccionar la posición de la aguja abajo.
 - > Para poner en marcha la máquina presionar el pedal de mando o la tecla «Start/Stop».
 - > Poner ambas manos cerca del prensatelas para guiar el tejido como con un bastidor. Asegurarse de que la aguja no se clave varias veces sucesivas en el mismo lugar.
 - > Durante la realización de punto Quilt en las esquinas, reducir la velocidad de bordado para garantizar una distancia mínima entre los puntos.
 - > Guiar el tejido más lentamente si el hilo se encuentra en la parte superior.
 - > Guiar el tejido más rápidamente si en la parte del revés se forman nuditos.

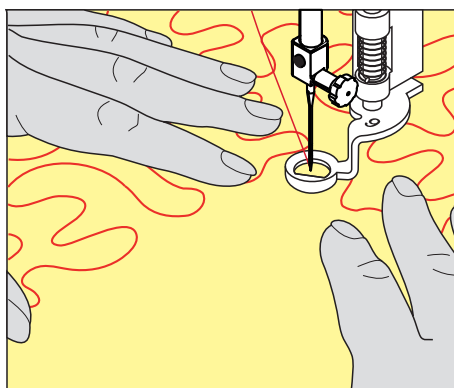

11 Regulador del punto de BERNINA (BSR)

En la costura a mano libre (una técnica de costura cada vez más popular), el regulador del punto de BERNINA iguala el largo del punto que se crea a partir del guiado libre del tejido. En la costura a mano libre, todos los puntos salen con el mismo largo gracias al prensatelas BSR y el resultado es uniforme y bonito.

Una vez está montado el prensatelas BSR y el arrastre escamoteado, en el display de la máquina aparece la posibilidad de selección del modo deseado. El prensatelas BSR puede utilizarse con el punto recto y también con el punto en zigzag.

El prensatelas BSR reacciona al movimiento del tejido y controla la velocidad de la máquina hasta la velocidad máxima posible. La regla es: cuanto más rápido se mueve el tejido, mayor es la velocidad de la máquina.

Si el tejido se mueve demasiado rápido, se oye una señal acústica. El Beeper puede activarse o desactivarse en el display «BSR». El sonido del Beeper también se puede activar o desactivar en el programa de configuración.

11.1 Modo BSR-1

La función BSR puede controlarse con el pedal de mando o la tecla «Start/Stop». Iniciar el modo BSR. En el prensatelas aparece una luz roja. El movimiento del tejido acelera la máquina. Si el tejido no se mueve, es posible rematar en el mismo sitio sin tener que pulsar una tecla adicional. Cuando se trabaja con el pedal de mando o se utiliza la tecla «Start/Stop» no se desconecta automáticamente el modo BSR-1.

11.2 Modo BSR-2

La función BSR puede controlarse con el pedal de mando o la tecla «Start/Stop». La máquina se pone sólo en marcha si se presiona el pedal de mando o se pulsa la tecla «Start/Stop» y, al mismo tiempo, se mueve el tejido. Si no se produce el transporte de tejido, el modo BSR-2 se apaga después de aprox. 7 segundos. La luz roja se apaga (sólo si se trabaja con la tecla «Start/Stop»). Si se trabaja con el pedal de mando no se apaga la luz roja. Si se trabaja con el pedal de mando no se apaga la luz roja.

11.3 Función BSR con punto recto núm. 1

Esta función permite el Quilt a mano libre con punto recto y un largo del punto preseleccionado hasta 4 mm. El largo del punto regulado se mantiene, independientemente del movimiento del tejido, dentro de una velocidad determinada.

11.4 Función BSR con zigzag núm. 2

El zigzag se utiliza, p.ej., para «pintado» con hilo. El largo del punto regulado **no** se mantiene durante la costura del zigzag, pero la función BSR facilita la aplicación.

11.5 Preparación de la costura para punto Quilt

Montar el prensatelas BSR

Condiciones:

- La máquina está apagada.
 - La aguja está subida.
 - El prensatelas está subido.
- > Retirar el prensatelas montado.
> Montar el prensatelas BSR.

- > Introducir en cable en posición vertical en la conexión BSR (1) hasta que encaje perceptiblemente.



- > Encender la máquina.
 - El display BSR se abre y el modo BSR-1 está activado.

Cambiar la suela del presatelas

ATENCIÓN

La lente del presatelas BSR está sucia

La máquina no reconoce el presatelas BSR.

- > Limpiar la lente con un trapo suave, ligeramente húmedo.

- > Subir la aguja.
- > Subir el presatelas BSR.
- > Apagar la máquina.
- > Retirar el presatelas BSR de la máquina.
- > Pulsar ambas teclas de presión del presatelas BSR.

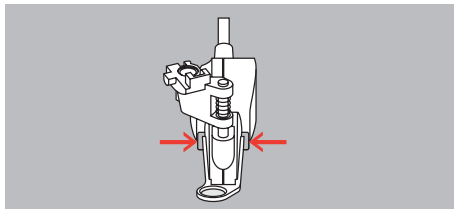

- > Tirar la suela hacia abajo y sacarla de la guía.
- > Montar la suela nueva deslizándola por la guía hacia arriba hasta que encastre.
- > Montar el presatelas BSR.

11.6 Utilizar el modo BSR





La función BSR puede controlarse con el pedal de mando o la tecla «Start/Stop».

Inicio con el pedal de mando: durante el trabajo Quilt hay que tener el pedal de mando presionado. La máquina continúa en el modo BSR 1 hasta que se suelte el pedal de mando, también si el tejido no se mueve.

Si el Quilt se detiene en el modo BSR 2, la máquina cose un punto más según la posición de la aguja y se detiene con posición de la aguja arriba.

Condiciones:

- La mesa móvil está montada.
- El alza-presatelas de rodilla está montado.
- > Bajar el transportador.
- > Ajustar el modo BSR deseado.

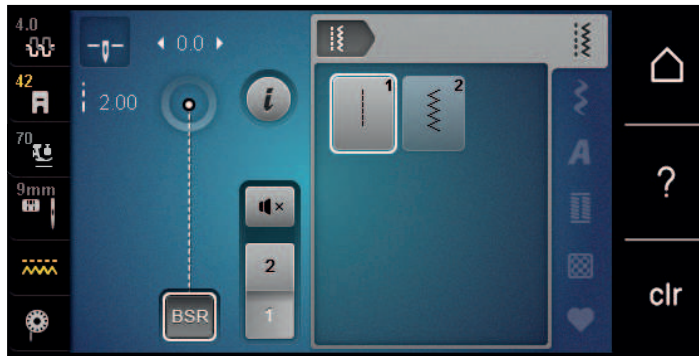

-  > Para bajar el prensatelas pulsar de nuevo la tecla «Start/Stop» o el pedal de mando.
-  > Para iniciar el modo BSR pulsar de nuevo la tecla «Start/Stop» o presionar de nuevo el pedal de mando y mantenerlo presionado.
 - En el prensatelas BSR aparece una luz roja.
-  > Mover el tejido para regular la velocidad de la máquina en el modo BSR.
-  > Para detener el modo BSR pulsar nuevamente la tecla «Start/Stop» o soltar el pedal de mando.
 - El modo BSR se para y la luz roja del prensatelas se apaga.
-  > Para desactivar el modo BSR y realizar el quilting sin largos de punto automáticos tocar la casilla «Modo BSR».



11.7 Remate



Remate en el modo BSR 1 con la tecla «Start/Stop»

Condiciones:

- El prensatelas BSR está montado y conectado con la máquina.
- El display BSR está abierto y está activo el modo BSR 1.
- > Bajar el transportador.
- > Bajar el prensatelas.
-  > Pulsar dos veces la tecla «Posición de la aguja arriba/abajo».
 - El hilo inferior se sube.
- > Sujetar el hilo superior e inferior.
-  > Presionar la tecla «Start/Stop».
 - El modo BSR se inicia.
- > Coser 5 – 6 puntos de remate.
-  > Presionar la tecla «Start/Stop».
 - El modo BSR se detiene.
- > Cortar el hilo.

Remate en el modo BSR 2

Condiciones:

- El prensatelas BSR está montado y conectado con la máquina.
- El display BSR está abierto y está activo el modo BSR 2.
- > Bajar el prensatelas.
-  > Tocar la casilla «Diálogo i».
-  > Tocar la casilla «Remate».
-  > Presionar el pedal de mando o la tecla «Start/Stop».

Moviendo el tejido se cosen unos puntos cortos, después se activa el largo del punto regulado y la función de remate se desactiva automáticamente.

12 Bordado My BERNINA

12.1 Vista general del módulo para bordar



- | | | | |
|---|---|---|-----------------------------|
| 1 | Palanca de liberación/asa de transporte | 4 | Barras-guía para la máquina |
| 2 | Brazo para bordar | 5 | Conexión para la máquina |
| 3 | Embrague para el módulo para bordar | | |

12.2 Accesorio suministrado: módulo para bordar

Vista general del accesorio módulo para bordar







Figura	Nombre	Aplicación
	Prensateles para bordar en forma de gota #26	Para bordar, zurcir y Quilt a mano libre.
	Bastidor de bordado oval de gran tamaño	Para bordar muestras de bordado de tamaño grande o combinaciones de motivos de hasta 145 x 255 mm (5,70 x 10,04 pulg.). Incl. plantilla para colocar el tejido en el lugar exacto.

Figura	Nombre	Aplicación
	Bastidor de bordado mediano	Para bordar muestras de bordado de tamaño mediano de hasta 100 x 130 mm (3,94 x 5,12 pulg.). Incl. plantilla para colocar el tejido en el lugar exacto.
	Surtido de agujas de bordar	Para bordados.
	Soportes para plantillas	Para insertar y retirar la plantilla de bordado en el bastidor de bordado.
	Red para la bobina	Para un desenrollado homogéneo del hilo de la bobina cuando se emplean hilos lisos como hilos de nylon, rayón, hilos de seda o hilos metálicos.

12.3 Vista general de la interfaz de usuario

Vista general de las funciones/indicaciones

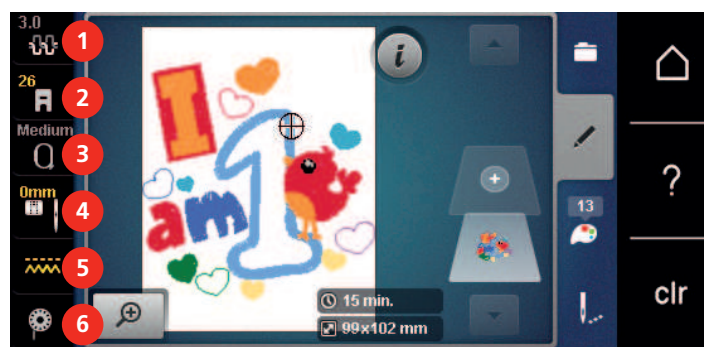

- | | | | |
|---|--|---|-------------------------------------|
| 1 | «Tensión del hilo superior» | 4 | «Selección de la placa-aguja/aguja» |
| 2 | «Indicación/selección del pie prensatelas» | 5 | «Indicación del transportador» |
| 3 | «Indicación del bastidor/selección del bastidor» | 6 | «Hilo inferior» |

Vista general de los ajustes del sistema

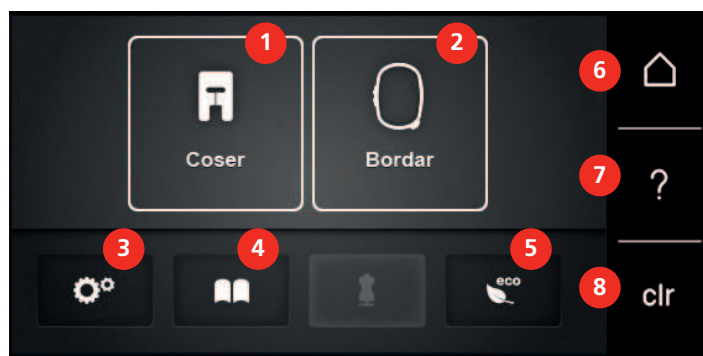

- | | | | |
|---|-----------------------------|---|------------------|
| 1 | «Modo de costura» | 5 | «Modo eco» |
| 2 | «Modo de bordado» | 6 | «Home» |
| 3 | «Programa de configuración» | 7 | «Ayuda» |
| 4 | «Tutorial» | 8 | «Borrar ajustes» |

Vista general del menú de selección Bordado

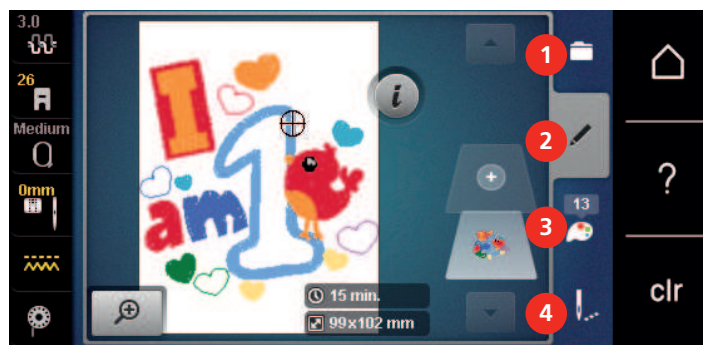

- | | | | |
|---|-------------|---|-------------------------|
| 1 | «Selección» | 3 | «Información del color» |
| 2 | «Editar» | 4 | «Bordar» |

12.4 Información importante para el bordado

Hilo superior

Es importante que los hilos de bordar sean de buena calidad (productos de marca) para que el bordado no se vea afectado por irregularidades del hilo o por rotura del hilo.

Los bordados tienen un aspecto mucho más llamativo si se utiliza como hilo superior, hilo de bordar brillante fino. Los productores de hilo ofrecen una amplia gama de hilos y colores.

- Hilo de poliéster brillante es un hilo robusto, resistente y con solidez de color, adecuado para toda clase de bordado.
- La viscosa es una fibra fina, muy parecida a una fibra natural, con brillo satinado, adecuada para bordados finos no muy reclamados.
- El hilo metálico es un hilo brillante de grosor fino a mediano, adecuado para efectos especiales en el bordado.
- En caso de hilos metálicos, el corta-hilos inferior debería estar desconectado y tampoco se debería emplear el resto de corta-hilos ya que las cuchillas se desgastarían demasiado deprisa.

- En hilos metálicos se debería reducir la velocidad y aflojar la tensión del hilo superior.



Hilo inferior

Generalmente, se utiliza para bordar hilo negro o blanco como hilo inferior. Si ambos lados tienen que tener el mismo aspecto, es recomendable utilizar hilo superior e inferior del mismo color.

- Bobbin Fil es un hilo de poliéster especialmente suave y ligero, muy adecuado como hilo inferior. Este hilo inferior especial se ocupa de una tensión del hilo constante y del enlazamiento óptimo del hilo superior e inferior.
- Los hilos para zurcir y bordar son hilos de algodón mercerizados aptos para el bordado en tejidos de algodón.



Selección del formato del archivo de bordado

Para que los patrones de bordado de la máquina de coser BERNINA se puedan leer, se deben crear con el software de bordado de BERNINA y exportar como archivo .EXP. Además de los archivos reales de bordado, se genera un archivo .BMP y un archivo .INF. El archivo .BMP permite una previsualización del patrón de bordado y el archivo .INF contiene la información sobre los colores de los hilos. **Nota:** Si falta el archivo .INF no se visualizará el patrón de bordado con los colores de hilo adecuados, sino que solo aparecerán los estándar. En ese caso, es posible introducir los colores de manera manual en la vista general de colores del patrón de la máquina.

Otros formatos de bordado compatibles con la máquina son: .SEW, .PES, .PEC, .XXX, .PCS, .JEF y .DST. BERNINA International AG no garantiza que las muestras de bordado que no se hayan creado o convertido con el software de bordado BERNINA se puedan leer y bordar correctamente.

Bordado de prueba

Se debe realizar siempre un bordado de prueba en un retal del tejido original reforzándolo con la entretela que después se va a utilizar. Para el bordado de prueba es recomendable utilizar el mismo color, hilo y agujas que se vayan a utilizar en el proyecto de bordado.

Tamaño del patrón de bordado

Las muestras de bordado pueden aumentarse o reducirse en la máquina de bordar o en el PC con el software para bordar de BERNINA (accesorio especial). Las ampliaciones y reducciones de hasta un 20 % ofrecen los mejores resultados.



Bordar muestras de proveedores externos

BERNINA recomienda cargar patrones de bordado de cualquier formato de archivo a través del programa gratuito «ART-Link» en un stick USB. El uso de «ART-Link» garantiza la lectura y el bordado adecuados de los patrones de bordado. «ART-Link» se puede descargar de forma gratuita en www.bernina.com/artlink.

Puntos de base

Los puntos de base forman la base de un patrón de bordado y se encargan de la estabilización y conservación de la forma del fondo de bordado. También sirven para que los puntos de cubrimiento no se hundan demasiado en la malla del tejido o en el pelo alto del material.

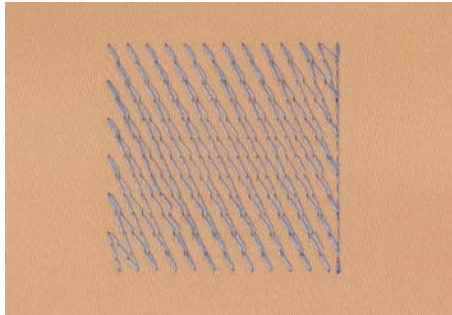

Punto satinado o punto de hoja

El punto satinado se clava alternativamente en una parte y en la parte opuesta, de manera que el hilo cubre la figura con un zigzag muy tupido. Los puntos satinado son adecuados para rellenar formas estrechas y pequeñas. No son adecuados para rellenar formas grandes, ya que los puntos largos están demasiado sueltos y no cubren bien el tejido. Además, se corre el peligro de que los hilos de los puntos demasiado largos se enganchen y, por consiguiente, dañen el bordado.

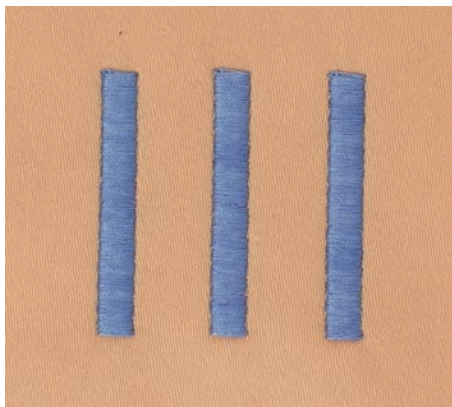

Punto de pespunte

Muchos puntos cortos y de la misma longitud se bordan en filas transpuestas muy juntas y así se obtiene una superficie rellena tupida.

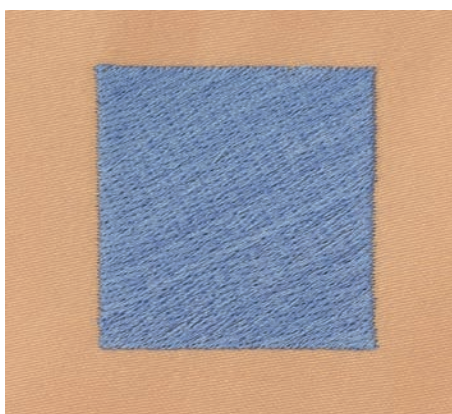

13 Preparaciones para el bordado

13.1 Montar el módulo para bordar

Condiciones:

- La mesa móvil no debe estar montada.
- > Colocar el módulo para bordar y la máquina sobre una superficie estable y plana.
- > Asegurarse de que el brazo para bordar pueda moverse sin impedimento.
- > Empujar el módulo para bordar cuidadosamente de izquierda a derecha en la conexión del módulo para bordar de la máquina (1) y el riel de guía (2).

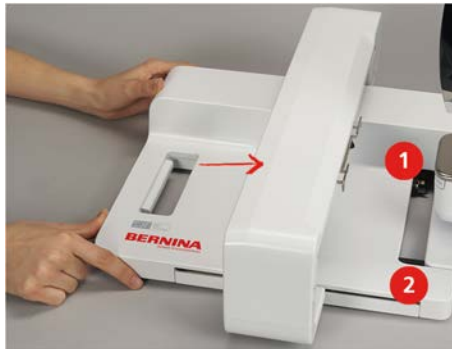

13.2 Retirar el módulo para bordar

- > Presionar la palanca de activación (1) del asa del módulo para bordar, mantener pulsado y, simultáneamente, sacarlo con cuidado hacia la izquierda.



13.3 Preparar la máquina

Bajar el transportador

- > Para bajar el transportador presionar la tecla «Transportador arriba/abajo».



- > Montar la placa-aguja para puntada recta y CutWork (accesorio especial).
- > Montar la aguja.
- > Montar el prensatelas para bordar.

Seleccionar el patrón de bordado

Todos los patrones de bordado pueden bordarse directamente o modificarse con las diferentes funciones que ofrece la máquina de bordar. Todos los patrones de bordado se encuentran al final del manual de instrucciones. Además, pueden cargarse patrones de bordado de la memoria propia o del stick USB de BERNINA (accesorio especial).



> Tocar la casilla «Home».



> Tocar la casilla «Modo de bordado».

> Seleccionar alfabeto, patrón de bordado o patrón de bordado propio de una de las carpetas.

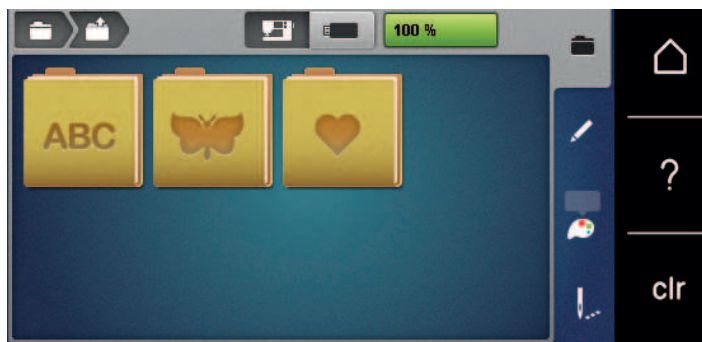

13.4 Prensatelas para bordar

Montar el prensatelas para bordar

- > Subir la aguja.
- > Subir el prensatelas.
- > Apagar la máquina.
- > Presionar la palanca de fijación hacia arriba (1).
- > Sacar el prensatelas (2).



- > Meter el prensatelas para bordar por debajo en la sujeción.
- > Presionar la palanca de fijación hacia abajo.



Seleccionar el prensatelas para bordar en la interfaz de usuario

Una vez montado el prensatelas para bordar correspondiente (prensatelas para bordar #26, accesorio suministrado), puede seleccionarse y guardarse en la máquina. Además, se pueden mostrar otros prensatelas alternativos disponibles para el patrón de bordado seleccionado.

- > Encender la máquina.
- > Seleccionar patrón de bordado.
- > Tocar la casilla «Indicación/selección del pie prensatelas».
- > Seleccionar el prensatelas para bordar montado.



13.5 Aguja y placa-aguja

Montar la aguja para bordar



Las agujas para bordar del tipo 130/705 H-SUK disponen de un ojete más grande y están ligeramente redondeadas. Esto evita el frotamiento del hilo al utilizar hilos rayón e hilos de bordar de algodón. En función del hilo de bordar, se recomiendan grosores de aguja núm. 70-SUK hasta núm. 90-SUK.

- > Subir la aguja.
- > Apagar la máquina.
- > Retirar el prensatelas montado.
- > Soltar manualmente el tornillo de fijación de la aguja.



- > Tirar de la aguja hacia abajo.
- > Sujetar la aguja nueva con la parte plana mirando hacia atrás.
- > Introducir la aguja hasta el tope.
- > Apretar el tornillo de fijación con la mano.

Seleccionar la aguja para bordar en la interfaz de usuario

Después de cambiar la aguja se puede comprobar si la aguja se puede utilizar con la placa-aguja seleccionada.



- > Tocar la casilla «Selección de la placa-aguja/aguja».

> Seleccionar la aguja montada.



- Si la aguja seleccionada es adecuada y combina con la placa-aguja se puede empezar a bordar.
- Si la aguja seleccionada no es apta en combinación con la placa-aguja, se impide automáticamente el arranque de la máquina.

Seleccionar el tipo de aguja y grosor de la aguja

Recordatorio práctico: para evitar la pérdida de información, en la máquina se pueden grabar también el tipo y el grosor de la aguja. De esta manera, se pueden consultar en todo momento el tipo y grosor de la aguja guardados.



> Tocar la casilla «Selección de la placa-aguja/aguja».



> Tocar la casilla «Información acerca de las agujas».



- > Seleccionar el tipo de aguja (1) de la aguja montada.
- > Seleccionar el grosor de aguja (2) de la aguja montada.

Ajustar la posición de la aguja arriba/abajo



- > Para subir el hilo, pulsar la tecla «Posición de la aguja arriba/abajo».
 - La aguja baja y sube una vez.

Montar la placa-aguja

La placa-aguja (Placa-aguja recto y CutWork) tiene un pequeño agujero en la parte de la aguja. Esto optimiza el pasaje del hilo (enlazamiento del hilo superior e inferior). Se obtiene un punto más bonito.

> Para bajar el transportador presionar la tecla «Transportador arriba/abajo».



- > Apagar la máquina.
- > Sacar la aguja.
- > Retirar el prensatelas.
- > Apretar la placa-aguja detrás por la parte derecha hacia abajo hasta que se desnivele.



- > Sacar la placa-aguja.
- > Colocar las aberturas de la placa-aguja (Placa-aguja recto y CutWork) por encima de los pernos guía correspondientes y apretar hacia abajo hasta que encastre.

Seleccionar la placa-aguja en la interfaz de usuario

Después de cambiar la placa-aguja se puede comprobar si esta se puede utilizar con la aguja seleccionada.



- > Tocar la casilla «Selección de la placa-aguja/aguja».
- > Seleccionar Placa-aguja recto y CutWork.



Alzar el hilo inferior

La máquina debe estar preparada para el bordado para poder alzar el hilo inferior. El hilo inferior se puede subir en un paso para un nudo manual. Si no se desea realizar puntos de remate, es recomendable desactivar los puntos de remate en el programa de configuración.



- > Sujetar el hilo superior.
- > Presionar la tecla «Prensatelas arriba/abajo».
 - El hilo inferior se sube automáticamente.

13.6 Bastidor

Vista general de selección del bastidor

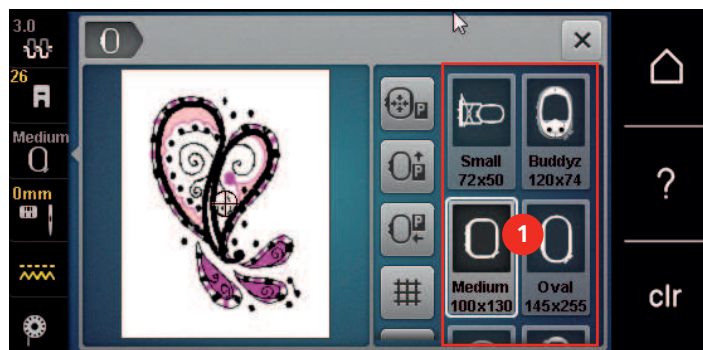

1 Selección del bastidor

Seleccionar bastidor

Para lograr el mejor resultado de bordado, se recomienda seleccionar el bastidor de bordado más pequeño posible para el patrón de bordado.

El patrón de bordado tiene un tamaño predefinido que se muestra.

Condiciones:

- El patrón de bordado está seleccionado.



- > Tocar la casilla «Indicación del bastidor/selección del bastidor».
 - La máquina selecciona automáticamente el bastidor de bordado óptimo para el tamaño del patrón. Si el bastidor de bordado preajustado no estuviera disponible, se puede seleccionar otro bastidor de bordado. Si se utiliza un bastidor que no corresponde con el seleccionado, el bastidor montado se considera activo y la zona del patrón de bordado se adapta correspondientemente.
- > Seleccionar el bastidor de bordado deseado.

Entretela de bordado para arrancar

La entretela de bordado proporciona más estabilidad al proyecto de bordado. La entretela de bordado para arrancar es apropiada para todos los materiales tejidos y aquellos que no son elásticos. Pueden utilizarse de 1 a 2 capas. Este tipo de entretela está disponible en diferentes grosores. En superficies de bordado más grandes, la entretela queda debajo de los hilos de bordado. La entretela se fija en la parte del revés con spray adhesivo. Después del bordado, se recorta con cuidado la entretela de bordado sobresaliente.

Entretela de bordado para recortar

La entretela de bordado proporciona más estabilidad al proyecto de bordado. La entretela de bordado para recortar es apropiada para todos los materiales elásticos. Pueden utilizarse de 1 a 2 capas. Este tipo de entretela está disponible en diferentes grosores. En superficies de bordado más grandes, la entretela queda debajo de los hilos de bordado. La entretela se fija en la parte del revés con spray adhesivo. Después del bordado, se recorta con cuidado la entretela de bordado sobresaliente.

Utilizar spray adherente

La utilización de spray adherente es recomendable en todos los tejidos elásticos y lisos, y también en tejido de malla. Impide que el tejido se deforme o se desplace. El spray adherente fija las aplicaciones en el lugar exacto. No se debe utilizar el spray adherente cerca de la máquina ya que podría ensuciarse.

- > Vaporizar moderadamente el spray adherente a una distancia de 25 – 30 cm (9 – 12 pulg.) sobre el velo de bordar.
- > Colocar el tejido y la entretela de bordado impregnada uno sobre el otro, sin pliegues ni arrugas y apretar.
- > Fijar piezas más pequeñas sobre la entretela de bordado, p. ej., bolsillos de pantalón o cuellos.

- > Para evitar mellas de presión, por ejemplo, en el caso del rizo o vellón, no tensar las piezas, sino aplicar adhesivo en la entretela de bordado y tensar.
- > Fijar las piezas que se desean bordar.
- > Eliminar los restos del adhesivo antes de encender la máquina.

Utilizar spray de almidón

El spray de almidón proporciona sujeción adicional a los tejidos finos y sueltos. Utilizar siempre una entretela adicional debajo del tejido.

- > Pulverizar el tejido con el spray de almidón.
- > Dejar secar bien el tejido y, en caso necesario, secarlo con la plancha.

Utilizar una entretela adhesiva

Las entretelas adhesivas están disponibles en diferentes grosores. Es recomendable utilizar una entretela adhesiva fácil de quitar del tejido base. La entretela adhesiva es apropiada para todos los materiales que se deforman fácilmente, p.ej. materiales elásticos como tricot o jersey.

- > Pegar la entretela adhesiva con una plancha caliente en la parte del revés del material.

Utilizar entretela autoadhesiva

Las entretelas autoadhesivas son apropiadas para tejidos como jersey y seda y para proyectos de bordado que no pueden tensarse en un bastidor de bordado.

- > Tensar la entretela autoadhesiva en el bastidor de manera que la parte del papel esté mirando hacia arriba.
- > Rasgar el papel con unas tijeras para sacar el papel en la zona del bastidor.
- > Colocar el tejido sobre la entretela autoadhesiva y apretar.
- > Eliminar los restos del adhesivo antes de encender la máquina.

Utilizar una entretela hidrosoluble



Para el bordado de puntilla es recomendable tensar de 1 a 3 capas de entretela hidrosoluble en el bastidor. Como el patrón de bordado no se borda sobre el tejido, al final solo queda el patrón de bordado con las puntadas del hilo. Es imprescindible que los patrones de bordado estén unidos con puntos cortos ya que, de lo contrario, se caerían los patrones individuales.

Las entretelas hidrosolubles son apropiadas para los tejidos finos porque con otras entretelas se transparentarían, y también son apropiadas para el bordado de puntilla. Después de bordar, hay que disolver la entretela con agua. La entretela hidrosoluble protege muy bien los tejidos de pelo alto para que, por ejemplo, los lazos del tejido de rizo no se dañen. También impide que los hilos se hundan y que los lazos individuales se vean entre el bordado.

- > Colocar la entretela en la parte trasera del tejido.
- > Si es necesario, pegar la entretela con spray adhesivo.
- > Reforzar adicionalmente el derecho de tejidos de pelo alto con una entretela correspondiente y en caso necesario, fijar con puntadas de hilván.
- > Tensar todas las capas juntas en el bastidor.
- > Tras el bordado, enjuagar el patrón de bordado y dejar que se seque sobre una superficie plana.

Preparar el bastidor de bordado

El bastidor de bordado consiste en un marco exterior y uno interior. Cada bastidor de bordado tiene su plantilla correspondiente. La zona de bordado está marcada con cuadrados grandes de 1 cm (0,39 pulg.). El centro y los cantos de las líneas centrales están marcados con agujeros. Las marcas deseadas pueden pasarse al tejido.

- > Marcar el centro del patrón de bordado sobre el tejido con un marcador hidrosoluble.

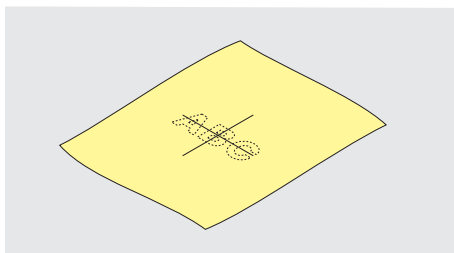

- > Aflojar el tornillo de regulación del aro exterior.
- > Sacar el marco interior.
- > Asegurarse de que al montarlo, las marcas de flecha se encuentran en ambos marcos.
- > Montar el soporte de la plantilla.
- > Colocar la plantilla dentro del marco interior de manera que la palabra BERNINA esté en el borde delantero de la marca de la flecha, hasta que encastre.

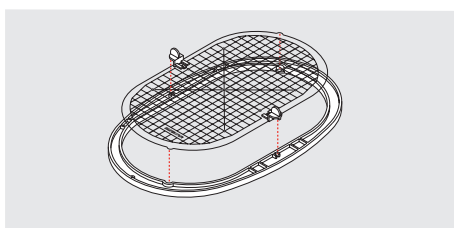

- > Colocar el tejido debajo del marco interior.
- > Ajustar el centro del patrón de bordado al centro de la plantilla.
- > Colocar el tejido y el marco interior sobre el aro marco exterior, de manera que las marcas de flecha de ambos marcos estén una enfrente de la otra.

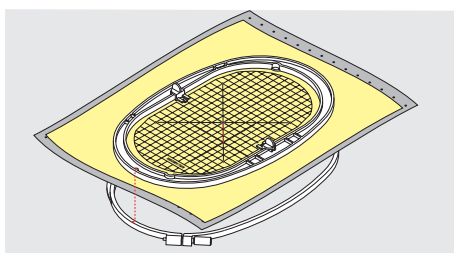

- > Meter ambos marcos uno dentro del otro, de manera que el tejido no se desplace.
- > Tensar el tejido firmemente en el bastidor de bordado.
- > Apretar el tornillo.
- > Sacar la plantilla del bastidor de bordado con ayuda del soporte de plantillas.
- > Para no rayar el brazo libre, presionar el bastidor interior en el bastidor exterior de forma que el bastidor interior incl. tejido sobresalga hacia abajo hasta 1 mm.

Montar el bastidor de bordado

- > Subir la aguja.
- > Subir el presatelas.
- > Colocar el bastidor de bordado seleccionado con la parte del derecho del tejido hacia arriba y el embrague del marco hacia la izquierda.
- > Colocar el bastidor de bordado debajo del presatelas para bordar.
- > Presionar las teclas (1) del embrague del bastidor una contra la otra.
- > Colocar el bastidor de bordado (2) sobre el acoplamiento del brazo para bordar.
- > Apretar el bastidor de bordado hacia abajo hasta que encastre.



- > Soltar las teclas de presión (1).

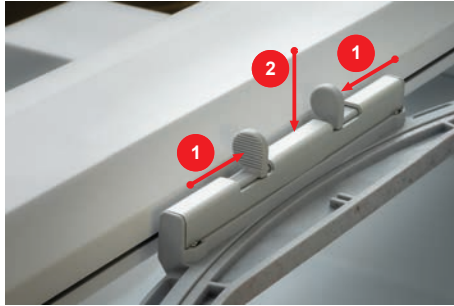

- > Para sacar el bastidor de bordado, presionar las dos teclas del embrague del bastidor una contra la otra.
- > Levantar el bastidor.

Vista general de las funciones de bordado



- | | |
|--|--|
| 1 «Centrar el bastidor de bordado con la aguja» | 4 «Rejilla on/off (activada/desactivada)» |
| 2 «Desplazar el bastidor de bordado hacia atrás» | 5 «Centro del patrón de bordado» |
| 3 «Desplazar el bastidor hacia la izquierda» | 6 «Posicionamiento virtual»
(visible mediante desplazamiento) |

Centrar el bastidor de bordado con la aguja

El desplazamiento del bastidor de bordado facilita el enhebrado del hilo superior si la aguja se encuentra cerca del bastidor de bordado.



- > Tocar la casilla «Indicación del bastidor/selección del bastidor».



- > Tocar la casilla «Centrar el bastidor de bordado con la aguja».
- > Enhebrar el hilo superior.



- > Para volver a poner el bastidor de bordado en su última posición, pulsar la tecla «Start/Stop».

Desplazar el bastidor de bordado hacia atrás

Para poder cambiar más fácilmente la canilla inferior es recomendable desplazar el bastidor de bordado hacia atrás antes del enhebrado. De esta forma se accede más fácilmente a la tapa de la lanzadera.



- > Tocar la casilla «Indicación del bastidor/selección del bastidor».



- > Tocar la casilla «Desplazar el bastidor de bordado hacia atrás».
- > Enhebrar el hilo inferior. (Véase la página 46)



- > Para volver a poner el bastidor de bordado en su última posición, pulsar la tecla «Start/Stop».
- Eventualmente, retraer el hilo superior.

Desplazar el módulo para bordar para el modo de costura

El módulo para bordar puede ser colocado de manera que incluso con el módulo para bordar montado se pueden realizar todos los proyectos de costura.



- > Tocar la casilla «Indicación del bastidor/selección del bastidor».
- > Sacar el bastidor de bordado.



- > Tocar la casilla «Desplazar el bastidor hacia la izquierda».



- > Tocar la casilla «Home».



- > Tocar la casilla «Modo de costura».

Rejilla on/off (activada/desactivada)

Visualizando el centro del bastidor y las líneas ayuda en rejilla se sitúa con más precisión el patrón de bordado.



- > Tocar la casilla «Indicación del bastidor/selección del bastidor».



- > Para visualizar el centro del bastidor de bordado en el display tocar la casilla «Rejilla on/off (activada/desactivada)».
- > Para visualizar las líneas ayuda en rejilla pulsar nuevamente la casilla «Rejilla on/off (activada/desactivada)».
- > Para ocultar el centro del bastidor y las líneas ayuda pulsar nuevamente la casilla «Rejilla on/off (activada/desactivada)».

Seleccionar el centro del patrón de bordado

El bastidor de bordado se coloca de tal forma que la aguja se encuentra precisamente en el centro del patrón de bordado o sobre del principio de la muestra.



- > Tocar la casilla «Indicación del bastidor/selección del bastidor».



- > Para posicionar el bastidor de bordado de manera que la aguja esté exactamente sobre el centro del patrón de bordado tocar la casilla «Centro del patrón de bordado».
- > Para posicionar el bastidor de bordado de manera que la aguja esté exactamente sobre el inicio de la muestra tocar de nuevo la casilla «Centro del patrón de bordado».

Posicionar el bastidor de bordado virtualmente

En caso de un nuevo posicionamiento del patrón de bordado, el bastidor se mueve automáticamente hacia la nueva posición. Por lo tanto, la casilla «Posicionamiento virtual» aparece activada automáticamente y bordeada en amarillo cuando se ha montado un bastidor de bordado.

Condiciones:

- El bastidor de bordado está montado.



- > Tocar la casilla «Indicación del bastidor/selección del bastidor».



- > Para desactivar el desplazamiento automático del bastidor de bordado en caso de posicionamiento nuevo del patrón de bordado, tocar la casilla «Posicionamiento virtual».
 - La casilla «Posicionamiento virtual» no está encuadrada en amarillo.
- > Para activar el desplazamiento automático del bastidor de bordado en caso de posicionamiento nuevo del patrón de bordado, tocar de nuevo la casilla «Posicionamiento virtual».

14 Programa de configuración

14.1 Cambiar los ajustes para el bordado en el programa de configuración

Para más información sobre este tema (Véase la página 52).



15 Bordado creativo

15.1 Vista general de bordado

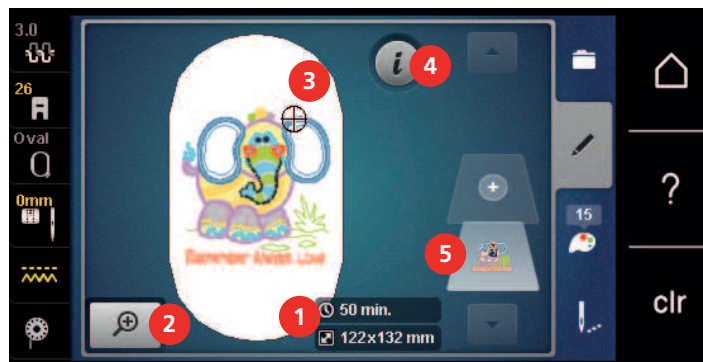

- 1 Tiempo de bordado/tamaño del patrón de bordado
- 2 Ampliar, reducir y desplazar la vista de patrones de bordado
- 3 Superficie de bordado
- 4 «Diálogo i»
- 5 Niveles de patrones de bordado

15.2 Seleccionar y cambiar patrones de bordado



- > Tocar la casilla «Selección».



- > Tocar la casilla «Cargar patrones de bordado».
- > Seleccionar un nuevo patrón de bordado.

15.3 Controlar el tiempo de bordado y el tamaño del patrón de bordado

En la pantalla «Editar» se muestra, en la parte inferior a la derecha (1), la duración prevista del bordado en minutos y la anchura y altura del patrón de bordado en milímetros o en pulgadas.

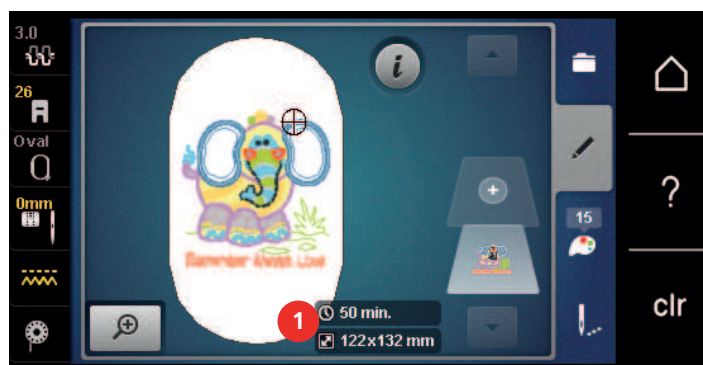

15.4 Regular la velocidad

El regulador de velocidad permite adaptar la velocidad de costura de forma continua.

- > Desplazar el regulador de velocidad hacia la izquierda para reducir la velocidad.
- > Desplazar el regulador de velocidad hacia la derecha para aumentar la velocidad.

15.5 Editar un patrón de bordado

Vista general editar/trabajar muestra de bordado

- > Para editar un patrón de bordado, seleccionar primero el patrón de bordado.



> Tocar la casilla «Diálogo i».

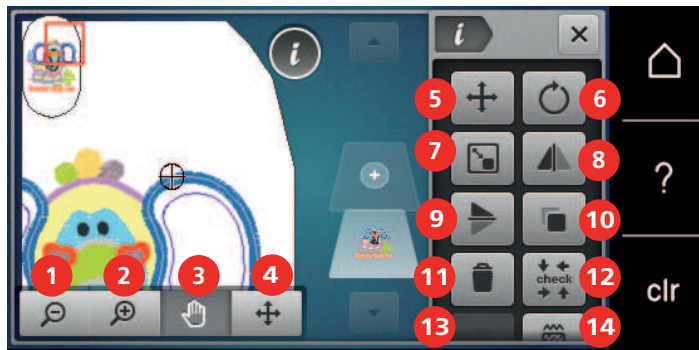

- | | | | |
|---|---|----|--|
| 1 | «Reducir la vista» | 8 | «Espejar izquierda/derecha» |
| 2 | «Aumentar la vista» | 9 | «Espejar arriba/abajo» |
| 3 | «Desplazar la vista» | 10 | «Duplicar» |
| 4 | «Desplazamiento de la muestra de punto» | 11 | «Eliminar» |
| 5 | «Desplazamiento de la muestra de punto» | 12 | «Controlar el tamaño del patrón de bordado» |
| 6 | «Girar el patrón de bordado» | 13 | «WordArt»
(solo con el alfabeto seleccionado) |
| 7 | «Modificar el tamaño del patrón de bordado» | 14 | «Modificar tipo de punto/tupido del bordado» |

Ampliar la vista del patrón de bordado

La vista del patrón de bordado puede aumentarse. Además, la vista puede adaptarse sin o con modificación de la posición del bordado.

> Seleccionar patrón de bordado.



> Para editar la vista del patrón de bordado tocar la casilla «Aumentar la vista».



> Para ampliar un nivel cada vez la vista del patrón de bordado tocar la casilla «Aumentar la vista» de 1 a 4 veces.



> Para regresar al modo de edición, tocar la casilla «Reducir la vista» de una a cuatro veces.

Reducir la vista del patrón de bordado

La vista del patrón de bordado puede reducirse. Además, la vista puede adaptarse sin o con modificación de la posición del bordado.

> Seleccionar patrón de bordado.



> Para editar la vista del patrón de bordado tocar la casilla «Aumentar la vista».



> Para reducir un nivel cada vez la vista del patrón de bordado ampliada, tocar la casilla «Reducir la vista» de 1 a 4 veces.

Desplazar la vista del patrón de bordado

La vista del patrón de bordado puede desplazarse. Además, la vista puede adaptarse sin o con modificación de la posición del bordado.

> Seleccionar patrón de bordado.



> Para activar la opción «Desplazar la vista» tocar la casilla «Aumentar la vista».



– «Desplazar la vista» está activo (gris oscuro).

> Desplazar la vista del patrón de bordado.



– La posición de bordado no se modifica.





> Para regresar al modo de edición, tocar la casilla «Reducir la vista».

Desplazar el patrón de bordado en vista ampliada

La vista del patrón de bordado puede desplazarse. Además, la vista puede adaptarse sin o con modificación de la posición del bordado.

- > Seleccionar patrón de bordado.
-  > Para mostrar la casilla «Desplazamiento de la muestra de punto» tocar la casilla «Aumentar la vista».
-  > Tocar la casilla «Desplazar el patrón de bordado».
 - La casilla se pone en gris oscuro.
- > Desplazar la vista del patrón de bordado.
 - La posición de bordado se modifica.
-  > Para regresar al modo de edición tocar la casilla «Reducir la vista».

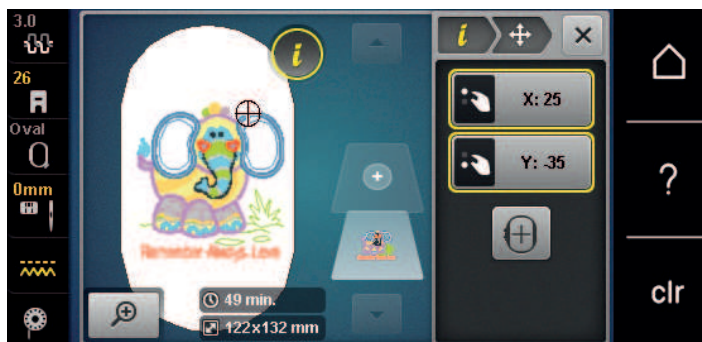

Desplazar el patrón de bordado

- > Seleccionar patrón de bordado.
-  > Tocar la casilla «Diálogo i».
-  > Tocar la casilla «Desplazar el patrón de bordado».
 - > Girar el «botón multifuncional arriba» para desplazar el patrón de bordado transversalmente (horizontal) en pasos de 1/10 mm.
 - > Para desplazar el patrón de bordado longitudinalmente (vertical) en pasos de 1/10 mm girar el «botón multifuncional abajo» o tocar el patrón de bordado, mantenerlo presionado y desplazar libremente el patrón de bordado.
 - El desplazamiento se muestra en las casillas bordeadas en amarillo.



-  > Tocar la casilla «Centro del patrón de bordado».
 - El patrón de bordado se vuelve a desplazar al centro del bastidor de bordado.

Girar el patrón de bordado

- > Seleccionar patrón de bordado.
-  > Tocar la casilla «Diálogo i».
-  > Tocar la casilla «Girar el patrón de bordado».
 - > Girar el «botón multifuncional arriba» o el «botón multifuncional abajo» hacia la derecha para girar el patrón de bordado en el sentido de las agujas del reloj.
 - > Girar el «botón multifuncional arriba» o el «botón multifuncional abajo» hacia la izquierda para girar el patrón de bordado en el sentido contrario a las agujas del reloj.
-  > Para girar el patrón de bordado en pasos de 90°, tocar la casilla , «Giro del patrón de bordado +90°».

Cambiar el tamaño del patrón de bordado proporcionalmente



Para garantizar una calidad de bordado óptima se recomienda una modificación máxima del 20 % del tamaño del patrón de bordado.

Si es necesaria una modificación del tamaño del patrón de bordado superior al 20 %, deberá adaptarse el patrón de bordado en un software de bordado independiente y volver a cargarlo en la máquina.



- > Seleccionar patrón de bordado.
- > Tocar la casilla «Diálogo i».



- > Tocar la casilla «Modificar el tamaño del patrón de bordado».



- > Si la casilla «Conservar proporciones» no aparece bordeada en blanco tocar la casilla «Conservar proporciones».
 - «Conservar proporciones» aparece bordeada en blanco.



- > Girar el «botón multifuncional arriba/abajo» hacia la derecha para aumentar el patrón de bordado.
- > Girar el «botón multifuncional arriba/abajo» hacia la izquierda para reducir el patrón de bordado.

Modificar el tamaño del patrón de bordado desproporcionadamente



Para garantizar una calidad de bordado óptima se recomienda una modificación máxima del 20 % del tamaño del patrón de bordado.

Si es necesaria una modificación del tamaño del patrón de bordado superior al 20 %, deberá adaptarse el patrón de bordado en un software de bordado independiente y volver a cargarlo en la máquina.



- > Seleccionar patrón de bordado.
- > Tocar la casilla «Diálogo i».



- > Tocar la casilla «Modificar el tamaño del patrón de bordado».



- > Si la casilla «Conservar proporciones» aparece bordeada en blanco tocar la casilla «Conservar proporciones».
 - «Conservar proporciones» no aparece bordeada en blanco.



- > Girar el «botón multifuncional arriba» hacia la derecha para aumentar el ancho del patrón de bordado.
- > Girar el «botón multifuncional arriba» hacia la izquierda para estrechar el patrón de bordado.
- > Girar el «botón multifuncional abajo» hacia la derecha para alargar el patrón de bordado.
- > Girar el «botón multifuncional abajo» hacia la izquierda para acortar el patrón de bordado.

Espejar el patrón de bordado

Los patrones de bordado pueden espejarse en vertical y en horizontal.

- > Seleccionar patrón de bordado.
- > Tocar la casilla «Diálogo i».



- > Para reflejar el patrón de bordado seleccionado en horizontal tocar la casilla «Espejar izquierda/derecha».



- > Para reflejar el patrón de bordado seleccionado en vertical tocar la casilla «Espejar arriba/abajo».

Cambiar el tipo de punto

Si los puntos satinados son demasiado largos, pueden transformarse en pespuntos.

- > Seleccionar patrón de bordado.
- > Tocar la casilla «Diálogo i».



- > Tocar la casilla «Modificar tipo de punto/tupido del bordado».



- > Para transformar el punto satinado en pespunte pulsar el interruptor situado en la parte superior de la pantalla (1).
- > Ajustar la longitud de la puntada (2) y confirmar.

Modificar el tupido del bordado

Si los puntos satinados se han bordado muy comprimidos, es posible adaptar el tupido del bordado.

- > Seleccionar patrón de bordado.
- > Tocar la casilla «Diálogo i».



- > Tocar la casilla «Modificar tipo de punto/tupido del bordado».



- > Ajustar el tupido del bordado (1).

Revisar el tamaño y la posición del patrón de bordado

Se puede comprobar si el patrón de bordado cabe en la posición/lugar previsto del tejido. Los puntos que se encuentran fuera del bastidor de bordado no serán cosidos.

- > Seleccionar patrón de bordado.
- > Tocar la casilla «Diálogo i».



- > Tocar la casilla «Controlar el tamaño del patrón de bordado».
 - El bastidor de bordado se desplaza hasta que la aguja se encuentra en la posición, tal y como se muestra en el display.



- > Para seleccionar la esquina deseada del patrón de bordado tocar la flecha correspondiente.
 - El bastidor de bordado se desplaza hasta que la aguja se encuentra en la posición mostrada en el display. Si el patrón de bordado todavía no está colocado correctamente, se puede cambiar la posición mediante los «botones multifunción arriba/abajo» y revisar de nuevo todas las posiciones del patrón de bordado.



- > Para desplazar la aguja al centro del patrón de bordado tocar la casilla «Centro del patrón de bordado».
- > Para desplazar el patrón de bordado horizontalmente girar el «Botón multifunción arriba».
- > Para desplazar el patrón de bordado verticalmente girar el «Botón multifunción abajo».

Duplicar patrones de bordado

- > Seleccionar patrón de bordado.
- > Tocar la casilla «Diálogo i».



- > Tocar la casilla «Duplicar».
 - El patrón de bordado (1) se duplica (2).

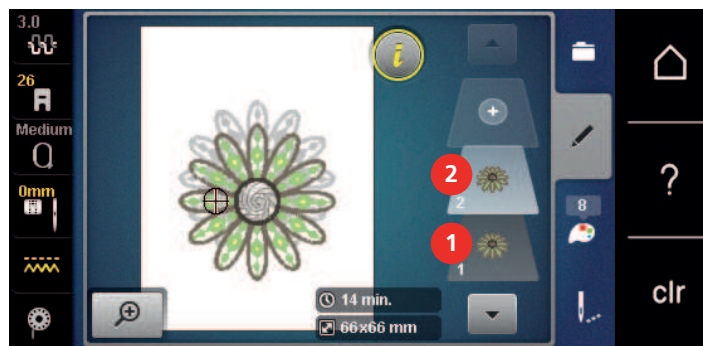

Eliminar el patrón de bordado

El patrón de bordado se elimina.

- > Seleccionar patrón de bordado.
- > Tocar la casilla «Diálogo i».



- > Tocar la casilla «Eliminar».

15.6 Combinar patrones de bordado

Combinar patrones de bordado

En el modo combinado se pueden combinar varios patrones de bordado.

- > Seleccionar patrón de bordado.
- > Tocar la casilla «Añadir patrón de bordado».

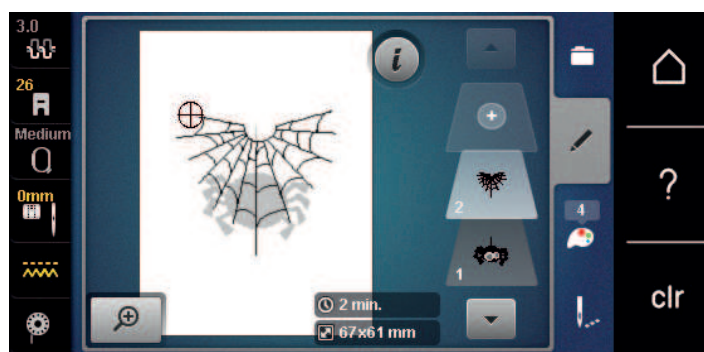

- > Seleccionar otro patrón de bordado.

Eliminar patrón de bordado individual

Condiciones:

- Se crea una combinación de patrones de bordado.
- > En la zona del nivel de patrones de bordado (1) tocar el patrón de bordado deseado, mantenerlo pulsado y desplazar hacia fuera.
 - Se abre una ventana nueva.

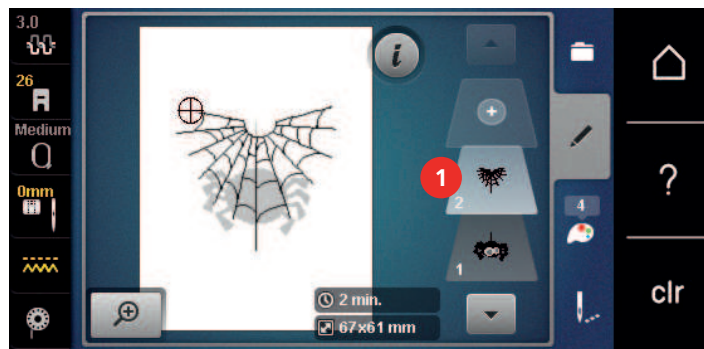

- > Para borrar el patrón de bordado seleccionado tocar la casilla «Confirmar».

Duplicar combinación

Cuando se duplica una combinación no es posible seleccionar los patrones de bordado individuales.

- > Seleccionar patrón de bordado.
- > Tocar la casilla «Añadir patrón de bordado».
- > Seleccionar otro patrón de bordado.



> Seleccionar la combinación (1).



> Tocar la casilla «Diálogo i».



> Tocar la casilla «Duplicar».

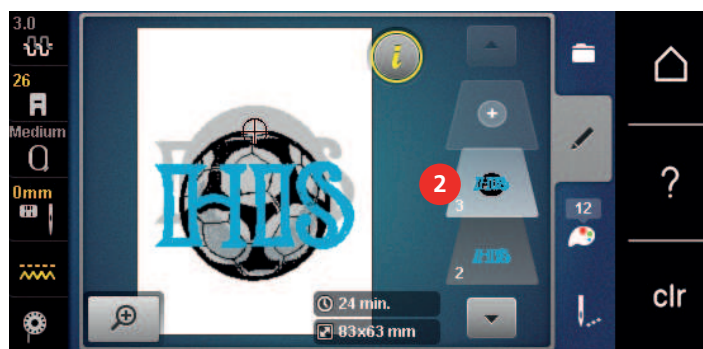

– La combinación se duplica (2).

15.7 Componer texto

Vista general de los alfabetos de bordado

Patrón de bordado	Nombre
ABC	Swiss Block
<i>ABC</i>	Anniversary
ABC	Quilt Block
ABC	Childs Play
АБВ	Russian Textbook
<i>ABC</i>	Curly
ABC	Rounded Sans

Componer texto



- | | | | |
|---|-----------------------|---|--------------------------------|
| 1 | Campo de introducción | 5 | «Números y signos matemáticos» |
| 2 | «Borrar» | 6 | «Caracteres especiales» |
| 3 | «Mayúsculas» | 7 | «Cancelar» |
| 4 | «Minúsculas» | 8 | «Confirmar» |



El texto se borda siempre en un color. Para bordar letras o palabras individuales en otro color, hay que seleccionar cada letra o cada palabra una por una y colocarla en la zona de bordado.

El texto puede colocarse en el lugar deseado dentro del bastidor de bordado. Si el patrón de bordado está fuera de la zona de bordado, el bastidor aparece encuadrado en rojo en la pantalla. Con ayuda de la selección del bastidor de bordado se puede comprobar si el patrón de bordado se puede bordar con otro bastidor de bordado. En caso de que el texto no quepa en el bastidor, es posible combinar palabras individuales y posicionarlas entre sí.



- > Seleccionar «Alfabetos».
- > Seleccionar alfabeto de bordado.
- > Introducir texto y confirmar.

Editar texto



- > Se ha creado un texto.
- > Tocar la casilla «Diálogo i».



- > Tocar la casilla «WordArt».
- > Girar el «botón multifuncional arriba» para modificar la distancia entre los signos a pasos milimétricos.
- > Girar el «botón multifuncional abajo» hacia la izquierda o derecha para curvar el texto hacia arriba o hacia abajo.

15.8 Modificar los colores del patrón de bordado

Vista general de cambio de colores



- | | | | |
|---|---|---|-------------------------------|
| 1 | «Indicación del color» | 4 | «Cambiar el color/fabricante» |
| 2 | Previsualización del color seleccionado | 5 | «Información del color» |
| 3 | «Asignar marca del hilo» | | |

Cambiar colores



- > Seleccionar patrón de bordado.
- > Tocar la casilla «Información del color».



- > Para modificar un color tocar la casilla «Cambiar el color/fabricante» junto al color a modificar.
- > Para mostrar otros colores arrastrar el dedo hacia arriba o hacia abajo en el display.



- > Para seleccionar el color introduciendo el número del color tocar la casilla «Selección del color por número».
- > Introducir el número del color deseado.
 - El campo de color se muestra a la izquierda.
- > Para confirmar la selección de color tocar la casilla de color mostrada a la izquierda.

Modificar la marca del hilo



- > Seleccionar patrón de bordado.
- > Tocar la casilla «Información del color».



- > Tocar la casilla «Cambiar el color/fabricante».
- > Para visualizar marcas de hilo adicionales desplazarse hacia la derecha y hacia la izquierda.



- > Tocar la casilla «Asignar marca del hilo».
 - Todos los colores del hilo del patrón de bordado seleccionado cambian a la marca de color seleccionada.

15.9 Bordar patrones de bordado

Vista general del menú para bordar



- | | | | |
|---|---------------------------------------|---|---|
| 1 | «Hilvanar» | 5 | «Patrón de bordado multicolor on/off» |
| 2 | «Desplazar el bastidor de bordado» | 6 | «Aumentar la velocidad de bordado»
(visible mediante desplazamiento) |
| 3 | «Control de la secuencia del bordado» | 7 | «Reducir el cambio del color»
(visible mediante desplazamiento) |
| 4 | «Cortar puntos de unión» | 8 | «Indicación del color» |

Añadir puntos de hilvanado

Los puntos de hilvanado se pueden bordar a lo largo del bastidor de bordado o del patrón de bordado. De esta manera, la unión entre el tejido y la entretela de bordado es mejor.

- > Seleccionar patrón de bordado.
- > Tocar la casilla «Bordar».



- > Para bordar los puntos de hilvanado a lo largo del patrón de bordado tocar la casilla «Hilvanar».
- > Para bordar los puntos de hilvanado a lo largo del bastidor de bordado, tocar de nuevo la casilla «Hilvanar».
- > Para desconectar los puntos de hilvanado tocar de nuevo la casilla «Hilvanar».

Desplazar el bastidor de bordado

Si un patrón de bordado es tan grande que requiere un retensado reiterado del tejido, se puede volver a desplazar el patrón de bordado.

- > Seleccionar patrón de bordado.
- > Tocar la casilla «Bordar».



- > Tocar la casilla «Desplazar el bastidor de bordado».
- > Para desplazar el bastidor de bordado horizontalmente girar el «botón multifuncional arriba».
- > Para desplazar el bastidor de bordado verticalmente girar el «botón multifuncional abajo».
- > Para transferir los ajustes tocar la casilla «Bordar» en el esquema de navegación.



Control de la secuencia del bordado en caso de rotura del hilo

Cuando se rompe el hilo, se puede posicionar de nuevo la aguja con la ayuda de la función del control de la secuencia del bordado.

- > Seleccionar patrón de bordado.
- > Tocar la casilla «Bordar».





- > Tocar la casilla «Control de la secuencia del bordado».
 - En la parte izquierda del display se ve el patrón de bordado en una vista compacta. En la parte derecha se presenta el patrón de bordado aumentado.
- > Seleccionar la posición deseada en la vista compacta.
- > Para mover el bastidor punto por punto girar el «botón multifuncional arriba».
- > Para mover el bastidor a pasos grandes girar el «botón multifuncional abajo».
 - El número de la casilla bordeada en amarillo indica la cantidad de puntos en la secuencia de bordado.



- > Para seleccionar el punto mediante número tocar la casilla «Posición de punto mediante número».

Cortar los puntos de unión

La función está activada por defecto y los puntos de unión se cortan automáticamente. Si la función está desactivada, hay que cortar a mano los puntos de unión.



- > Seleccionar patrón de bordado.
- > Tocar la casilla «Bordar».



- > Para desactivar la función tocar la casilla «Cortar puntos de unión».
- > Para activar la función tocar de nuevo la casilla «Cortar puntos de unión».

Reducir el cambio del color

Si los patrones de bordado se solapan entonces **no** se puede reducir el cambio del color.



- > Seleccionar patrón de bordado.
- > Tocar la casilla «Bordar».



- > Tocar la casilla «Reducir el cambio del color».
 - Los colores idénticos del patrón de bordado se agrupan en un color.

Patrón de bordado multicolor on/off

También es posible bordar los patrones de bordado de varios colores en un solo color.



- > Seleccionar patrón de bordado.
- > Tocar la casilla «Bordar».



- > Tocar la casilla «Patrón de bordado multicolor on/off».
 - Bordar el patrón de bordado en un color.

Indicación del color

Es posible seleccionar individualmente cada color de un patrón de bordado. El bastidor se mueve hacia el primer punto del color activo. El color activo puede bordarse independientemente o en otro orden.



- > Seleccionar patrón de bordado.
- > Tocar la casilla «Bordar».
- > Para seleccionar el color anterior o posterior del patrón de bordado desplazarse hacia arriba o hacia abajo.

15.10 Bordado a brazo libre

Con el bordado de brazo libre se hace referencia al bordado de tejidos tipo tubo o prendas situadas alrededor del brazo libre de la máquina durante el bordado. Esto se utiliza generalmente cuando se van a bordar mangas, camales u otras prendas de corte estrecho.



El tejido con forma de tubo se coloca cómodamente alrededor del brazo libre de la máquina cuando, antes de la fijación o extracción del bastidor de bordado, este se desplaza hacia la izquierda, a la posición de estacionamiento. Para colocar después el bastidor de bordado de nuevo en la posición de bordado pulsar la tecla «Start/Stop».

En la medida de lo posible, utilizar una canilla inferior ya que al cambiar de canilla se debe retirar el bastidor de bordado.

La movilidad del brazo de bordado puede estar limitada o impedida si los tubos de tejido son muy estrechos. Por esta razón, asegurarse de que el bastidor de bordado se puede mover lo suficiente hacia delante y detrás durante el bordado. La imposibilidad de movimiento del brazo de bordado provocada por un tubo de tejido muy estrecho puede provocar un desplazamiento del patrón de bordado y daños del tejido.

Comprobar la movilidad del brazo de bordado

Nota: Con tubos de tejido pequeños, desconectar Eliminar hilo en el programa de configuración.

- > En la máquina, abrir el patrón de bordado y trabajar como se desee.
- > Marcar la posición y el tamaño de bordado en el tejido correctamente.
- > Seleccionar el bastidor de bordado lo más pequeño posible.
- > Tensar el tejido con la plantilla de bordado en el bastidor o pegarlo (dependiendo de la plantilla de bordado).
- > Desplazar el tubo de tejido con cuidado por el brazo libre de la máquina y fijar el bastidor de bordado al acoplamiento del módulo para bordar.
- > Corregir la posición del patrón de bordado si es necesario.
- > Tocar la casilla «Controlar el tamaño del patrón de bordado».
- > Una vez comprobado el tamaño del patrón de bordado, ya se puede empezar a bordar.
 - Encontrará instrucciones detalladas sobre el bordado, el uso de materiales apropiados o la elección de los ajustes de bordado necesarios de la máquina en el Tutorial, en el apartado de técnicas de bordado --> Bordado.



15.11 Administrar patrones de bordado

Vista general de la administración de patrones de bordado





- | | | | |
|---|-------------------------------|---|---------------------------------|
| 1 | «Cargar patrones de bordado» | 3 | «Eliminar el patrón de bordado» |
| 2 | «Guardar patrones de bordado» | | |

Guardar patrones de bordado en la memoria personal





En el archivo «Guardar patrones de bordado» se puede guardar cualquier cantidad de patrones de bordado y también patrones modificados individualmente.

- > Seleccionar patrón de bordado.
- > Editar el patrón de bordado.
- > Tocar la casilla «Selección».







-  > Tocar la casilla «Guardar patrones de bordado».
 - El patrón de bordado que se desea guardar está encuadrado en amarillo.
-  – «Máquina de bordar» está activo.
-  > Tocar la casilla «Confirmar».





Guardar el patrón de bordado en el stick USB de BERNINA

- > Seleccionar patrón de bordado.
- > Editar el patrón de bordado.
-  > Tocar la casilla «Selección».
-  > Tocar la casilla «Guardar patrones de bordado».
 - El patrón de bordado que se desea guardar está encuadrado en amarillo.
- > Insertar el stick USB de BERNINA en el puerto USB de la máquina.
-  > Tocar la casilla «Stick USB».
-  > Tocar la casilla «Confirmar».

Sobrescribir muestras de bordado en la memoria personal



- > Seleccionar patrón de bordado.
- > Editar el patrón de bordado.
-  > Tocar la casilla «Selección».
-  > Tocar la casilla «Guardar patrones de bordado».
 - El patrón de bordado que se desea guardar está encuadrado en amarillo.
-  – «Máquina de bordar» está activo.
- > Seleccionar el patrón de bordado que se desea sobrescribir.
-  > Tocar la casilla «Confirmar».





Sobrescribir el patrón de bordado en el stick USB de BERNINA

- > Seleccionar patrón de bordado.
- > Editar el patrón de bordado.
-  > Tocar la casilla «Selección».
-  > Tocar la casilla «Guardar patrones de bordado».
 - El patrón de bordado que se desea guardar está encuadrado en amarillo.
- > Insertar el stick USB de BERNINA en el puerto USB de la máquina.
-  > Tocar la casilla «Stick USB».
- > Seleccionar el patrón de bordado que se desea sobrescribir.
-  > Tocar la casilla «Confirmar».





Importar muestra de punto

Es posible importar patrones de punto o combinaciones de patrones de punto del modo de costura al modo de bordado y procesarse como patrones de bordado. De esta manera, se pueden crear patrones de cenefas rápidamente y sin dificultad y guardarlas en la carpeta «Patrones propios de bordado».





-  > Tocar la casilla «Home».
-  > Tocar la casilla «Modo de costura».
- > Seleccionar patrón de punto.

-  > Tocar la casilla «Home».
-  > Tocar la casilla «Modo de bordado».
 - El patrón de punto se guarda automáticamente en la carpeta «Patrones de bordado propios».
-  > Seleccionar «Patrones de bordado propios».
-  > Seleccionar patrón de punto.

Cargar patrón de bordado de la memoria personal





-  > Tocar la casilla «Selección».
-  > Tocar la casilla «Cargar patrones de bordado».
-  > Seleccionar «Patrones de bordado propios».
-  > Seleccionar patrón de bordado.

Cargar el patrón de bordado del stick USB de BERNINA







-  > Tocar la casilla «Selección».
-  > Insertar el stick USB de BERNINA en el puerto USB de la máquina.
-  > Tocar la casilla «Stick USB».
-  > Seleccionar un patrón propio de bordado.

Eliminar un patrón de bordado de la memoria personal

Los patrones de bordado almacenados en la memoria personal pueden eliminarse de uno en uno.

-  > Tocar la casilla «Selección».
-  > Tocar la casilla «Eliminar».
-  – «Máquina de bordar» está activo.
-  > Seleccionar el patrón de bordado que se desea eliminar.
-  > Tocar la casilla «Confirmar».



Eliminar el patrón de bordado del stick USB de BERNINA

-  > Tocar la casilla «Selección».
-  > Tocar la casilla «Eliminar».
-  > Insertar el stick USB de BERNINA en el puerto USB de la máquina.
-  > Tocar la casilla «Stick USB».
-  > Seleccionar el patrón de bordado que se desea eliminar.
-  > Tocar la casilla «Confirmar».

16 Bordar

16.1 Bordar con la tecla «Start/Stop»

El proceso de bordado se interrumpe en caso de corte eléctrico. Después del reinicio, la máquina empieza desde la última posición bordada.

-  > Pulsar la tecla «Start/Stop» hasta que la máquina de bordar arranque.
 - Todas las partes de la muestra del color activo se terminan de bordar.
 - La máquina de bordar se para al final automáticamente.
 - Ambos hilos se cortan automáticamente.
 - La máquina de bordar cambia automáticamente al próximo color.
-  > Cambiar el color del hilo superior.
-  > Para bordar el nuevo color pulsar la tecla «Start/Stop».
 - Una vez finalizado el patrón de bordado, la máquina se para automáticamente y los hilos se cortan también automáticamente.

16.2 Aumentar la velocidad de bordado

Para garantizar la mejor calidad, durante el bordado se reduce la velocidad en función de la posición de bordado. Puede escoger entre velocidad máxima y velocidad óptima. Por defecto, está ajustada la velocidad óptima. Tenga en cuenta que no se puede garantizar la calidad del patrón de bordado con la máxima velocidad.

Mediante el encendido y apagado de la máquina, se activa la velocidad de bordado óptima.

Condiciones:

- El patrón de bordado está seleccionado.
-  > Tocar la casilla «Velocidad de bordado».
 - Se activa la velocidad máxima.
 - > Tocar nuevamente «Velocidad de bordado».
 - Se activa la velocidad óptima.

16.3 Ajustar la tensión del hilo superior

El ajuste básico de la tensión del hilo superior se efectúa automáticamente con la selección del patrón de punto o del patrón de bordado.

En la fábrica BERNINA se ha regulado la tensión del hilo superior óptimamente. Para ello se utiliza como hilo superior e inferior, hilo de metroseno/Seralon del grosor 100/2 (marca Mettler).

Si se utilizan otros hilos de coser o bordar pueden producirse irregularidades en la tensión del hilo superior. En este caso, es necesario adaptar individualmente la tensión del hilo superior al proyecto de costura o bordado y al patrón de punto o patrón de bordado deseados.

Cuanto más alta es la tensión del hilo superior, más tensado está el hilo superior y el hilo inferior se mete más en el tejido. Con una tensión del hilo superior más floja, el hilo superior se tensa menos y, por consiguiente, el hilo inferior se mete menos en el tejido.

La modificación de la tensión del hilo superior afecta al patrón de punto y a todos los patrones de bordado seleccionados actualmente. La modificación permanente de la tensión del hilo superior para el modo de costura (Véase la página 49) y para el modo de bordado (Véase la página 52) puede efectuarse en el programa de configuración.

Condiciones:

- En el programa de configuración se ha modificado la tensión del hilo superior.
-  > Tocar la casilla «Tensión del hilo superior».

- > Regular la tensión del hilo superior.



- > Tocar la casilla bordeada en amarillo de la derecha para restaurar los cambios a los ajustes de fábrica.
- > Tocar la casilla bordeada en amarillo de la izquierda para restaurar los ajustes de fábrica de los cambios en el **programa de configuración**.

16.4 Bordar con pedal de mando

Se recomienda bordar con el pedal de mando para bordar secuencias pequeñas, p. ej. bordado tridimensional.

- > Presionar el pedal de mando y mantenerlo presionado para iniciar el bordado.

17 Cuidado y mantenimiento

17.1 Firmware

Comprobar la versión de firmware

Se muestran las versiones de firmware y hardware de la máquina.



> Tocar la casilla «Home».



> Tocar la casilla «Programa de configuración».



> Tocar la casilla «Ajustes de la máquina».



> Tocar la casilla «Información».



> Tocar la casilla «Datos de la máquina».

Actualización del firmware



En www.bernina.com es posible descargar el firmware actual de la máquina y unas instrucciones paso a paso detalladas para el proceso de actualización. Generalmente, los datos personales y ajustes se transfieren de forma automática con una actualización de firmware. Por razones de seguridad, se recomienda que los datos y ajustes estén almacenados en el stick USB de BERNINA antes de efectuar una actualización de firmware. En caso de que los datos personales y ajustes se pierdan durante una actualización de firmware, se pueden transferir posteriormente a la máquina.

Condiciones:

- Los accesorios, tales como los módulos para bordar o el pie BSR (regulador de puntadas), conectados a la máquina se retiran.

> Insertar en la máquina el stick USB con la nueva versión de firmware.



> Tocar la casilla «Home».



> Tocar la casilla «Programa de configuración».



> Tocar la casilla «Ajustes de la máquina».



> Tocar la casilla «Mantenimiento/actualización (Update)».



> Tocar la casilla «Actualización del firmware».



> Para iniciar la actualización del firmware, tocar la casilla «Actualización».

Nota: La actualización puede tardar varios minutos. No desconectar la máquina ni retirar el stick USB durante la actualización.

- La máquina arranca de nuevo. Una vez concluida la actualización, aparece un mensaje.

Recuperar los datos almacenados

En caso de que los datos personales y ajustes no estén disponibles después de una actualización de software, se pueden transferir posteriormente a la máquina.

> Insertar el stick USB de BERNINA con los datos personales y ajustes almacenados en la conexión USB de la máquina.



> Tocar la casilla «Home».



> Tocar la casilla «Programa de configuración».



> Tocar la casilla «Ajustes de la máquina».



> Tocar la casilla «Mantenimiento/actualización (Update)».



> Tocar la casilla «Actualización del firmware».

ATENCIÓN

El stick USB de BERNINA (accesorio especial) se retira demasiado pronto

Los datos almacenados no pueden transferirse y la máquina no se puede utilizar.

- > Retirar el stick USB de BERNINA (accesorio especial) una vez que los datos almacenados se hayan transferido correctamente.



- > Tocar la casilla «Cargar datos».
 - Una vez transferidos los datos, se muestra brevemente una marca verde.

17.2 Máquina

Limpieza del display

- > Limpiar el display apagado con un trapo suave de microfibra ligeramente húmedo.

Limpieza del arrastre

De vez en cuando es necesario eliminar los restos de hilo que se acumulan debajo de la placa-aguja.

- > Elevar la aguja y el prensatelas.

⚠ CUIDADO

Componentes de accionamiento eléctrico

Riesgo de lesión en la zona de la aguja y lanzadera.

- > Desconectar la máquina y desenchufar de la red eléctrica.

- > Sacar la aguja y el prensatelas.
- > Bajar el arrastre.



- > Sacar la placa-aguja.

ATENCIÓN

Polvo y restos de hilo en el interior de la máquina

Daño de componentes mecánicos y electrónicos.

- > Emplear un pincel o un paño suave.
- > No emplear aerosol.

- > Limpiar el arrastre con el pincel.

Limpeza de la lanzadera

⚠ CUIDADO

Componentes de accionamiento eléctrico

Riesgo de lesión en la zona de la aguja y lanzadera.

> Desconectar la máquina y desenchufar de la red eléctrica.

- > Abrir la tapa de la lanzadera.
- > Sacar el canillero.
- > Apretar el gatillo de desenganche hacia la izquierda.



- > Abatir el estribo de cierre con la tapa lanzadera negra.
- > Sacar la lanzadera.

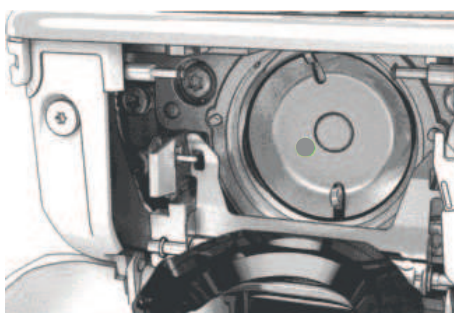

ATENCIÓN

Polvo y restos de hilo en el interior de la máquina

Daño de componentes mecánicos y electrónicos.

- > Emplear un pincel o un paño suave.
 - > No emplear aerosol.
-
- > Limpiar el carril de la lanzadera con pincel y paño suave. No emplear objetos con punta.
 - > Sujetar con dos dedos el perno de la lanzadera en el centro.
 - > Introducir la lanzadera inclinada, con el borde inferior primero, de arriba hacia abajo, detrás de la tapa del carril de la lanzadera.
 - > Posicionar la lanzadera de manera que ambas levas combinen con las aberturas correspondientes del controlador de la lanzadera y la marca en color sea visible en el agujero de la lanzadera.
 - > Colocar la lanzadera.
 - La lanzadera es magnética y se coloca sola en la posición correcta.
 - > Cerrar la tapa de la lanzadera y el estribo de cierre hasta que el gatillo de desenganche encastre.
 - > Controlar girando el volante a mano.
 - > Colocar el canillero.

Lubricar la lanzadera

El engrasado de la lanzadera previene la aparición de ruidos indeseados en la zona de la lanzadera. BERNINA recomienda lubricar la lanzadera en los siguientes momentos:

- Antes de la primera utilización de la máquina
- Después de un periodo prolongado de detención
- En caso de uso intensivo: diariamente antes de la costura

- Cuando aparezca el mensaje «Lubricar la máquina»
- En caso de detectar sonidos extraños en la zona de la lanzadera

⚠ CUIDADO

Componentes de accionamiento eléctrico

Riesgo de lesión en la zona de la aguja y lanzadera.

> Desconectar la máquina y desenchufar de la red eléctrica.

> Sacar el canillero.

> Apretar el gatillo de desenganche hacia la izquierda.



> Abatir el estribo de cierre con la tapa lanzadera negra.

> Sacar la lanzadera.

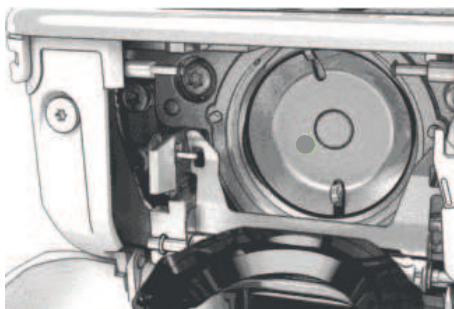

> Limpiar el carril de la lanzadera con pincel y paño suave. No emplear objetos con punta.

> Poner una gota de aceite para máquinas de coser BERNINA debajo del carril de la lanzadera.



> Poner una gota de aceite para máquinas de coser BERNINA en cada uno de los dos depósitos de aceite hasta que los filtros estén húmedos y asegurarse de que la superficie de la lanzadera marcada en rojo esté libre de aceite.



> Sujetar con dos dedos el perno de la lanzadera en el centro.

- > Introducir la lanzadera inclinada, con el borde inferior primero de arriba hacia abajo, detrás de la tapa del carril de la lanzadera.
- > Posicionar la lanzadera de manera que ambas levas combinen con las aberturas correspondientes del controlador de la lanzadera y la marca gris sea visible en el agujero de la lanzadera.
- > Colocar la lanzadera.
 - La lanzadera es magnética y se coloca sola en la posición correcta.
- > Cerrar la tapa de la lanzadera y el estribo de cierre hasta que el gatillo de desenganche encaje.
- > Girar el volante a mano para comprobarlo.
- > Colocar el canillero.
- > Coser o bordar en un trozo de tela de prueba.

Limpiar el recoge-hilos



- > Tocar la casilla «Home».



- > Tocar la casilla «Programa de configuración».



- > Tocar la casilla «Ajustes de la máquina».



- > Tocar la casilla «Mantenimiento/actualización (Update)».









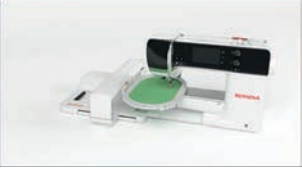
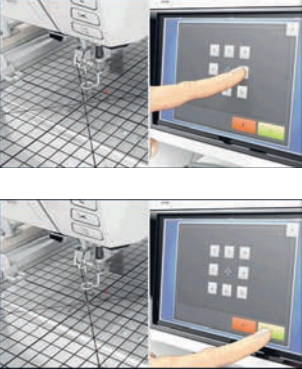

- > Tocar la casilla «Limpiar el recoge-hilos».
- > Limpiar el recogehilos siguiendo las instrucciones de la pantalla.

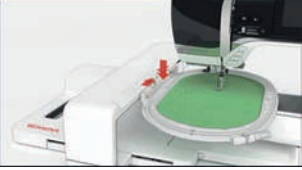
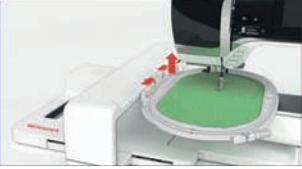
18 Fallos y anomalías

18.1 Mensajes de error

Indicaciones en la pantalla	Causa	Solución
	Número del punto desconocido.	> Revisar la entrada e introducir el nuevo número.
	No es posible la selección del patrón de punto en el modo de combinación.	> Combinar otros patrones de punto.
	Transportador no bajado.	> Para bajar el transportador presionar la tecla «Transportador arriba/abajo».
	La aguja y la placa-aguja seleccionadas no pueden utilizarse juntas.	> Cambiar la aguja. > Cambiar la placa-aguja.
	La aguja no se encuentra en su punto más alto.	> Ajustar la posición de la aguja con la rueda manual.
	El hilo superior se ha terminado.	> Enhebrar nuevamente.
	El hilo superior se rompe.	> Enhebrar nuevamente.
	El hilo inferior se ha terminado.	> Enhebrar nuevamente.
	El hilo inferior se rompe.	> Limpiar la lanzadera. > Enhebrar nuevamente.

Indicaciones en la pantalla	Causa	Solución
	El motor principal no funciona.	<ul style="list-style-type: none"> > Girar la rueda manual en sentido horario hasta que la aguja se encuentre en la parte superior. > Sacar la placa-aguja. > Sacar los restos de hilo. > Limpiar la lanzadera. > Sacar la lanzadera y asegurarse de que en la base de la lanzadera magnética no se adhieran puntas de aguja quebradas. > Colocar la lanzadera correctamente.
	Se ha interrumpido el contacto entre la máquina y el módulo para bordar a causa de vibraciones.	<ul style="list-style-type: none"> > Asegurarse de que el módulo para bordar y la máquina se encuentran sobre una superficie estable y plana. > Conectar el módulo para bordar en la máquina.
	La posición de la aguja no coincide con el centro del bastidor de bordado.	<ul style="list-style-type: none"> > Ajustar el bastidor de bordado.
	El módulo para bordar no está montado.	<ul style="list-style-type: none"> > Conectar el módulo para bordar en la máquina. > Contactar al especialista BERNINA para controlar la máquina.
	El bastidor de bordado no está montado.	<ul style="list-style-type: none"> > Montar el bastidor de bordado.
	El bastidor de bordado está montado.	<ul style="list-style-type: none"> > Sacar el bastidor de bordado.
	El movimiento del bastidor sigue.	<ul style="list-style-type: none"> > Tocar la casilla «Confirmar».

Indicaciones en la pantalla	Causa	Solución
	Mega Hoop arriba.	<ul style="list-style-type: none"> > Poner el Mega Hoop en la posición superior.
	Mega Hoop centro.	<ul style="list-style-type: none"> > Poner el Mega Hoop en la posición central.
	Mega Hoop abajo.	<ul style="list-style-type: none"> > Poner el Mega Hoop en la posición inferior.
	El patrón de bordado se encuentra parcialmente fuera del bastidor de bordado.	<ul style="list-style-type: none"> > Posicionar nuevamente el patrón de bordado y bordarlo.
	El patrón de bordado es demasiado grande.	<ul style="list-style-type: none"> > Reducir el patrón de bordado. > Montar un bastidor de bordado más grande.
Hay muy poco espacio libre en el stick USB de BERNINA (accesorio especial).	No hay espacio suficiente de memoria en el stick USB de BERNINA (accesorio especial).	<ul style="list-style-type: none"> > Asegurarse de que se utiliza el stick USB de BERNINA (accesorio especial). > Eliminar los datos del stick USB de BERNINA (accesorio especial).
En el stick USB de BERNINA (accesorio especial) no hay ningún dato personal.	En el stick USB de BERNINA (accesorio especial) no hay ningún dato personal para la recuperación.	<ul style="list-style-type: none"> > Asegurarse de que los datos y ajustes se hayan guardado en el stick USB de BERNINA (accesorio especial).
La recuperación de los datos personales ha fallado.	La actualización del firmware se ha actualizado correctamente, pero los datos personales no se han podido recuperar.	<ul style="list-style-type: none"> > Asegurarse de que los datos y ajustes se hayan guardado en el stick USB de BERNINA. > Transferir los datos almacenados a la máquina.

Indicaciones en la pantalla	Causa	Solución
<p>No hay ningún stick USB de BERNINA insertado. Asegurarse de que el stick USB de BERNINA permanece insertado durante la actualización automática.</p>	<p>El stick USB de BERNINA (accesorio especial) no está insertado.</p>	<p>> Utilizar el stick USB de BERNINA (accesorio especial) con suficiente espacio libre de memoria.</p>
<p>La actualización del firmware ha fallado.</p>	<p>La nueva versión de firmware no se encuentra en el stick USB.</p>	<p>> Asegurarse de que el archivo ZIP comprimido se haya descomprimido para la actualización del firmware. > Asegurarse que los datos para la actualización del firmware se hayan guardado directamente en el disco duro y no en un archivo del stick USB. > Actualizar el firmware.</p>
	<p>Se debe limpiar/engrasar la máquina.</p>	<p>> Limpiar la máquina. > Lubricar la lanzadera.</p> <p>Información importante para el engrase: Aplicar demasiado aceite puede ensuciar el tejido y el hilo.</p> <p>> Después del engrase, coser/bordar en un tejido de prueba.</p>
<p>Se debe limpiar el cortahilos automático (en el recogehilos).</p>	<p>Se debe limpiar el recogehilos. El aviso aparece después de alcanzar los 1000 ciclos de corte cada vez que se encienda la máquina.</p>	<p>> Tocar la casilla «Confirmar». – La máquina accede a la función «Limpiar recogehilos».</p> <p>> Limpiar el recogehilos siguiendo las instrucciones de la pantalla. – El contador de ciclos de corte se pone a cero.</p>

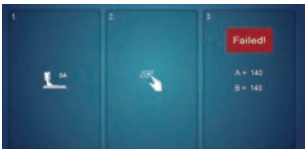
Indicaciones en la pantalla	Causa	Solución
<p>La máquina debe someterse a las tareas regulares de servicio. Contacte con su distribuidor de BERNINA para concertar una cita.</p>	<p>La máquina necesita mantenimiento. El aviso aparece después de alcanzar los intervalos de servicio programados.</p> <p>Información importante: para garantizar el buen funcionamiento y prolongar la vida útil de la máquina es imprescindible realizar las tareas de limpieza y mantenimiento. El incumplimiento de estas tareas puede afectar negativamente a la duración de utilización y limitar las condiciones de garantía. El coste de los trabajos de mantenimiento está regulado a nivel nacional. Su distribuidor especializado de BERNINA o punto de servicio le informará con mucho gusto.</p>	<ul style="list-style-type: none"> > Contactar con el especialista BERNINA. > El aviso puede eliminarse temporalmente pulsando la casilla «ESC». <p>Después de eliminar el aviso por tercera vez, el aviso aparecerá únicamente cuando se alcance el siguiente intervalo de servicio.</p>
	<p>El calibrado del Prensateles para ojal con guía de carro #3A ha fallado.</p>	<ul style="list-style-type: none"> > Comprobar la suavidad de marcha del prensateles. Si es necesario, retirar pelusas, polvo y restos de tejido. > Limpiar la lente con un paño suave de microfibra ligeramente húmedo. > Comprobar la posición del reflector. Si es necesario, corregir la posición del reflector o reemplazar el prensateles. > Comprobar el posible desgaste en la parte inferior del prensateles. En caso necesario reemplazar el prensateles. > Limpiar el transportador. > Si se sigue produciendo el error, contactar con el distribuidor BERNINA.

18.2 Solución de errores

Avería	Causa	Solución
Formación irregular del punto	Hilo superior demasiado tenso/ flojo.	> Regular la tensión del hilo superior. > Controlar el desenrollado del hilo de la bobina.
	Aguja despuntada o torcida.	> Cambiar la aguja y asegurarse de utilizar una aguja nueva de calidad BERNINA.
	Aguja de calidad inferior.	> Utilizar agujas nuevas de calidad BERNINA.
	Hilo de calidad inferior.	> Utilizar hilos de calidad.
	Relación errónea entre aguja e hilo.	> Adaptar la aguja al grosor del hilo.
	Mal enhebrado.	> Enhebrar nuevamente.
	Se ha tirado del tejido.	> Guiar el tejido uniformemente.
Formación irregular del punto	Se ha utilizado un canillero erróneo.	> Utilizar el canillero suministrado con triángulo.
		
Puntos defectuosos	Aguja errónea.	> Utilizar agujas del sistema 130/705H.
	Aguja despuntada o torcida.	> Cambiar la aguja.
	Aguja de calidad inferior.	> Utilizar agujas nuevas de calidad BERNINA.
	Aguja mal colocada.	> Introducir la aguja con la parte plana mirando hacia atrás hasta el tope del soporte y sujetarla con el tornillo.
	Punta de aguja errónea.	> Adaptar la punta de la aguja a la estructura del tejido y del proyecto de costura.
Errores de costura	Restos de hilo entre los discos de tensión.	> Utilizar un material fino doblado (ningún borde exterior) y pasarlo varias veces entre los discos de tensión con movimientos de vaivén.
	Mal enhebrado.	> Enhebrar nuevamente.
	Restos de hilo debajo del muelle del canillero.	> Sacar los restos de hilos que están debajo del muelle.

Avería	Causa	Solución
El hilo superior se rompe	Relación errónea entre aguja e hilo.	> Adaptar la aguja al grosor del hilo.
	La tensión del hilo superior es demasiado fuerte.	> Reducir la tensión del hilo superior.
	Mal enhebrado.	> Enhebrar nuevamente.
	Hilo de calidad inferior.	> Utilizar hilos de calidad.
	Agujero de la placa-aguja o punta de la lanzadera dañado.	> Contactar con el distribuidor de BERNINA para subsanar los daños. > Cambiar la placa-aguja.
	Hilo encastrado en el tensor del hilo.	> Deslizar la cubierta del cabezal (1) hacia la izquierda. A continuación, retirar la tapa de la cabeza. > Sacar los restos de hilo. > Introducir las 4 perillas de la cubierta del cabezal en las ranuras previstas y deslizar la cubierta del cabezal hacia la derecha.
		
El hilo inferior se rompe	Canillero dañado.	> Reemplazar el canillero.
	Agujero de la placa-aguja dañado.	> Contactar con el distribuidor de BERNINA para subsanar los daños. > Cambiar la placa-aguja.
	Aguja despuntada o torcida.	> Cambiar la aguja.
La aguja se rompe	Aguja mal colocada.	> Introducir la aguja con la parte plana mirando hacia atrás hasta el tope del soporte y sujetarla con el tornillo.
	Se ha tirado del tejido.	> Guiar el tejido uniformemente.
	Se ha introducido tejido grueso.	> Utilizar el prensatelas correcto para tejidos gruesos, p. ej. Prensatelas para tejanos/vaqueros #8. > En costuras gruesas, utilizar la nivelación de altura.
	Hilo con nudos.	> Utilizar hilos de calidad.
Ancho del punto no ajustable	La aguja y la placa-aguja seleccionadas no pueden utilizarse juntas.	> Cambiar la aguja. > Cambiar la placa-aguja.
Velocidad muy lenta	Temperatura ambiente desfavorable.	> Poner la máquina una hora antes de coser en una habitación con temperatura ambiente.
	Ajustes en el programa de configuración.	> Ajustar la velocidad en el programa de configuración. > Ajustar el regulador de la velocidad.

19 Almacenamiento y eliminación

19.1 Almacenamiento de la máquina

Es recomendable guardar la máquina en su embalaje original. Si la máquina se almacena en un lugar frío, debe colocarse en una sala a temperatura ambiente al menos una hora antes de su uso.

- > Desconectar la máquina y desenchufar de la red eléctrica.
- > No guardar la máquina al aire libre.
- > Proteger la máquina contra los efectos meteorológicos.

19.2 Desecho de la máquina

- > Limpiar la máquina.
- > Ordenar los componentes de los materiales y eliminar de acuerdo con las leyes y regulaciones locales aplicables.



20 Datos técnicos

Designación	Valor	Unidad
Grosor del tejido máximo	10,5 (0,41)	mm (pulg)
Velocidad máxima	1000	Puntadas por minuto
Pedal	LV-1	
Sistema de agujas	130/705	
Dimensiones sin portabobinas (An x Al x Pr)	450 x 330 x 200 (17,72 x 12,99 x 7,87)	mm (pulg)
Dimensiones incl. módulo para bordar sin portabobinas (An x Al x Pr)	750 x 330 x 450 29,53 x 12,99 x 17,72	mm (pulg)
Peso máquina	11,2 (25,35)	kg (lb)
Peso del módulo para bordar	3,7 6,6	kg (lb)
Consumo de energía	90	W
Tensión de entrada	100 – 240 50 - 60	V Hz
Clase de protección (electrotécnica)	II	

21 Vista general de las muestras

21.1 Vista general de las muestras de punto

Puntos útiles

1	2	3	4	5	6	7	8	9	10	11	12	13	14
15	16	17	18	19	20	22	23	24	25	26	27	29	30
32	33	34	35	36	37								

Ojales

51	52	53	54	55	56	57	58	59	60	61	62	63	64
65	67	69											

Puntos decorativos

Puntos naturales

101	102	103	104	106	107	108	109	110	111	112	113	114	115
116	117	118	119	122	123	124	125	129	130	131	132	137	138
139	140	141	142	143	144	145	146	150	152	153	154	155	156
159	160	161	167	168	169	170	171	174	175	176	177	178	179
180	181	182	183	184	185								

Puntos de cruz

301	302	303	304	305	306	307	308	309	314	319	320	321	322
323	324	325	326	327	328	329	330	331	332	333	334	335	336
337	338	339	371	372	373								



Puntos satinados

401	402	405	406	407	408	409	410	412	413	414	415	416	417
418	419	421	422	423	424	425	426	427	428	429	431	433	434
436	437	440	442	443	444	445	447	448	449	453	454	455	456
461	465	466	471	472	473								

































































Puntos geométricos

601	602	603	604	605	606	607	608	609	610	611	612	613	614
615	616	618	619	620	621	622	623	624	625	626	627	628	629
630	631	632	633	634	635	636	637	639	640	641	642	643	644
645	646	647	648	649	650	651	652	653	654	655	656	657	658
660	661	662	663	664	665	666	677	678	679	680	682	683	684















































Vista general de las muestras

685 	686 	691 
--	--	--

















Bordados en blanco

701 	702 	703 	704 	705 	706 	707 	708 	709 	710 	711 	712 	713 	714 
715 	716 	717 	721 	722 	723 	724 	725 	726 	727 	729 	730 	731 	732 
733 	734 	735 	736 	737 	738 	739 	740 	741 	742 	743 	744 	745 	746 
747 	748 	749 	750 	751 	752 	756 	769 	770 	771 	772 	773 	774 	775 
776 	777 	778 	779 	780 	781 	782 	783 						

Puntos juveniles

901 	902 	903 	904 	905 	906 	907 	908 	909 	910 	911 	912 	913 	914 
915 	916 	917 	918 	919 	920 	921 	922 	924 	926 	928 	929 	935 	937 
938 	939 	940 	944 	945 	946 	948 	949 	950 	952 	954 	955 	957 	958 
959 	960 	961 	962 										

Puntos especiales

1101 	1102 	1103 	1104 	1105 	1106 	1107 	1108 	1109 	1110 	1113 	1115 	1116 	1121 
1122 	1124 												

Internacional

1701	1702	1703	1704	1705	1706	1707	1708	1709	1710	1711	1715	1716	1717
1718	1719	1720	1721	1722	1723								

Estaciones del año

2001	2002	2003	2004	2005	2006	2007	2008	2009	2015	2017	2019	2022	2023

Puntos Quilt

1301	1302	1303	1304	1305 6 / inch 2.4 / cm	1306 8 / inch 3.2 / cm	1307 10 / inch 4 / cm	1308 irregular look	1309	1310	1311	1312	1313	1314
1315	1316	1317	1318	1319	1320	1321	1322	1323	1324	1325	1326	1327	1329
1330	1331	1332	1333	1334	1335	1336	1337	1338	1339	1340	1341	1342	1343
1344	1345	1346	1363	1364	1365	1366	1367	1368	1369	1370	1371	1373	1374
1375	1376	1377	1378	1379	1380	1381	1382	1384	1385	1386	1387	1388	1389
1390	1391	1393	1394										

21.2 Vista general de los patrones de bordado

Editar un patrón de bordado



















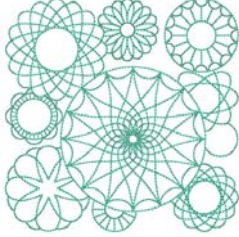







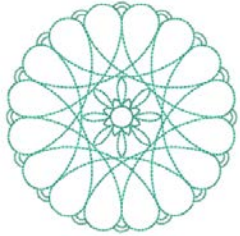

De rienda suelta a su creatividad. Tiene a su disposición una amplia gama de patrones de bordado.

Si aparece uno de los siguientes pictogramas debajo del número del patrón de bordado, encontrará información adicional en

<https://www.bernina.com/specialeffects>.

	Puntilla suelta		PunchWork
	Calado textil		Bordado con cordón
	Bordado de flecos		Proyectos en el bastidor
	Aplicación		Inscripciones con Puffy
	CutWork		Punto Quilt
	PaintWork		Trapunto
	CrystalWork		

Patrones Quilt

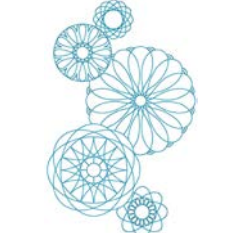
 12380-43	 123 x 123 mm 4.9 x 4.9 inch	 8.248	 12499-23	 123 x 123 mm 4.9 x 4.9 inch	 11.194
1.  Isacord 40 1543			1.  Isacord 40 5115		
 12499-06	 102 x 102 mm 4 x 4 inch	 3.838	 12499-04	 123 x 123 mm 4.9 x 4.8 inch	 7.229
1.  Isacord 40 5115			1.  Isacord 40 5610		
 12499-05	 123 x 123 mm 4.9 x 4.9 inch	 6.317	 12499-24	 133 x 215 mm 5.2 x 8.4 inch	 11.445
1.  Isacord 40 4103			1.  Isacord 40 4103		

12416-04 89 x 89 mm 3.5 x 3.5 inch 3.482

1. Isacord 40 0721



12416-03 124 x 124 mm 4.9 x 4.9 inch 5.909

1. Isacord 40 0721



12416-26 44 x 174 mm 1.7 x 6.9 inch 2.816

1. Isacord 40 3830



Nb347_48 76 x 76 mm 3 x 3 inch 2.337

1. Isacord 40 5513

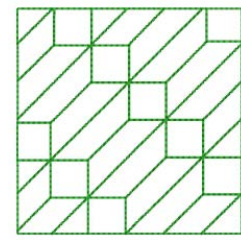

Nb334_48 127 x 127 mm 5 x 5 inch 6.838

1. Isacord 40 5513

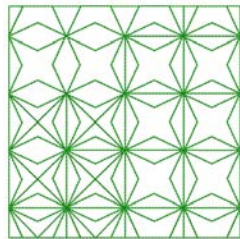

Nb335_48 127 x 127 mm 5 x 5 inch 7.971

1. Isacord 40 5513

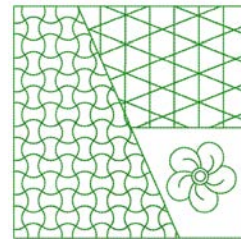

Nz498 89 x 89 mm 3.5 x 3.5 inch 2.642

1. Isacord 40 3353

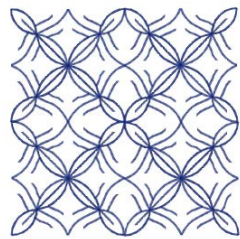

Nz503 99 x 99 mm 3.9 x 3.9 inch 2.103

1. Isacord 40 3353

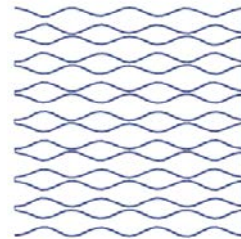

82013-29 121 x 121 mm 4.8 x 4.8 inch 5.644

1. Isacord 40 2920

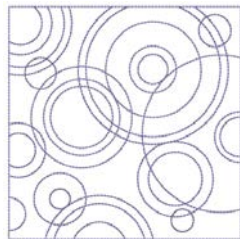

82013-30 83 x 166 mm 3.3 x 6.5 inch 2.774

1. Isacord 40 2920



82013-31 57 x 58 mm 2.3 x 2.3 inch 1.884









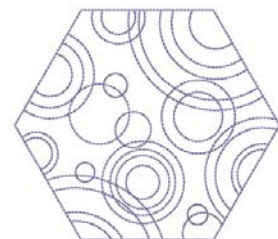







































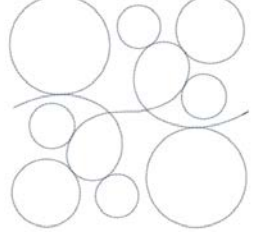







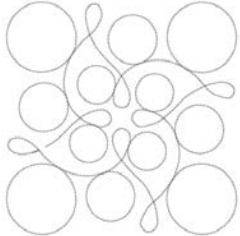

1. Isacord 40 2920



82013-32 122 x 105 mm 4.8 x 4.1 inch 4.506

1. Isacord 40 2920



<p> 12416-24  89 x 73 mm 3.5 x 2.9 inch  2.330</p>	<p> 12607-16  123 x 122 mm 4.8 x 4.8 inch  1.222</p>
<p>1.  Isacord 40 3830</p> 	<p>1.  Isacord 40 0020</p> 
<p> 12616-16  123 x 123 mm 4.8 x 4.8 inch  1.198</p>	<p> 12380-22  110 x 61 mm 4.4 x 2.4 inch  2.487</p>
<p>1.  Isacord 40 5422</p> 	<p>1.  Isacord 40 1543</p> 
<p> 12380-30  89 x 96 mm 3.5 x 3.8 inch  4.442</p>	<p> 12380-04  83 x 90 mm 3.3 x 3.5 inch  2.189</p>
<p>1.  Isacord 40 1543</p> 	<p>1.  Isacord 40 1543</p> 
<p> 12380-08  89 x 89 mm 3.5 x 3.5 inch  2.725</p>	<p> Bd800_48  126 x 122 mm 5 x 4.8 inch  609</p>
<p>1.  Isacord 40 1543</p> 	<p>1.  Isacord 40 3654</p> 
<p> Bd804_48  123 x 124 mm 4.8 x 4.9 inch  904</p>	<p> Bd796_48  47 x 173 mm 1.9 x 6.8 inch  521</p>
<p>1.  Isacord 40 0111</p> 	<p>1.  Isacord 40 3654</p> 
<p> Bd837_48  123 x 123 mm 4.9 x 4.9 inch  1.629</p>	<p> Bd292  95 x 95 mm 3.7 x 3.7 inch  3.036</p>
<p>1.  Isacord 40 0138</p> 	<p>1.  Isacord 40 3332</p> 

Bd299 94 x 95 mm 3.7 x 3.7 inch 3.133

1. Isacord 40 0700



Bd308 95 x 94 mm 3.7 x 3.7 inch 3.763

1. Isacord 40 1311



Bd413_48 97 x 97 mm 3.8 x 3.8 inch 4.124

1. Isacord 40 5822



Bd554_48 110 x 110 mm 4.3 x 4.3 inch 6.252

1. Isacord 40 2153

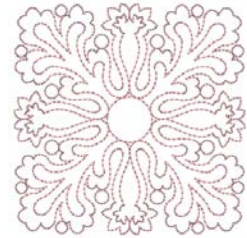

Bd553_48 114 x 121 mm 4.5 x 4.8 inch 5.845

1. Isacord 40 2153

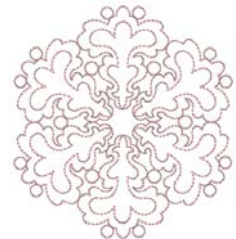

Bd567_48 108 x 108 mm 4.3 x 4.3 inch 4.359

1. Isacord 40 2530



Bd394_48 97 x 97 mm 3.8 x 3.8 inch 4.586

1. Isacord 40 3641



Bd412_48 89 x 53 mm 3.5 x 2.1 inch 1.427

1. Isacord 40 1335



Bd501_48 64 x 61 mm 2.5 x 2.4 inch 1.202

1. Isacord 40 3151

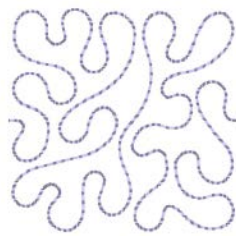

Bd502_48 62 x 61 mm 2.4 x 2.4 inch 1.139

1. Isacord 40 3151



Bd513_48 64 x 63 mm 2.5 x 2.5 inch 950

1. Isacord 40 1532



Bd514_48 64 x 63 mm 2.5 x 2.5 inch 926

1. Isacord 40 1352



 Bd562_48	 64 x 126 mm 2.5 x 5 inch	 2.322	 Bd568_48	 110 x 160 mm 4.3 x 6.3 inch	 6.137
---	---	---	---	--	---

1.  Isacord 40 5531



1.  Isacord 40 3151



 Bd563_48	 90 x 90 mm 3.5 x 3.5 inch	 2.482	 Bd569_48	 120 x 120 mm 4.7 x 4.7 inch	 6.183
---	--	---	---	--	---

1.  Isacord 40 5531







1.  Isacord 40 1220









Decoraciones/adornos

Nb826_48	 135 x 133 mm 5.3 x 5.2 inch	 11.154	Nb843_48	 87 x 121 mm 3.4 x 4.8 inch	 8.976
-----------------	---	---	-----------------	--	--

1.  Isacord 40 9971
2.  Isacord 40 9978
3.  Isacord 40 9973
4.  Isacord 40 1972





1.  Isacord 40 9971
2.  Isacord 40 9937
3.  Isacord 40 9925
4.  Isacord 40 9975
5.  Isacord 40 9978
6.  Isacord 40 9973
7.  Isacord 40 9982
8.  Isacord 40 1972



12633-06	 120 x 120 mm 4.7 x 4.7 inch	 18.023	12473-06	 133 x 120 mm 5.3 x 4.7 inch	 11.358
-----------------	--	--	-----------------	--	--

1.  Isacord 40 0015





1.  Isacord 40 4610
2.  Isacord 40 5633



12473-04	 94 x 184 mm 3.7 x 7.3 inch	 11.531	Be790403	 140 x 130 mm 5.5 x 5.1 inch	 13.281
-----------------	---	--	-----------------	--	--

1.  Isacord 40 5552
2.  Isacord 40 5374



1.  Isacord 40 0020
2.  Isacord 40 0731



80090-06 84 x 37 mm 3.3 x 1.4 inch 3.766

1. Applique 1
2. Applique 2
3. Isacord 40 4103



80090-07 128 x 36 mm 5 x 1.4 inch 5.450

1. Applique 1
2. Applique 2
3. Isacord 40 5440



19999-002 125 x 136 mm 4.9 x 5.4 inch 10.184

1. Isacord 40 0015
2. Isacord 40 0015
3. Isacord 40 0015



Nb934_48 132 x 165 mm 5.2 x 6.5 inch 9.168

1. Isacord 40 2241
2. Isacord 40 1154
3. Isacord 40 1346
4. Isacord 40 1161
5. Isacord 40 2222
6. Isacord 40 5833
7. Isacord 40 1154
8. Isacord 40 2241



Nb935_48 104 x 169 mm 4.1 x 6.6 inch 10.171

1. Isacord 40 2222
2. Isacord 40 1346
3. Isacord 40 0232
4. Isacord 40 1154
5. Isacord 40 5833
6. Isacord 40 2241



21021-05 119 x 156 mm 4.7 x 6.1 inch 14.326

1. Isacord 40 1252
2. Isacord 40 1161
3. Isacord 40 1565



21021-04 123 x 150 mm 4.8 x 5.9 inch 16.176

1. Isacord 40 1161
2. Isacord 40 1252
3. Isacord 40 1565



21021-06 116 x 109 mm 4.6 x 4.3 inch 12.204

1. Isacord 40 1161
2. Isacord 40 1252
3. Isacord 40 1565



12490-03 118 x 113 mm 4.6 x 4.5 inch 6.669

1. Isacord 40 0108
2. Isacord 40 3641
3. Isacord 40 3652



12490-04 146 x 122 mm 5.8 x 4.8 inch 8.724

1. Isacord 40 0108
2. Isacord 40 3641
3. Isacord 40 3652



12490-05 126 x 104 mm 4.9 x 4.1 inch 6.148









































































1. Isacord 40 0108
2. Isacord 40 3641
3. Isacord 40 3652



12528-12 124 x 124 mm 4.9 x 4.9 inch 39.751

1. Isacord 40 0931
2. Isacord 40 0824
3. Isacord 40 0851



<p>12528-03  76 x 130 mm 3 x 5.1 inch  16.171</p>	<p>Oc07207  106 x 138 mm 4.2 x 5.4 inch  17.807</p>
<p>1.  Isacord 40 0851 2.  Isacord 40 0824 3.  Isacord 40 0931</p> 	<p>1.  Yenmet 7012 2.  Isacord 40 0670 3.  Yenmet 7012</p> 
<p> 82007-11  112 x 94 mm 4.4 x 3.7 inch  13.622</p> <p>1.  Applique 1 2.  Applique 3 3.  Applique 1 4.  Applique 3 5.  Applique 1 6.  Isacord 40 1805 7.  Isacord 40 2152 8.  Isacord 40 2520 9.  Isacord 40 2500 10.  Isacord 40 2115</p> 	<p>82007-44  114 x 115 mm 4.5 x 4.5 inch  9.467</p> <p>1.  Isacord 40 2152 2.  Isacord 40 2520</p> 
<p> 82006-30  100 x 174 mm 3.9 x 6.9 inch  21.584</p> <p>1.  Isacord 40 0020 2.  Isacord 40 4174 3.  Isacord 40 0020 4.  Isacord 40 4174 5.  Isacord 40 0771 6.  Isacord 40 0832 7.  Isacord 40 0108 8.  Isacord 40 4174 9.  Isacord 40 0660 10.  Isacord 40 1526</p> 	<p>Nb251_48  72 x 103 mm 2.8 x 4.1 inch  8.612</p> <p>1.  Isacord 40 2155 2.  Isacord 40 2504 3.  Isacord 40 0020 4.  Isacord 40 0020</p> 
<p>Be790405  126 x 185 mm 4.9 x 7.3 inch  7.734</p> <p>1.  Isacord 40 3102</p> 	<p>Fb126  87 x 102 mm 3.4 x 4 inch  2.668</p> <p>1.  Isacord 40 1220 2.  Isacord 40 1805</p> 
<p>Be790502  60 x 58 mm 2.4 x 2.3 inch  1.814</p> <p>1.  Isacord 40 3541</p> 	<p> 21003-26  123 x 124 mm 4.8 x 4.9 inch  16.269</p> <p>1.  Isacord 40 0345 2.  Isacord 40 0442 3.  Isacord 40 0232</p> 

Nb403_48 78 x 78 mm 3.1 x 3.1 inch 6.615

1. Isacord 40 0552
2. Isacord 40 4032
3. Isacord 40 4332



Nb373_48 121 x 177 mm 4.8 x 7 inch 9.769

1. Isacord 40 4531



Nb442_48 56 x 58 mm 2.2 x 2.3 inch 809

1. Isacord 40 5610
2. Isacord 40 5643
3. Isacord 40 3630



Nb481_48 123 x 68 mm 4.9 x 2.7 inch 7.043

1. Isacord 40 0870
2. Isacord 40 0670



Nb749_48 126 x 263 mm 5 x 10.4 inch 16.792

1. Isacord 40 6051
2. Isacord 40 1805
3. Isacord 40 0182
4. Isacord 40 9405
5. Isacord 40 0800
6. Isacord 40 0904
7. YLI variations 8001
8. Isacord 40 0600
9. Isacord 40 0184
10. Isacord 40 0552
11. Isacord 40 1921
12. YLI variations 8019
13. YLI variations 8016
14. Isacord 40 1600
15. Isacord 40 1904
16. YLI variations 8020
17. Isacord 40 5912
18. YLI variations 8004
19. Isacord 40 5722
20. Isacord 40 5510
21. Isacord 40 0151
22. Isacord 40 0232
23. Isacord 40 6133
24. YLI variations 8013



Na959_48 75 x 103 mm 3 x 4.1 inch 10.645

1. Isacord 40 6051
2. Isacord 40 5650
3. Isacord 40 6051
4. Isacord 40 2761
5. Isacord 40 1141
6. Isacord 40 4010
7. Isacord 40 4240
8. Isacord 40 0670



Fb106 128 x 92 mm 5 x 3.6 inch 4.433

1. Isacord 40 1061
2. Isacord 40 2241

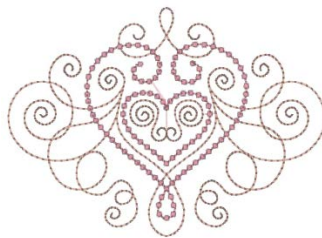

Nb002_48 59 x 35 mm 2.3 x 1.4 inch 3.307

1. Isacord 40 0310
2. Isacord 40 3962
3. Isacord 40 2560
4. Isacord 40 1904
5. Isacord 40 3040
6. Isacord 40 3543
7. Isacord 40 2905









































































































































































Ws655_48 116 x 222 mm 4.6 x 8.8 inch 17.135















1. Isacord 40 3910
2. Isacord 40 0862
3. Isacord 40 1725
4. Isacord 40 0761









































Floral









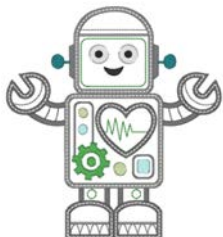



















21012-04	 123 x 124 mm 4.9 x 4.9 inch	 15.622	<ol style="list-style-type: none"> 1.  Isacord 40 5740 2.  Isacord 40 0142 3.  Isacord 40 0020 4.  Isacord 40 5531 5.  Isacord 40 4240 6.  Isacord 40 0015 7.  Isacord 40 0020 8.  Isacord 40 3710 9.  Isacord 40 3920 10.  Isacord 40 0015 		21027-01	 123 x 122 mm 4.8 x 4.8 inch	 6.211	<ol style="list-style-type: none"> 1.  Isacord 40 1805 2.  Isacord 40 2721 3.  Isacord 40 2520 4.  Isacord 40 5100 5.  Isacord 40 4114 6.  Isacord 40 4103 7.  Isacord 40 0506 8.  Isacord 40 5115 	
21027-14	 121 x 121 mm 4.8 x 4.8 inch	 7.316	<ol style="list-style-type: none"> 1.  Isacord 40 5115 2.  Isacord 40 2721 3.  Isacord 40 4114 4.  Isacord 40 2520 5.  Isacord 40 0506 6.  Isacord 40 5100 7.  Isacord 40 1805 8.  Isacord 40 5115 9.  Isacord 40 1805 		21027-16	 57 x 152 mm 2.3 x 6 inch	 4.222	<ol style="list-style-type: none"> 1.  Isacord 40 1805 2.  Isacord 40 2520 3.  Isacord 40 2721 4.  Isacord 40 5100 5.  Isacord 40 0506 6.  Isacord 40 5115 7.  Isacord 40 4114 8.  Isacord 40 5115 9.  Isacord 40 1805 	
21027-17	 57 x 152 mm 2.3 x 6 inch	 4.179	<ol style="list-style-type: none"> 1.  Isacord 40 1805 2.  Isacord 40 2723 3.  Isacord 40 2520 4.  Isacord 40 5100 5.  Isacord 40 0506 6.  Isacord 40 4103 7.  Isacord 40 4114 8.  Isacord 40 5115 9.  Isacord 40 1805 		21017-01	 104 x 158 mm 4.1 x 6.2 inch	 11.928	<ol style="list-style-type: none"> 1.  Isacord 40 0453 2.  Isacord 40 0442 3.  Isacord 40 0345 4.  Isacord 40 1301 5.  Isacord 40 0702 6.  Isacord 40 1102 7.  Isacord 40 0761 8.  Isacord 40 0640 	
F1136	 85 x 89 mm 3.3 x 3.5 inch	 8.501	<ol style="list-style-type: none"> 1.  Isacord 40 0311 2.  Isacord 40 5326 3.  Isacord 40 5374 4.  Isacord 40 0101 5.  Isacord 40 3951 		F1142	 79 x 86 mm 3.1 x 3.4 inch	 10.298	<ol style="list-style-type: none"> 1.  Isacord 40 2830 2.  Isacord 40 3541 3.  Isacord 40 2830 4.  Isacord 40 1912 5.  Isacord 40 0108 6.  Isacord 40 3842 7.  Isacord 40 0453 8.  Isacord 40 5326 	
82006-07	 124 x 166 mm 4.9 x 6.5 inch	 22.673	<ol style="list-style-type: none"> 1.  Isacord 40 4174 2.  Isacord 40 0108 3.  Isacord 40 0643 4.  Isacord 40 0660 5.  Isacord 40 0643 6.  Isacord 40 4421 7.  Isacord 40 1526 8.  Isacord 40 0660 9.  Isacord 40 4174 		21006-02	 114 x 135 mm 4.5 x 5.3 inch	 9.132	<ol style="list-style-type: none"> 1.  Isacord 40 3910 2.  Isacord 40 3900 3.  Isacord 40 0015 4.  Isacord 40 3962 5.  Isacord 40 3900 6.  Isacord 40 0015 	



















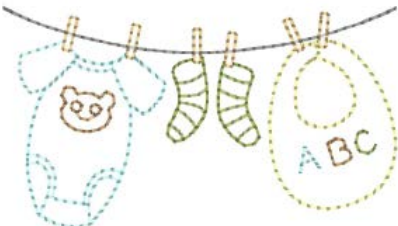

80001-23	 85 x 102 mm 3.4 x 4 inch	 4.257	12457-06	 106 x 172 mm 4.2 x 6.8 inch	 12.636
<ol style="list-style-type: none"> 1.  Isacord 40 1102 2.  Isacord 40 1805 3.  Isacord 40 6011 4.  Isacord 40 4174 			<ol style="list-style-type: none"> 1.  Isacord 40 3150 2.  Isacord 40 3210 3.  Isacord 40 0311 4.  Isacord 40 3331 5.  Isacord 40 3711 6.  Isacord 40 2250 7.  Isacord 40 2241 8.  Isacord 40 2051 		
<ol style="list-style-type: none"> 1.  Isacord 40 6051 2.  Isacord 40 5730 3.  Isacord 40 5722 4.  Isacord 40 2905 5.  Isacord 40 0311 6.  Isacord 40 5115 7.  Isacord 40 5220 8.  Isacord 40 5100 					
<ol style="list-style-type: none"> 1.  Isacord 40 3541 					<ol style="list-style-type: none"> 1.  Isacord 40 0933 2.  Isacord 40 1252
<ol style="list-style-type: none"> 1.  Isacord 40 0132 2.  Isacord 40 0015 3.  Isacord 40 2250 4.  Isacord 40 2363 5.  Isacord 40 2560 6.  Isacord 40 2155 7.  Isacord 40 2153 8.  Isacord 40 0713 9.  Isacord 40 0142 10.  Isacord 40 0643 11.  Isacord 40 2152 					<ol style="list-style-type: none"> 1.  Isacord 40 5730 2.  Isacord 40 6141 3.  Isacord 40 1114 4.  Isacord 40 0660
<ol style="list-style-type: none"> 1.  Isacord 40 5610 2.  Isacord 40 2830 					<ol style="list-style-type: none"> 1.  Isacord 40 3962 2.  Isacord 40 0670 3.  Isacord 40 5822 4.  Isacord 40 0776 5.  Isacord 40 1375

<p>Fq733_48  66 x 66 mm 2.6 x 2.6 inch  8.391</p> <ol style="list-style-type: none"> 1.  Isacord 40 0670 2.  Isacord 40 5822 3.  Isacord 40 0776 4.  Isacord 40 1375 	<p>Nb209_48  90 x 90 mm 3.5 x 3.5 inch  8.140</p> <ol style="list-style-type: none"> 1.  Isacord 40 4111 2.  Isacord 40 0722 3.  Isacord 40 1840 4.  Isacord 40 1335 5.  Isacord 40 0015 
---	---

Niños

<p> Ck859  119 x 142 mm 4.7 x 5.6 inch  30.121</p> <ol style="list-style-type: none"> 1.  Isacord 40 3815 2.  Isacord 40 0101 3.  Isacord 40 6141 4.  Isacord 40 0630 5.  Isacord 40 3910 6.  Isacord 40 0811 7.  Isacord 40 0015 8.  Isacord 40 0904 9.  Isacord 40 3241 10.  Isacord 40 1701 11.  Isacord 40 4174 12.  Isacord 40 3815 13.  Isacord 40 0015 14.  Isacord 40 2153 	<p> 12590-03  135 x 147 mm 5.3 x 5.8 inch  22.117</p> <ol style="list-style-type: none"> 1.  Applique 1 2.  Applique 2 3.  Applique 1 4.  Applique 2 5.  Applique 1 6.  Applique 2 7.  Applique 1 8.  Applique 2 9.  Isacord 40 0015 10.  Isacord 40 0020 11.  Isacord 40 5510 12.  Isacord 40 5650 13.  Isacord 40 4230 14.  Isacord 40 4116 15.  Isacord 40 0132 16.  Isacord 40 0112 17.  Isacord 40 0015 
--	--

<p> Ck867  122 x 133 mm 4.8 x 5.2 inch  28.880</p> <ol style="list-style-type: none"> 1.  Applique 1 2.  Applique 2 3.  Applique 3 4.  Isacord 40 5730 5.  Isacord 40 2761 6.  Isacord 40 0630 7.  Isacord 40 3910 8.  Isacord 40 0015 9.  Isacord 40 0811 10.  Isacord 40 2830 11.  Isacord 40 4174 12.  Isacord 40 1701 13.  Isacord 40 3722 14.  Isacord 40 0015 15.  Isacord 40 1430 	<p>Cm031_48  86 x 64 mm 3.4 x 2.5 inch  6.433</p> <ol style="list-style-type: none"> 1.  Isacord 40 5730 2.  Isacord 40 1352 3.  Isacord 40 1755 4.  Isacord 40 1730 5.  Isacord 40 3820 6.  Isacord 40 3040 
--	---

<p>12401-17  99 x 55 mm 3.9 x 2.2 inch  1.345</p> <ol style="list-style-type: none"> 1.  Isacord 40 0731 2.  Isacord 40 0630 3.  Isacord 40 5934 4.  Isacord 40 0111 5.  Isacord 40 4240 6.  Isacord 40 1342 	<p>Ck520  75 x 60 mm 3 x 2.4 inch  11.019</p> <ol style="list-style-type: none"> 1.  Isacord 40 3906 2.  Isacord 40 0132 3.  Isacord 40 0015 4.  Yenmet 7003 5.  Isacord 40 3652 6.  Isacord 40 0020 7.  Isacord 40 0600 8.  Isacord 40 2113 
---	---

Ck510 76 x 60 mm 3 x 2.4 inch 8.069

- Isacord 40 5934
- Isacord 40 3840
- Isacord 40 3901
- Isacord 40 0108
- Isacord 40 0015
- Isacord 40 3622
- Isacord 40 4174
- Isacord 40 0015



Ck522 71 x 53 mm 2.8 x 2.1 inch 9.089

- Isacord 40 3810
- Isacord 40 0131
- Isacord 40 0015
- Isacord 40 0020
- Isacord 40 0310
- Isacord 40 1703
- Yenmet 7021
- Isacord 40 3353



Ck863 127 x 125 mm 5 x 4.9 inch 19.354

- Isacord 40 0630
- Isacord 40 0506
- Isacord 40 0630
- Isacord 40 0015
- Isacord 40 4103
- Isacord 40 4111
- Isacord 40 1701
- Isacord 40 2830
- Isacord 40 5912
- Isacord 40 1730
- Isacord 40 5510
- Isacord 40 0811
- Isacord 40 4174
- Isacord 40 0352
- Isacord 40 1805
- Isacord 40 0015
- Isacord 40 3151

Wish Upon My Star Light



Nb198_48 94 x 72 mm 3.7 x 2.8 inch 9.711

- Isacord 40 2650
- Isacord 40 0713
- Isacord 40 2166
- Isacord 40 1755
- Isacord 40 3251
- Isacord 40 1600
- Isacord 40 2153
- Isacord 40 2152
- Isacord 40 2761



Be790307 142 x 127 mm 5.6 x 5 inch 19.667

- Applique 1
- Applique 3
- Isacord 40 3130
- Applique 1
- Applique 3
- Isacord 40 0003
- Isacord 40 1720
- Isacord 40 0020
- Isacord 40 0520
- Isacord 40 3541



Be790311 114 x 152 mm 4.5 x 6 inch 12.320

- Applique 1
- Applique 3
- Isacord 40 0933
- Applique 1
- Applique 3
- Applique 1
- Applique 3
- Isacord 40 0776
- Applique 1
- Applique 3
- Isacord 40 0015
- Isacord 40 1900
- Isacord 40 0020
- Isacord 40 0176



Be790305 118 x 145 mm 4.6 x 5.7 inch 13.118

- Isacord 40 0015
- Applique 1
- Applique 3
- Isacord 40 3541
- Applique 1
- Applique 3
- Isacord 40 0345
- Applique 1
- Applique 3
- Isacord 40 1900
- Isacord 40 0020
- Isacord 40 0015



Be790306 132 x 151 mm 5.2 x 6 inch 18.399

- Isacord 40 0003
- Applique 1
- Applique 2
- Isacord 40 0003
- Isacord 40 3910
- Isacord 40 0230
- Isacord 40 2723
- Isacord 40 1301
- Isacord 40 2640
- Isacord 40 0003
- Isacord 40 3332



Be790309 87 x 150 mm 3.4 x 5.9 inch 13.252









- Applique 1
- Applique 3
- Isacord 40 0015
- Isacord 40 1900
- Isacord 40 0020
- Isacord 40 4116
- Isacord 40 0176
- Isacord 40 0015
- Isacord 40 0310

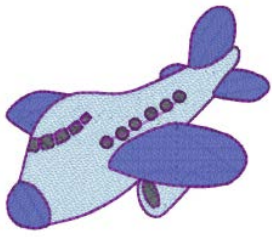

Be790310 138 x 136 mm 5.4 x 5.4 inch 16.278

- Applique 1
- Applique 3
- Applique 1
- Applique 3
- Isacord 40 1161
- Isacord 40 1141
- Isacord 40 1161
- Isacord 40 3654
- Isacord 40 0176
- Isacord 40 1141
- Isacord 40 0020
- Isacord 40 0015

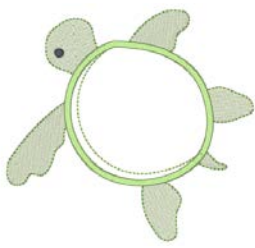

<p>Be790312</p>	<p>122 x 133 mm 4.8 x 5.2 inch</p> <p>22.489</p>		<p>Be790313</p>	<p>99 x 102 mm 3.9 x 4 inch</p> <p>8.788</p>	
<p>1. Applique 1 2. Applique 3 3. Applique 1 4. Applique 3 5. Isacord 40 0015 6. Isacord 40 1600 7. Isacord 40 0108 8. Isacord 40 2912 9. Isacord 40 3600 10. Isacord 40 1141 11. Isacord 40 0020</p>		<p>1. Applique 1 2. Applique 3 3. Isacord 40 3750 4. Isacord 40 1114 5. Isacord 40 1900 6. Isacord 40 3620 7. Isacord 40 2510 8. Isacord 40 5324 9. Isacord 40 1114 10. Isacord 40 1060 11. Isacord 40 4114 12. Isacord 40 0020 13. Isacord 40 0015</p>			
<p>Ck511</p>	<p>76 x 64 mm 3 x 2.5 inch</p> <p>6.803</p>		<p>Cm193_48</p>	<p>107 x 127 mm 4.2 x 5 inch</p> <p>12.461</p>	
<p>1. Isacord 40 4174 2. Isacord 40 3600 3. Isacord 40 3840 4. Isacord 40 2900</p>		<p>1. Applique 1 2. Applique 3 3. Applique 1 4. Applique 3 5. Isacord 40 2152 6. Isacord 40 3652 7. Isacord 40 2250 8. Isacord 40 3770 9. Isacord 40 2250 10. Isacord 40 0101</p>			
<p>Ck667</p>	<p>100 x 82 mm 3.9 x 3.2 inch</p> <p>5.568</p>		<p>Ck738</p>	<p>89 x 86 mm 3.5 x 3.4 inch</p> <p>5.620</p>	
<p>1. Applique 1 2. Applique 2 3. Applique 3 4. Isacord 40 4103 5. Isacord 40 4610 6. Isacord 40 4220 7. Isacord 40 0015 8. Isacord 40 3544</p>		<p>1. Isacord 40 3151 2. Isacord 40 3761 3. Isacord 40 2761 4. Isacord 40 1430 5. Isacord 40 0221 6. Isacord 40 5822 7. Isacord 40 0811 8. Isacord 40 0520 9. Isacord 40 1362</p>			
<p>Ck970</p>	<p>85 x 82 mm 3.3 x 3.2 inch</p> <p>16.571</p>		<p>Cm147_48</p>	<p>55 x 100 mm 2.2 x 3.9 inch</p> <p>6.170</p>	
<p>1. Isacord 40 0151 2. Isacord 40 0152 3. Isacord 40 0124 4. Isacord 40 0131 5. Isacord 40 3150 6. Isacord 40 2830 7. Isacord 40 3040 8. Isacord 40 3640 9. Isacord 40 3710 10. Isacord 40 2051 11. Isacord 40 1725 12. Isacord 40 3743 13. Isacord 40 0015 14. Isacord 40 3743</p>		<p>1. Isacord 40 1755 2. Isacord 40 0713 3. Isacord 40 0704 4. Isacord 40 6141 5. Isacord 40 3251 6. Isacord 40 1600</p>			
<p>Cm348_48</p>	<p>119 x 167 mm 4.7 x 6.6 inch</p> <p>22.995</p>		<p>Cm362_48</p>	<p>120 x 113 mm 4.7 x 4.4 inch</p> <p>6.792</p>	
<p>1. Isacord 40 2155 2. Isacord 40 2761 3. Isacord 40 3130 4. Isacord 40 3251 5. Isacord 40 2650 6. Isacord 40 2640 7. Isacord 40 5610 8. Isacord 40 5722 9. Isacord 40 2504 10. Isacord 40 0713 11. Isacord 40 0822</p>		<p>1. Isacord 40 6051 2. Isacord 40 5650 3. Isacord 40 6051 4. Isacord 40 5531 5. Isacord 40 4174 6. Isacord 40 5610</p>			

Cm376_48 100 x 97 mm 3.9 x 3.8 inch 2.696

- Isacord 40 0703
- Isacord 40 0702
- Isacord 40 0131
- Isacord 40 0713
- Isacord 40 0703
- Isacord 40 0704
- Isacord 40 3971



Nb193_48 113 x 96 mm 4.5 x 3.8 inch 8.079

- Isacord 40 2363
- Isacord 40 2650
- Isacord 40 5912
- Isacord 40 1600
- Isacord 40 3920
- Isacord 40 0821
- Isacord 40 2830
- Isacord 40 2153



Cenefas y puntilla

21021-25 34 x 71 mm 1.3 x 2.8 inch 4.748

- Isacord 40 1252



Oc00303 101 x 110 mm 4 x 4.4 inch 35.018

- Isacord 40 0015



12659-01 45 x 58 mm 1.8 x 2.3 inch 6.790

- Isacord 40 1352
- Isacord 40 1430



12659-06 37 x 59 mm 1.4 x 2.3 inch 6.465

- Isacord 40 4625
- Isacord 40 4515



Hg341_48 64 x 64 mm 2.5 x 2.5 inch 5.561

- Isacord 40 0015
- Isacord 40 0020

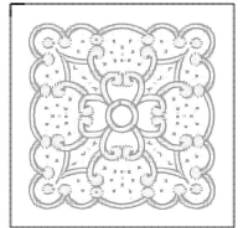

Nx957 98 x 88 mm 3.9 x 3.5 inch 18.451

- Isacord 40 1950



Nx696 91 x 91 mm 3.6 x 3.6 inch 9.346





























































- Yenmet 7025







Fb461_48 122 x 121 mm 4.8 x 4.8 inch 7.889

- Isacord 40 0020
- Isacord 40 1172







12633-20  34 x 170 mm 1.4 x 6.7 inch  12.897	12508-08  40 x 151 mm 1.6 x 5.9 inch  7.102
1.  Isacord 40 0015 	1.  Isacord 40 0352 2.  Isacord 40 4752 3.  Isacord 40 0124 
12508-17  42 x 152 mm 1.6 x 6 inch  7.962	Oc33411  24 x 177 mm 0.9 x 7 inch  15.868
1.  Isacord 40 0352 2.  Isacord 40 4752 3.  Isacord 40 5552 	1.  Isacord 40 0015 
Oc33416  36 x 128 mm 1.4 x 5 inch  16.090	12485-12  41 x 139 mm 1.6 x 5.5 inch  3.391
1.  Isacord 40 1902 2.  Isacord 40 0015 	1.  Isacord 40 1134 2.  Isacord 40 0520 3.  Isacord 40 4240 4.  Isacord 40 4111 5.  Isacord 40 0702 6.  Isacord 40 1430 
21013-29  40 x 152 mm 1.6 x 6 inch  7.569	Be110415  44 x 172 mm 1.7 x 6.8 inch  6.436
1.  Isacord 40 4332 	1.  Isacord 40 6051 2.  Isacord 40 0811 3.  Isacord 40 1921 
Fa981  35 x 142 mm 1.4 x 5.6 inch  3.709	21002-21  21 x 151 mm 0.8 x 5.9 inch  3.176
1.  Isacord 40 1055 	1.  Isacord 40 1252 
21009-29  32 x 152 mm 1.3 x 6 inch  4.649	82005-40  26 x 240 mm 1 x 9.4 inch  8.256
1.  Isacord 40 5210 	1.  Isacord 40 0851 

Na914_48  19 x 120 mm
0.7 x 4.7 inch  4.691

1.  Isacord 40 3151
2.  Isacord 40 3251
3.  Isacord 40 3150





Nb520_48  26 x 176 mm
1 x 6.9 inch  5.146

1.  Isacord 40 0131
2.  Isacord 40 4174



















Fb436_48  29 x 133 mm
1.1 x 5.2 inch  4.735

1.  Isacord 40 3130
2.  Isacord 40 3150
3.  Isacord 40 4240













Estaciones del año

 **Hg746_48**  112 x 138 mm
4.4 x 5.4 inch  17.815

1.  Isacord 40 3040
2.  Applique 1
3.  Applique 2
4.  Isacord 40 0221
5.  Applique 1
6.  Applique 2
7.  Isacord 40 0142
8.  Isacord 40 0108
9.  Applique 1
10.  Applique 2
11.  Isacord 40 0800
12.  Isacord 40 0020
13.  Isacord 40 1200
14.  Isacord 40 0020
15.  Isacord 40 0670
16.  Isacord 40 0142













Nb754_48  114 x 128 mm
4.5 x 5 inch  13.084

1.  Yenmet 7037
2.  Isacord 40 2155
3.  Isacord 40 0651
4.  Isacord 40 0101
5.  Isacord 40 2532
6.  Isacord 40 0640
7.  Isacord 40 1352
8.  Yenmet 7030
9.  Isacord 40 0232
10.  Isacord 40 1123









 **21019-14**  123 x 130 mm
4.8 x 5.1 inch  23.294



1.  Isacord 40 1805
2.  Isacord 40 1805
3.  Isacord 40 1805
4.  Isacord 40 1912
5.  Isacord 40 0138
6.  Isacord 40 0020
7.  Isacord 40 0131
8.  Isacord 40 0015
9.  Isacord 40 0138
10.  Isacord 40 1805





Hg795_48  89 x 164 mm
3.5 x 6.5 inch  3.453

1.  Isacord 40 5730
2.  Isacord 40 5513
3.  Isacord 40 4430
4.  Isacord 40 1032
5.  Isacord 40 1900
6.  Isacord 40 4113





 **12597-16**  88 x 85 mm
3.5 x 3.3 inch  15.862

1.  Isacord 40 0904
2.  Isacord 40 0940



80009-17  86 x 130 mm
3.4 x 5.1 inch  6.582

1.  Isacord 40 5934
2.  Isacord 40 5866
3.  Isacord 40 5934



Vista general de las muestras

He255 133 x 127 mm 5.2 x 5 inch 17.198

1. Isacord 40 0111
2. Isacord 40 1701
3. Isacord 40 1800
4. Isacord 40 1701
5. Isacord 40 1800
6. Isacord 40 2640
7. Isacord 40 5650
8. Isacord 40 5610
9. Isacord 40 0015
10. Isacord 40 0111
11. Isacord 40 1060
12. Isacord 40 3910
13. Isacord 40 0800
14. Isacord 40 0940
15. Isacord 40 0651
16. Isacord 40 0832
17. Isacord 40 0651
18. Isacord 40 0832
19. Isacord 40 3650
20. Isacord 40 1351
21. Isacord 40 0108



He252 88 x 145 mm 3.5 x 5.7 inch 12.251

1. Isacord 40 1902
2. Isacord 40 1701
3. Isacord 40 1902
4. Isacord 40 0532
5. Isacord 40 0842
6. Isacord 40 0532
7. Isacord 40 0842
8. Isacord 40 1902
9. Isacord 40 0651
10. Isacord 40 1123
11. Isacord 40 5220
12. Isacord 40 5210
13. Isacord 40 5422
14. Isacord 40 0101
15. Isacord 40 1430
16. Isacord 40 1725
17. Isacord 40 0520
18. Isacord 40 0824
19. Isacord 40 3910
20. Isacord 40 3650
21. Isacord 40 3910
22. Isacord 40 1902
23. Isacord 40 3650
24. Isacord 40 1123
25. Isacord 40 5324
26. Isacord 40 1154



Hg747_48 124 x 147 mm 4.9 x 5.8 inch 18.378

1. Isacord 40 0970
2. Isacord 40 3770
3. Isacord 40 5912
4. Isacord 40 0520
5. Isacord 40 0811
6. Isacord 40 3350
7. Isacord 40 3040
8. Applique 1
9. Applique 2
10. Applique 1
11. Applique 2
12. Applique 1
13. Applique 2
14. Isacord 40 4073
15. Isacord 40 0020
16. Isacord 40 1200
17. Isacord 40 0101



Nb759_48 99 x 62 mm 3.9 x 2.4 inch 4.937

1. Yenmet 7037
2. Isacord 40 0640
3. Isacord 40 1352
4. Isacord 40 0232
5. Isacord 40 1123

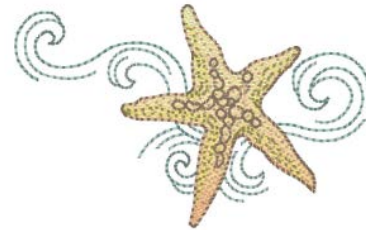

Hd976 101 x 108 mm 4 x 4.3 inch 18.674

1. Isacord 40 3962
2. Yenmet 7029
3. Isacord 40 0640
4. Isacord 40 0824
5. Isacord 40 0015
6. Isacord 40 0020
7. Isacord 40 0142
8. Isacord 40 3962
9. Isacord 40 0020
10. Isacord 40 0934
11. Isacord 40 0640
12. Isacord 40 0824
13. Isacord 40 5650
14. Isacord 40 5531
15. Isacord 40 1220
16. Isacord 40 5822
17. Isacord 40 5531
18. Isacord 40 0015
19. Isacord 40 5822



Hg806_48 28 x 170 mm 1.1 x 6.7 inch 4.988

1. Isacord 40 2530
2. Isacord 40 1900
3. Isacord 40 5730
4. Isacord 40 1114
5. Isacord 40 4430
6. Isacord 40 4113



12415-32 80 x 191 mm 3.1 x 7.5 inch 10.937

1. YLI variations 8019



12415-29 108 x 172 mm 4.3 x 6.8 inch 4.814

1. YLI variations 8019



12433-05 83 x 124 mm
3.3 x 4.9 inch 15.348

1. Isacord 40 1725
2. Isacord 40 5934
3. Isacord 40 0442
4. Isacord 40 2115
5. Isacord 40 2711



12417-04 84 x 97 mm
3.3 x 3.8 inch 8.085

1. Isacord 40 1010
2. Isacord 40 0811
3. Isacord 40 1311
4. Isacord 40 1543



Be790303 70 x 70 mm
2.7 x 2.8 inch 5.764

1. Isacord 40 0532
2. Isacord 40 1300
3. Isacord 40 0020
4. Isacord 40 0015



He962_48 120 x 135 mm
4.7 x 5.3 inch 4.128

1. Isacord 40 1902

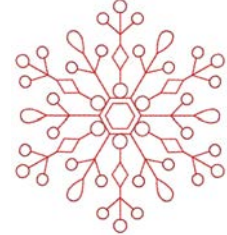

12421-11 40 x 43 mm
1.6 x 1.7 inch 3.965

1. Isacord 40 0800
2. Isacord 40 0904
3. Isacord 40 0020
4. Isacord 40 0015



12421-37 67 x 61 mm
2.6 x 2.4 inch 1.320

1. Isacord 40 0020



12421-03 46 x 48 mm
1.8 x 1.9 inch 2.328

1. Isacord 40 0020
2. Isacord 40 0015
3. Isacord 40 0111



Cm287_48 90 x 117 mm
3.6 x 4.6 inch 18.749

1. Isacord 40 0870
2. Isacord 40 1172
3. Isacord 40 0934
4. Isacord 40 1755
5. Isacord 40 0020
6. Isacord 40 5531
7. Isacord 40 5610
8. Isacord 40 5722
9. Isacord 40 2550
10. Isacord 40 0015
11. Isacord 40 0713
12. Isacord 40 1840
13. Isacord 40 1921
14. Isacord 40 2241



Cm426_48 46 x 96 mm
1.8 x 3.8 inch 2.047

1. Isacord 40 0761
2. Isacord 40 2155
3. Isacord 40 1725
4. Isacord 40 1902
5. Isacord 40 0010





















































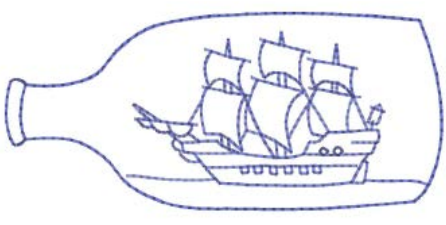







Fq749_48 78 x 95 mm
3.1 x 3.7 inch 5.765







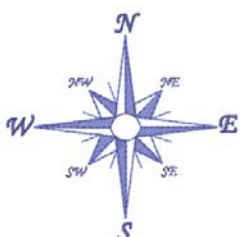











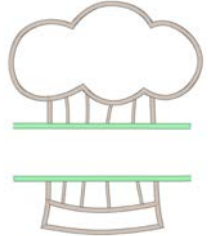











1. Isacord 40 1114
2. Isacord 40 1335
3. Isacord 40 5664



















































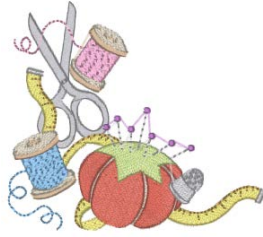













































Vista general de las muestras













He919_48  89 x 69 mm 3.5 x 2.7 inch  5.245	Hg053_48  122 x 122 mm 4.8 x 4.8 inch  15.370
<ol style="list-style-type: none"> 1.  Isacord 40 3650 2.  Isacord 40 3840 3.  Isacord 40 3641 	<ol style="list-style-type: none"> 1.  Isacord 40 5531 2.  Isacord 40 5643 3.  Isacord 40 1805 
Hg319_48  89 x 151 mm 3.5 x 6 inch  8.681	Hg460_48  92 x 98 mm 3.6 x 3.9 inch  7.166
<ol style="list-style-type: none"> 1.  Isacord 40 5822 	<ol style="list-style-type: none"> 1.  Isacord 40 3650 2.  Isacord 40 0015 3.  Isacord 40 1921 4.  Isacord 40 3840 5.  Isacord 40 3810 6.  Isacord 40 4071 7.  Isacord 40 3444 
Nb317_48  87 x 87 mm 3.4 x 3.4 inch  2.064	Na617  96 x 96 mm 3.8 x 3.8 inch  2.642
<ol style="list-style-type: none"> 1.  Isacord 40 0020 2.  Isacord 40 0600 3.  Isacord 40 0800 4.  Isacord 40 0020 	<ol style="list-style-type: none"> 1.  Isacord 40 3543 
Na592  114 x 51 mm 4.5 x 2 inch  1.939	Nc009_48  18 x 94 mm 0.7 x 3.7 inch  936
<ol style="list-style-type: none"> 1.  Isacord 40 3543 	<ol style="list-style-type: none"> 1.  Isacord 40 3641 
Na597  57 x 53 mm 2.2 x 2.1 inch  920	Nb036_48  36 x 70 mm 1.4 x 2.8 inch  3.909
<ol style="list-style-type: none"> 1.  Isacord 40 3543 	<ol style="list-style-type: none"> 1.  Isacord 40 3770 2.  Isacord 40 0131 3.  Isacord 40 0622 4.  Isacord 40 0015 
Na614  102 x 101 mm 4 x 4 inch  2.867	
<ol style="list-style-type: none"> 1.  Isacord 40 3543 	

Hobby y deporte

<p>12472-01  138 x 142 mm 5.4 x 5.6 inch  23.233</p> <ol style="list-style-type: none"> 1. Isacord 40 2504 2. Isacord 40 3901 3. Isacord 40 5610 4. Isacord 40 4240 5. Isacord 40 0015 6. Isacord 40 0015 7. Isacord 40 1123 8. Isacord 40 0761 9. Isacord 40 1902 10. Isacord 40 2504 11. Isacord 40 3901 12. Isacord 40 5610 13. Isacord 40 4240 14. Isacord 40 1300 	<p>12611-08  80 x 120 mm 3.1 x 4.7 inch  5.770</p> <ol style="list-style-type: none"> 1. Applique 1 2. Applique 2 3. Applique 1 4. Applique 2 5. Isacord 40 1154 6. Isacord 40 5440 7. Isacord 40 1902 
<p>12611-18  130 x 158 mm 5.1 x 6.2 inch  8.045</p> <ol style="list-style-type: none"> 1. Applique 1 2. Applique 2 3. Isacord 40 0151 4. Isacord 40 5440 	<p>Nx737  72 x 99 mm 2.8 x 3.9 inch  10.793</p> <ol style="list-style-type: none"> 1. Isacord 40 0015 2. Yenmet 7005 3. Isacord 40 3962 4. Isacord 40 0020 
<p>82014-28  142 x 117 mm 5.6 x 4.6 inch  26.582</p> <ol style="list-style-type: none"> 1. Applique 1 2. Applique 2 3. Isacord 40 0105 4. Isacord 40 0020 5. Isacord 40 4073 6. Isacord 40 1902 	<p>12383-18  91 x 171 mm 3.6 x 6.7 inch  5.182</p> <ol style="list-style-type: none"> 1. Isacord 40 4174 
<p>Sp980  63 x 64 mm 2.5 x 2.5 inch  11.286</p> <ol style="list-style-type: none"> 1. Isacord 40 0015 2. Isacord 40 0142 3. Isacord 40 0020 	<p>Be790606  100 x 86 mm 3.9 x 3.4 inch  7.445</p> <ol style="list-style-type: none"> 1. Isacord 40 0020 2. Isacord 40 1306 
<p>Be790608  80 x 80 mm 3.2 x 3.1 inch  7.937</p> <ol style="list-style-type: none"> 1. Isacord 40 0020 	<p>Be790603  80 x 75 mm 3.2 x 2.9 inch  11.824</p> <ol style="list-style-type: none"> 1. Isacord 40 0015 2. Isacord 40 3654 

Be790602  80 x 75 mm 3.1 x 3 inch  10.169	Sp989  102 x 82 mm 4 x 3.2 inch  10.827
<ol style="list-style-type: none"> 1.  Isacord 40 5643 2.  Isacord 40 5912 3.  Isacord 40 0015 	<ol style="list-style-type: none"> 1.  Isacord 40 4174 2.  Isacord 40 0142 3.  Isacord 40 3901 4.  Isacord 40 3962 5.  Isacord 40 0506 6.  Isacord 40 0520 7.  Isacord 40 0020 
Sr067  87 x 97 mm 3.4 x 3.8 inch  16.143	Fb148_48  101 x 89 mm 4 x 3.5 inch  11.163
<ol style="list-style-type: none"> 1.  Isacord 40 3910 2.  Isacord 40 0706 3.  Isacord 40 4531 4.  Isacord 40 4430 5.  Isacord 40 1106 6.  Isacord 40 0501 7.  Isacord 40 5500 8.  Isacord 40 0020 9.  Isacord 40 4010 	<ol style="list-style-type: none"> 1.  Isacord 40 0131 2.  Isacord 40 0608 3.  Isacord 40 0941 4.  YLI variations 8016 5.  YLI variations 8007 6.  Isacord 40 1123 7.  Isacord 40 1172 8.  Isacord 40 1725 9.  Isacord 40 6141 10.  Isacord 40 0142 11.  Isacord 40 2810 
Sr589  95 x 66 mm 3.7 x 2.6 inch  14.868	Rc244  88 x 53 mm 3.5 x 2.1 inch  12.558
<ol style="list-style-type: none"> 1.  Isacord 40 0142 2.  Isacord 40 1220 3.  Isacord 40 1332 4.  Isacord 40 1334 5.  Isacord 40 3611 6.  Isacord 40 1800 7.  Isacord 40 0015 8.  Isacord 40 4174 	<ol style="list-style-type: none"> 1.  Isacord 40 0020 2.  Isacord 40 3600 3.  Isacord 40 4230 4.  Yenmet 7005 5.  Isacord 40 3910 6.  Isacord 40 1902 7.  Isacord 40 1912 8.  Isacord 40 0108 9.  Isacord 40 0020 10.  Isacord 40 0015 11.  Isacord 40 0124 
Sr551  120 x 38 mm 4.7 x 1.5 inch  6.859	80085-25  135 x 166 mm 5.3 x 6.5 inch  14.361
<ol style="list-style-type: none"> 1.  Isacord 40 1902 2.  Isacord 40 2123 3.  Isacord 40 0015 4.  Isacord 40 0520 5.  Isacord 40 5664 6.  Isacord 40 5233 7.  Isacord 40 5374 8.  Yenmet 7032 9.  Isacord 40 0111 10.  Yenmet 7036 	<ol style="list-style-type: none"> 1.  Isacord 40 0015 2.  Isacord 40 0015 3.  Isacord 40 0015 4.  Isacord 40 0015 5.  Isacord 40 0020 6.  Isacord 40 0112 7.  Isacord 40 0142 8.  Isacord 40 0142 9.  Isacord 40 4620 10.  Isacord 40 0142 11.  Isacord 40 0015 12.  Isacord 40 1906 13.  Isacord 40 0020 

Animales

Wp415_48  132 x 148 mm 5.2 x 5.8 inch  25.110	Wp421_48  96 x 137 mm 3.8 x 5.4 inch  14.219
<ol style="list-style-type: none"> 1.  Isacord 40 0941 2.  Isacord 40 0532 3.  Isacord 40 0945 4.  Isacord 40 0020 	<ol style="list-style-type: none"> 1.  Isacord 40 1161 2.  Isacord 40 1876 3.  Isacord 40 1154 

Cm213_48 58 x 102 mm 2.3 x 4 inch 7.866

- Isacord 40 1840
- Isacord 40 1055
- Isacord 40 1252
- Isacord 40 0651
- Isacord 40 0660
- Isacord 40 0020
- Isacord 40 1055



Na248 78 x 73 mm 3.1 x 2.9 inch 10.132

- Isacord 40 0101
- Isacord 40 3971
- Isacord 40 2220
- Isacord 40 0132
- Isacord 40 2051
- Isacord 40 2155
- Isacord 40 2320
- Isacord 40 2220
- Yenmet 7023



Hd977 98 x 98 mm 3.8 x 3.9 inch 13.738

- Isacord 40 3962
- Isacord 40 0015
- Isacord 40 0640
- Isacord 40 0824
- Isacord 40 2650
- Isacord 40 0020
- Isacord 40 0142
- Isacord 40 0640
- Isacord 40 0824
- Isacord 40 2650
- Isacord 40 2830
- Isacord 40 1352
- Yenmet 7029



Lj598 106 x 81 mm 4.2 x 3.2 inch 15.746

- Isacord 40 0101
- Isacord 40 0131
- Isacord 40 0132
- Isacord 40 4174
- Isacord 40 0108
- Isacord 40 0020
- Isacord 40 5933
- Isacord 40 0453



Cm220_48 71 x 72 mm 2.8 x 2.8 inch 7.571

- Isacord 40 1755
- Isacord 40 0101
- Isacord 40 0142
- Isacord 40 0101
- Isacord 40 4071
- Isacord 40 0142
- Isacord 40 0934
- Isacord 40 0020



Bastidor

12611-27 137 x 137 mm 5.4 x 5.4 inch 3.961

- Applique 1
- Applique 2
- Isacord 40 5440

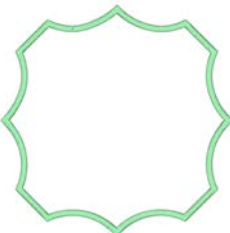

32078-04 123 x 173 mm 4.9 x 6.8 inch 1.978

- Isacord 40 0020
- Isacord 40 4174
- Isacord 40 0020
- Isacord 40 4174



12630-07 120 x 205 mm 4.7 x 8.1 inch 6.820

- Isacord 40 1030
- Isacord 40 1030
- Isacord 40 1030
- Isacord 40 1030
- Isacord 40 1030
- Isacord 40 1030

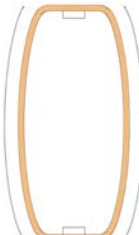

12611-28 140 x 140 mm 5.5 x 5.5 inch 3.649

- Applique 1
- Applique 2
- Isacord 40 0703

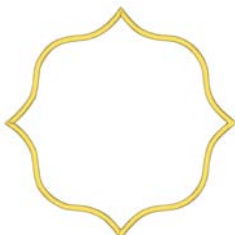

Vista general de las muestras

12649-05 91 x 88 mm 3.6 x 3.5 inch 9.087

1. Applique 1
2. Applique 2
3. Isacord 40 1840
4. Isacord 40 1860
5. Isacord 40 0015



12606-26 139 x 139 mm 5.5 x 5.5 inch 5.211

1. Isacord 40 0670
2. Isacord 40 0670
3. Isacord 40 0670

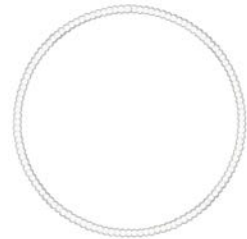

12606-33 43 x 70 mm 1.7 x 2.8 inch 2.376

1. Isacord 40 0670
2. Isacord 40 0670
3. Isacord 40 0670



12606-37 46 x 78 mm 1.8 x 3.1 inch 2.692

1. Isacord 40 0670
2. Isacord 40 0670
3. Isacord 40 0670



32078-02 123 x 173 mm 4.9 x 6.8 inch 1.181

1. Isacord 40 0020
2. Isacord 40 4174
3. Isacord 40 0020
4. Isacord 40 4174



32078-03 123 x 173 mm 4.9 x 6.8 inch 1.264

1. Isacord 40 0020
2. Isacord 40 4174
3. Isacord 40 0020
4. Isacord 40 4174

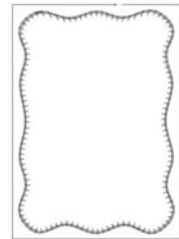

Nz195 77 x 77 mm 3 x 3 inch 15.343

1. Isacord 40 0660
2. Isacord 40 0713
3. Isacord 40 2153
4. Isacord 40 1362
5. Isacord 40 0870
6. Isacord 40 2830
7. Isacord 40 1725
8. Isacord 40 4071

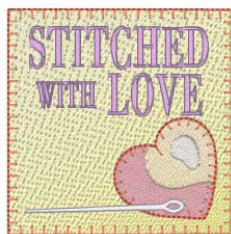

12611-21 156 x 72 mm 6.1 x 2.8 inch 11.513

1. Applique 1
2. Applique 2
3. Isacord 40 1703



12611-23 156 x 72 mm 6.1 x 2.8 inch 12.817

1. Applique 1
2. Applique 2
3. Isacord 40 1902



12611-22 156 x 72 mm 6.1 x 2.8 inch 12.504

1. Applique 1
2. Applique 2
3. Isacord 40 1703































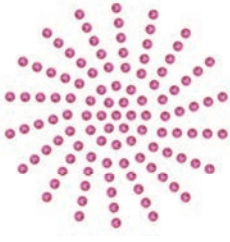







































12611-24 156 x 72 mm 6.1 x 2.8 inch 12.613























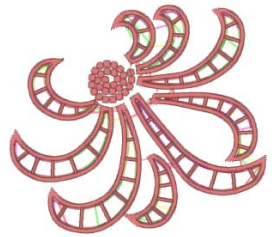

















1. Applique 1
2. Applique 2
3. Isacord 40 1902



DesignWorks

 12448-11_cr	 84 x 124 mm 3.3 x 4.9 inch	 174	 12448-09_pw	 121 x 161 mm 4.8 x 6.3 inch	 8.265
<ol style="list-style-type: none"> 1.  Swarovski 0280 2.  Swarovski 0280 3.  Swarovski 0280 		<ol style="list-style-type: none"> 1.  Edding 10 2.  Edding 2 3.  Edding 8 4.  Edding 1 			
 Dw11		 70 x 71 mm 2.8 x 2.8 inch		 110	 21026-08_dw
<ol style="list-style-type: none"> 1.  Swarovski 0502 		<ol style="list-style-type: none"> 1.  Edding 69 2.  Isacord 40 0020 			
 21026-02_dw		 69 x 194 mm 2.7 x 7.6 inch		 7.815	 21026-02_cr
<ol style="list-style-type: none"> 1.  Edding 69 2.  Applique 1 3.  Applique 2 4.  Isacord 40 0015 5.  Isacord 40 0020 6.  Isacord 40 0015 		<ol style="list-style-type: none"> 1.  Swarovski 0280 2.  Swarovski 0280 			
 21026-05_dw		 118 x 202 mm 4.6 x 7.9 inch		 9.309	 12448-08_pw
<ol style="list-style-type: none"> 1.  Edding 9 2.  Isacord 40 0020 		<ol style="list-style-type: none"> 1.  Edding 7 			
 21022-13_dw		 106 x 193 mm 4.2 x 7.6 inch		 15.285	 Dw07
<ol style="list-style-type: none"> 1.  Edding 34 2.  Edding 68 3.  Edding 6 4.  Applique 1 5.  Applique 2 6.  Isacord 40 2640 7.  Applique 1 8.  Applique 2 9.  Isacord 40 1352 10.  Isacord 40 1600 13.  Isacord 40 0017 		<ol style="list-style-type: none"> 11.  Isacord 40 4111 12.  Isacord 40 4103 14.  Isacord 40 2830 	<ol style="list-style-type: none"> 1.  Swarovski 0237 		

Vista general de las muestras

 Dw05	 105 x 94 mm 4.1 x 3.7 inch	 13.334	 Dw10	 184 x 184 mm 7.3 x 7.3 inch	 5.939
<ol style="list-style-type: none"> 1.  Isacord 40 2022 2.  Cut 0001 3.  Cut 0002 4.  Cut 0003 5.  Cut 0004 6.  Isacord 40 2022 		<ol style="list-style-type: none"> 1.  Cut 0001 2.  Cut 0002 3.  Cut 0003 4.  Cut 0004 			
 Be700121	 128 x 128 mm 5 x 5 inch	 2.183	 Be700122	 119 x 37 mm 4.7 x 1.5 inch	 4.124
<ol style="list-style-type: none"> 1.  Isacord 40 3600 2.  Isacord 40 1703 		<ol style="list-style-type: none"> 1.  Isacord 40 5833 			
 Be700123	 113 x 206 mm 4.4 x 8.1 inch	 6.090	 Be700124	 141 x 134 mm 5.6 x 5.3 inch	 6.184
<ol style="list-style-type: none"> 1.  Punch 0004 2.  Punch 0007 		<ol style="list-style-type: none"> 1.  Isacord 40 2300 2.  Isacord 40 3901 			

Índice

A

Acceder al consejero de costura	62
Acceder al tutorial.....	62
Activar/desactivar funciones.....	24
Actualizar el firmware.....	151
Adaptar valores.....	24
Aguja, hilo, tejido	25
Ajustar el bastidor de bordado	53
Ajustar el brillo de la pantalla.....	57
Ajustar el control del hilo inferior	56
Ajustar el control del hilo superior.....	56
Ajustar el sonido.....	57
Ajustar la velocidad máxima de costura.....	49
Ajustar stop-aguja arriba/abajo (permanente).....	40
Ajuste de la luz de costura	58
Ajuste de la presión del prensatelas.....	38
Ajuste de los puntos de remate.....	49
Alfabetos.....	97
Almacenamiento de la máquina.....	164

B

Bloqueo de protección infantil	62
Bordado de prueba.....	120

C

cable de red.....	32
EE. UU./Canadá.....	32
Calibrar prensatelas para ojal con guía de carro #3A ...	60
Cambiar el tamaño del patrón de bordado proporcionalmente	137
Cambio de aguja	38
Cambio de la placa-aguja.....	40
Cambio de prensatelas.....	37
Colocar la arandela guía-hilo.....	35
Combinar patrones de bordado	140
Componer texto	142
Comprobar la versión de firmware.....	151
Cordoncillo.....	102
Cuidados y limpieza.....	152

D

Datos técnicos	165
Desecho de la máquina.....	164
Desplazar el bastidor hacia atrás	131
Desplazar el módulo para bordar para el modo de coser	132

E

Editar texto.....	142
elevantar/bajar la aguja	
con pedal.....	34
Enhebrado de aguja trilliza.....	44
Enhebrar el hilo inferior	46
Enhebrar el hilo superior	41
Enhebrar la aguja gemela	44
Explicación de los símbolos	12

F

Firmware	
Activar/desactivar funciones	24
Adaptar valores.....	24
navegación	23
Formato del archivo de bordado	120

G

Guardar la combinación de patrones de punto	68
Guardar los datos de servicio	59

H

Hacer una costura de prueba	104
-----------------------------------	-----

I

Introducir los datos del distribuidor	58
---	----

L

Limpiar el recogehilos	155
Limpieza de la lanzadera	153
Limpieza del arrastre	152
Lubricar la lanzadera.....	153

M

Mensajes de error	156
Mesa de extensión.....	36
Modificar color	143
Modificar el tamaño del patrón de bordado	
desproporcionadamente	137
Modificar el tupido del bordado.....	138

Modo de ahorro	62	Transporte dual de BERNINA.....	63
Modo de combinación	67, 140	U	
Montar el bastidor de bordado	130	Utilizar el modo eco.....	62
Montar el módulo para bordar.....	123	Utilizar la red para la bobina	35
Montar el prensatelas BSR.....	114	V	
Montar la aguja para bordar	125	Vista general de agujas	26
Montar la palanca del alza-prensatelas de rodilla.....	33	Vista general de los patrones de bordado	170
Montar la placa-aguja.....	126	Vista general del módulo para bordar	117
N			
navegación	23		
Normas de seguridad	9		
O			
Ojales	99		
P			
Pedal	34		
pedal de mando			
Conectar.....	32		
Pestañas	94		
Posicionar el bastidor de bordado virtualmente	132		
Protección del medioambiente	11		
Puntos decorativos.....	92		
Puntos útiles	77		
Q			
Quilting	111		
R			
Reclamar ayuda	62		
Regular la posición de la palanca del alza-prensatelas de rodilla			
.....	37		
Regular la tensión del hilo superior.....	49		
Regular la velocidad.....	64, 134		
Relación aguja-hilo.....	29		
Restablecer los ajustes de fábrica	59		
S			
Seleccionar ajustes propios.....	56		
Seleccionar el idioma	57		
Seleccionar el patrón de bordado.....	124		
Seleccionar la muestra de punto	63		
Solución de averías	161		
T			
Tensión del hilo superior	52, 149		
Tope de borde	36		





BERNINA recomienda los hilos

Mettler[®]

BERNINA International AG | CH-8266 Steckborn Switzerland | www.bernina.com | © Copyright by BERNINA International AG

made to create

BERNINA

1028835_30A.11
2023-08 ES